



eSolutions
Free2move

EN

USER MANUAL

FR

MANUEL DE L'UTILISATEUR

DE

BENUTZERHANDBUCH

IT

MANUALE UTENTE

ES

MANUAL DEL USUARIO

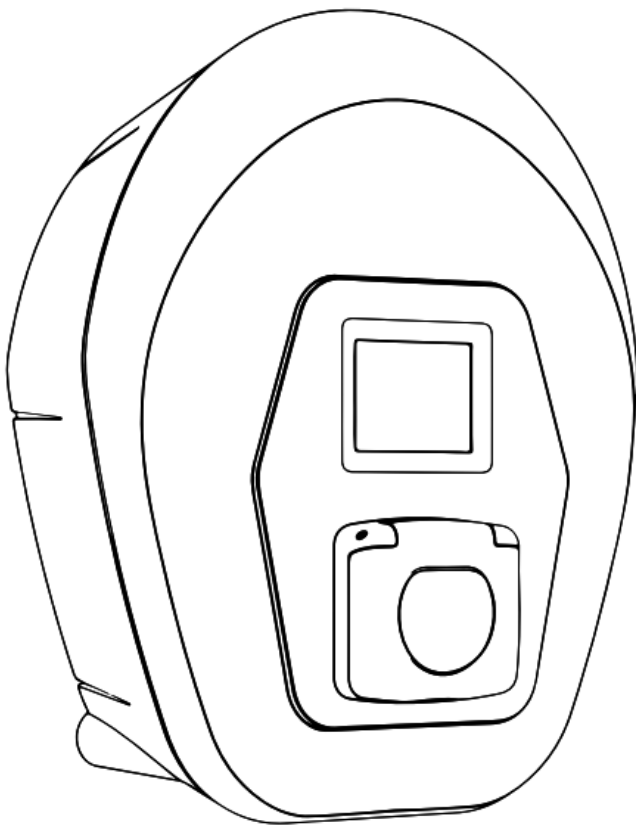

 **ProWallbox**

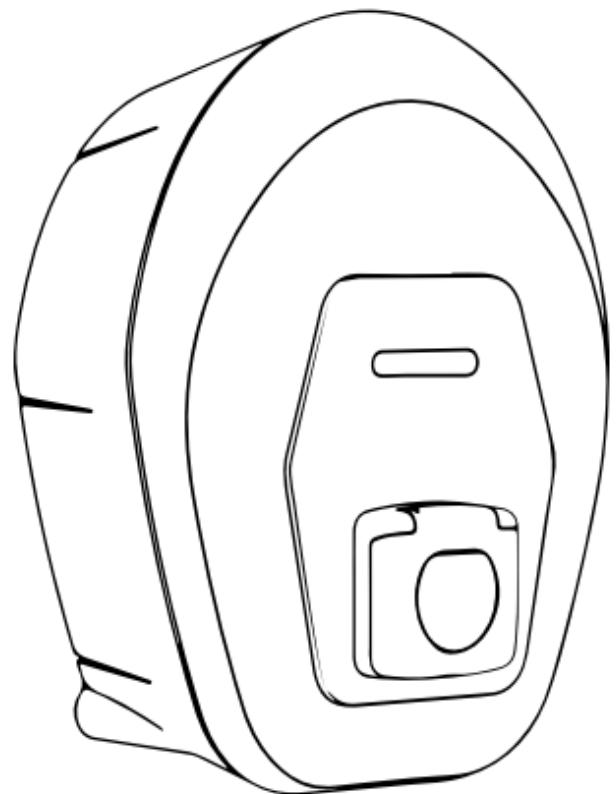

 **ProWallbox Move**



USER MANUAL

EN

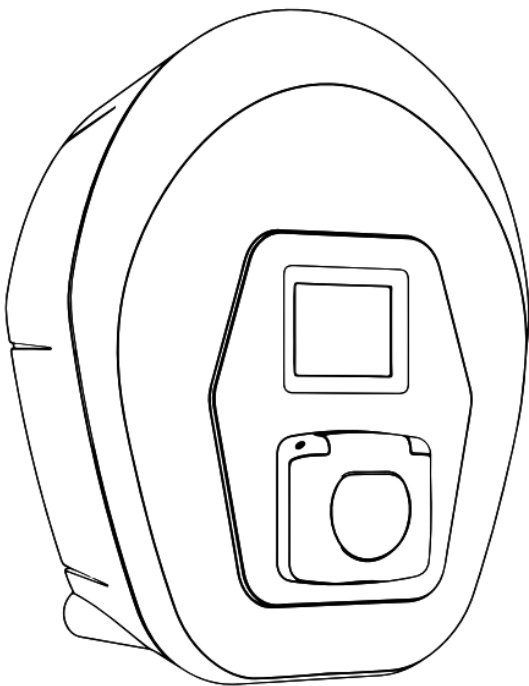

 eProWallbox

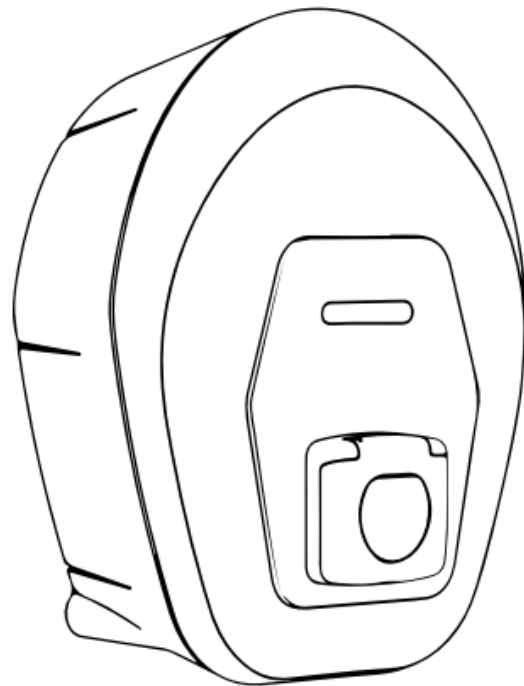

 eProWallbox Move



For safe and proper use,
follow these instructions.
Keep them for future reference.

Firmware V3.10
Rev.05 - 04/2025
PKM.000020

INDEX

1.	ABOUT THIS DOCUMENT	4
1.1.	Purpose of this manual	4
1.2.	Target audience	4
1.3.	Revision history	4
1.4.	Additional documentation	4
1.5.	Identification of the manufacturer	4
1.6.	Warranty and delivery conditions, Liability disclaimer	5
1.7.	Content accuracy disclaimer	5
1.8.	Glossary	6
2.	SAFETY.....	7
2.1.	Important safety warnings.....	7
2.2.	Safety Messages.....	9
2.2.1.	Symbols and definitions	10
3.	GENERAL INFORMATION	11
3.1.	eProWallbox and eProWallbox Move	11
3.2.	Fields of use.....	11
3.3.	Overall view	12
3.4.	Identification label	12
3.5.	Technical specifications.....	13
3.6.	eProWallbox display screens	14
3.7.	eProWallbox Move LED bar	18
4.	TURNING ON THE CHARGER FOR THE FIRST TIME	19
5.	SETTING UP YOUR CHARGER	20
5.1.	Download and run the App	20
5.2.	Add a charger	21
5.3.	Connect the charger to Internet.....	22
5.3.1.	Wi-Fi.....	22
5.4.	Charger software update	23
5.5.	Add a Charging Pass (RFID) card	23
6.	LEARN MORE ABOUT THE APP	24
6.1.	App functions	24
6.2.	App main menu.....	25

6.3.	Charge at Home and Settings menu	26
6.3.1.	Max charging power	27
6.3.2.	Power Profiles	28
6.3.3.	MIDcounter.....	29
6.3.4.	Alarms.....	30
6.3.5.	Advanced Settings - Operating mode: Standalone, Autostart	31
6.3.6.	Advanced Settings - Set Random Delay	32
6.3.7.	Advanced Settings - Dynamic Power Management	33
6.3.8.	Advanced Settings - Solar Charging and Energy Storage	33
6.3.9.	Advanced Settings - Standalone Charging Pass (RFID) management.....	34
7.	USING THE CHARGER	35
7.1.	Preliminary charging operations.....	35
7.2.	Charging procedure.....	36
8.	TROUBLESHOOTING.....	38
9.	CLEANING	41
10.	DISPOSAL	41
10.1.	Packaging disposal.....	41
10.2.	Product disposal	41
11.	ASSISTANCE	42

1. ABOUT THIS DOCUMENT

1.1. Purpose of this manual

This manual is a guide to the use of the EV charger for your car and is applicable to the following models:

eProWallbox Move (F2ME.EPROSEYYXXX)

Smart AC charging station up to 22kW, available in single-phase and three-phase. With LED interface.

eProWallbox (F2ME.EPROSCYYXXX)

Smart AC charging station up to 22kW, available in single-phase and three-phase. With Display interface, Charging pass (RFID) reader and full connectivity via 4G/LTE.

➔ **TIP:** If you are familiar with the product and want to get to the user's instructions, see section 7 on p.35.

1.2. Target audience

This document is intended for the end user of the charger.

1.3. Revision history

Revision	Date	Description
03	01/2023	Corresponds with firmware version 2.9.x
04	10/2024	Corresponds with firmware version 3.10
05	04/2025	Corresponds with firmware version 3.10

1.4. Additional documentation

In addition to this manual, our product documentation can be viewed and downloaded by visiting the website.

https://www.esolutions.free2move.com/eu/en_gb/information-hub/

eSolutions Video resources

<https://www.youtube.com/@free2moveesolutions6>

1.5. Identification of the manufacturer

The manufacturer of the charger is:

Free2move eSolutions S.p.A.

Piazzale Lodi, 3

20137 Milan – Italy

www.esolutions.free2move.com

1.6. Warranty and delivery conditions, Liability disclaimer

The warranty details are described in the Terms and Conditions of Sale included with the purchase order for this product and/or in the packaging of the product.

Free2move eSolutions S.p.A. cannot be held responsible for systems upstream or downstream of the appliance supplied.

Free2move eSolutions S.p.A. cannot be held responsible for defects or malfunctions deriving from: improper use of the appliance, deterioration due to transport or environmental conditions, incorrect or insufficient maintenance, tampering or unsafe repairs, and use or installation by unqualified persons.

Free2move eSolutions S.p.A. is not responsible for any disposal of the equipment, or parts thereof, that does not comply with the regulations and laws in force in the country of installation.

NOTICE

Any modification, manipulation or alteration of the hardware or software not expressly agreed with the manufacturer will immediately void the warranty.

1.7. Content accuracy disclaimer

This document has been carefully checked by the Manufacturer Free2move eSolutions S.p.A., but oversights cannot be completely ruled out. If any errors are noted, please inform Free2move eSolutions S.p.A (see section 11).

Except for explicit contractual obligations, under no circumstances may Free2move eSolutions S.p.A. be held liable for any loss or damage resulting from the use of this manual, or from installation of the equipment.

Free2move eSolutions S.p.A. will not be held responsible for any damage directly or indirectly caused to people, things or animals due to the failure to comply with all the provisions set out in this Manual, and the warnings regarding the installation and maintenance of the charger.

Free2move eSolutions S.p.A. reserves all rights to this document, the article and the illustrations it contains. The reproduction, whole or in part, disclosure to third parties or use of its contents is prohibited without the prior written consent of Free2move eSolutions S.p.A.

Any information in this manual may be changed without prior notice and does not represent any obligation on the part of the manufacturer. Images in this manual are for illustrative purposes only and might differ from the delivered product.

This document was originally written in English. In the event of any inconsistencies or doubts, please ask Free2move eSolutions S.p.A. for the original document.

1.8. Glossary

Term	Description
CPMS	Charge Point Management System: Management system supporting advanced energy management and enhanced security.
DHCP	Dynamic Host Configuration Protocol: A network management protocol used to automatically assign IP addresses to devices on a network.
DPM	Dynamic Power Management.
EMS	Energy Management System: A system that provides energy optimization services. EMS is connected to the charger via Modbus RS485 or Ethernet TCP/IP.
EV	Electric Vehicle.
Modbus	A popular communication protocol developed for industrial use to enable communication between electronic devices.
TCP/IP	Transmission Control Protocol/Internet Protocol: A set of communication protocols used to connect network devices on the Internet, with TCP providing reliable transmission and IP handling addressing and routing (see IP).
WEEE	Waste from Electrical and Electronic Equipment.

2. SAFETY

This manual contains important safety instructions that must be followed during the use of the product. Please keep this manual for reference throughout the life of the product, as it contains essential information for safe and effective use.



DANGER

Installation must be carried out by qualified personnel. Don't try to install the appliance autonomously. A dedicated, state-of-the-art electricity supply system must be designed and installed, and the system must be certified in compliance with local regulations and the energy supply contract.

2.1. Important safety warnings

For your safety and the safety of others, it is important that you read and understand the following safety warnings before using the charger.



DANGER.

Risk of electric shock and fire. Installation must be carried out in accordance with the regulations in force in the country of installation, and in compliance with all safety regulations for carrying out electrical work.



DANGER.

The only part of the charger that can be removed is the external frame (see 3.3). The charger unit should not be opened except by qualified personnel during installation, disassembly or maintenance.

- Before using the charger, make sure that none of the components have been damaged. Damaged components can lead to electrocution, short circuits, and fire due to overheating. A device with damage or defects must not be used.
- Ensure that the charger is kept away from petrol cans or combustible substances in general.
- Before uninstalling or moving the charger, ensure that the main power source has been disconnected.
- The charger must only be used for the specific applications it is designed for. See 3.2.

- Ensure that the charger is only used in correct operating conditions. See 3.5.
- The charger must be connected to a mains network in compliance with local and international standards, and all technical requirements indicated in this manual. See 3.5.
- Children or other persons not able to gauge risks related to the use of the charger could suffer serious injury or put their lives at risk. Such persons must not operate the charger and must be supervised when close to it.
- Pets or other animals must be kept away from the device and packaging material.
- Children must not play with the charger, accessories or packaging provided with the product.
- The charger does not contain any components that can be repaired or maintained by the user.
- The charger can only be used with an energy source.
- The charger must be disposed of in compliance with current legislation, separately from normal household waste, as electric and electronic waste (WEEE). See section 10.
- Necessary precautions to ensure safe operation with Active Implantable Medical Devices must be taken. To determine whether the charging process could adversely affect the medical device, please contact its manufacturer.

2.2. Safety Messages

To ensure safety and prevent damage, this manual contains several precautionary texts with specific instructions. These instructions are highlighted in special text boxes and are accompanied by a general hazard symbol (except for NOTICE and NOTE, which are not associated with specific hazardous situations). These precautionary texts are provided to ensure the safety of personnel performing the operations described and to prevent damage to the charger and/or property.



DANGER

Failure to comply with the instruction will result in an imminent hazardous situation which, if not avoided, will result in instant death, or serious or permanent injury.



WARNING

Failure to comply with the instruction will result in a potentially hazardous situation which, if not avoided, could result in death or serious injury.



CAUTION

Failure to comply with the warning will result in a potentially hazardous situation which, if not avoided, could cause minor damage to the charger.

NOTICE

Provides instructions concerning the use of conduct necessary to handle the operations not associated with possible physical injuries.

NOTE: Provides additional information to supplement instructions provided.

2.2.1. Symbols and definitions



General warning



You must consult the original manual and additional documentation



Prohibition or restrictions



Although they are not made of materials that are harmful to health, the products should not be disposed of along with household waste but must be collected separately, since they are made of materials that can be recycled



Electrical voltage hazard



Hot surfaces hazard

3. GENERAL INFORMATION

3.1. eProWallbox and eProWallbox Move

eProWallbox and **eProWallbox Move** are AC chargers for electric and hybrid plug-ins vehicles, ideal for semi-public and residential applications. They are available in three-phase or single-phase configurations and are equipped with a type 2 socket.

They can charge electric vehicles up to 22 kW in three-phase. or up to 7.4 kW in single-phase.

They include connectivity options such as remote monitoring via the Charge Point Management System (CPMS). The **eProWallbox** model (see 1.1) is equipped with a SIM card to connect to the mobile network and an RFID card reader to authorize charging.

Multiple chargers can share the same power connection point and dynamically balance the load using an RS485-based Main/Secondary (M/S) Chargers Network.

This document describes how to use the charger. A description of its characteristics is provided to identify key components and set out the technical terms used in this manual.



WARNING

Do not try to install the charger or any of its accessories yourself. Contact qualified professionals to install according to the manufacturer's instructions.

3.2. Fields of use

The products described in this document are chargers for electric vehicles. The following classification (according to IEC 61851-1) identifies their characteristics:

- Power supply: permanently connected to the AC power supply grid
- Output: Alternate Current
- Environmental conditions: indoor / outdoor use
- Fixed installation
- Protection against electric shock: Class I
- EMC Environment classification: Class B
- Charging type: Mode 3 according to the IEC 61851-1 standard
- Optional function for ventilation not supported

NOTICE

Free2move eSolutions S.p.A. disclaims all liability for damages of any kind resulting from incorrect or careless use of the product.

3.3. Overall view

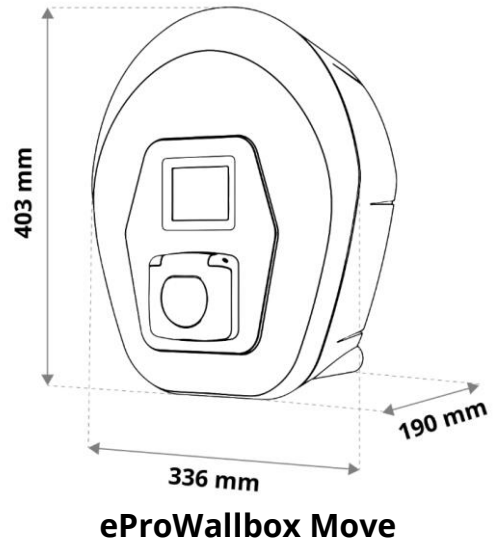
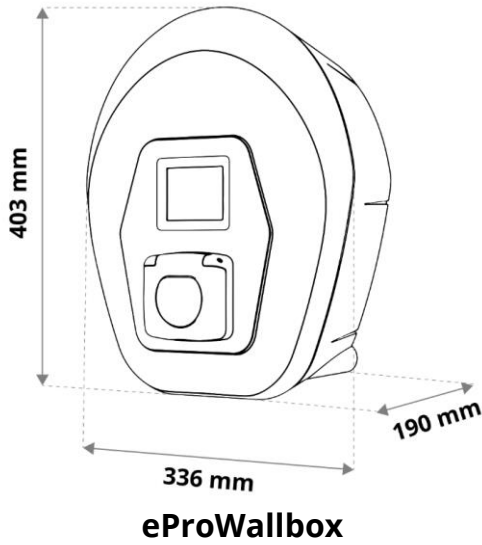

3.4. Identification label

The product information on the label is shown in the figure below.

NOTE: The details may differ from those shown in the figure, depending on the version of the product.

The Part Number (PN) and Serial Number (SN) can also be found:

- On the packaging
- In the User App, after pairing the charger to the user's profile

The QR code is the same on both labels and is used to complete the installation in the installer App.

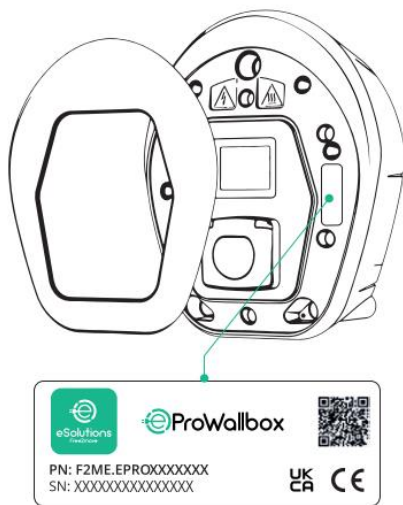

eProWallbox

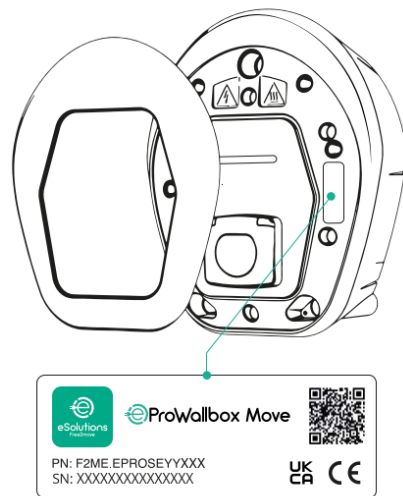

eProWallbox Move

3.5. Technical specifications

	eProWallbox	eProWallbox Move
Recharging Mode	Mode 3 - case B	
Connector Standard	IEC 62196-2 Type2	
Connection features	Socket with lid and internal shutter	
Marking	CE, UKCA, TUV	
General Specifications	eProWallbox	eProWallbox Move
Dimensions [mm]	403x336x190	
Weight [kg]	~ 3.8 (without cable)	
Protection degree	IP55 (IEC 60529)	
Impact protection rating	IK08 (IEC 62262)	
Housing	UV resistant plastic	
Standard colors	Black - RAL 9005 White - RAL 9003	
Custom colors	Optional	
Custom branding	Optional	
Electrical Specifications	eProWallbox	eProWallbox Move
Power [kW]	Up to 7.4 single-phase Up to 22 three-phase	
Voltage [V] / Frequency [Hz]	230 / 50-60 single-phase 400 / 50-60 three-phase	
Current [A]	Up to 32	
Electrical installation	3P+N+PE, 32A, 400 V / 50-60 Hz; P+N+PE, 32A, 230V / 50-60 Hz	
AC power system	TT, TN, IT	
Safety and Operation	eProWallbox	eProWallbox Move
Operating Temperature range [°C]	-25/+50 (without direct exposure to sunlight)	
Overheating protection	With power derating	
Humidity Resistance	< 95% (non-condensing)	
Housing fire ratings	UL94 V-0 GWFI 960	
Overvoltage category	OVC III	
Residual current monitoring	6 mA DC sensitive RCM device included for DC-leakage	
Maximum installation height [m]	2000 a.s.l.	
Mounting	Wall or pedestal	
Connectivity and Features	eProWallbox	eProWallbox Move
4G LTE (*)	For OCPP	Not available
RFID reader (*)	For Charging Pass (RFID) authorization	Not available
HMI	3.5" TFT touchscreen display	RGB LED bar
RS485 Modbus RTU	2 communication ports to EMS and M/S Chargers Network	
Bluetooth LE 5.0	For User and Installer mobile Apps	
Wi-Fi	2.4 GHz	
Ethernet	100 Mbps for OCPP and Modbus TCP/IP	
Backend communication	OCPP 1.6j	
Firmware over-the-air update	Through OCPP	
Energy Meter (built-in)	Internal not MID, Optional External MID	
Load management	Dynamic Power Management with optional external PowerMeter (DPM). Static load management for M/S Chargers Network	
Current phase unbalancing detection	Configurable via App	
Connection to backend (CPMS)	Default CPMS or configurable 3rd-party URL	
M/S Chargers network	Multiple Chargers share the same power connection point and dynamically balance the load.	
Solar Photovoltaic (PV) compatibility	Photovoltaic integration through Solar Charging function on the App	

(*) eProWallbox model only, not available on the eProWallbox Move model.

3.6. eProWallbox display screens

This section lists the display screens of **eProWallbox**. The **eProWallbox Move** model is equipped with a LED bar as described in 3.7.

Charging session screens

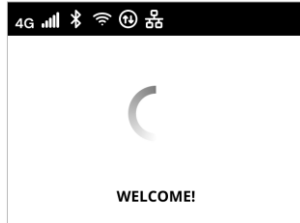

Welcome message, which may contain a brand logo. After the power is turned on, it may take up to 30 seconds to display.

The icons in the header indicate active communications. Some icons may or may not appear depending on your model and configuration.

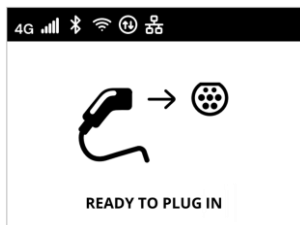
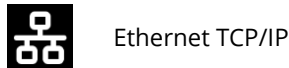
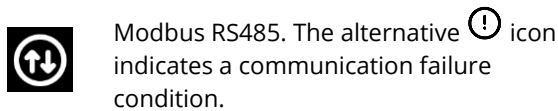
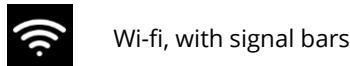
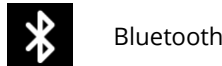

The READY TO PLUG IN screen is the default screen in Autostart mode, and it appears after successful authorization. It prompts you to insert the charging cable to start the charging session.

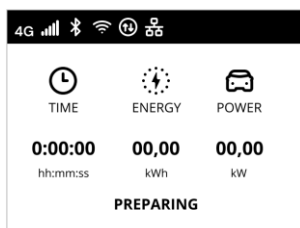

For a few seconds, the PREPARING screen indicates that the charging session is being prepared. If this screen persists, it means that DPM or other load balancing features are preventing the charge from starting. The charge will start as soon as conditions allow.

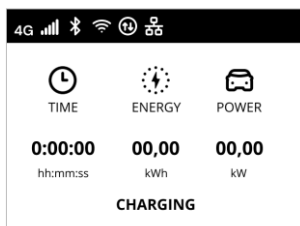

The CHARGING screen displays the parameters of the ongoing session:

- TIME: Duration of the session
- ENERGY: Energy absorbed by the vehicle
- POWER: Current charging power

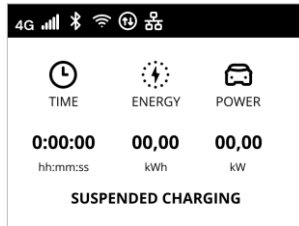

The SUSPENDED CHARGING screen indicates that the charging session was suspended by the DPM or the EV. The charging session will automatically resume when conditions permit.

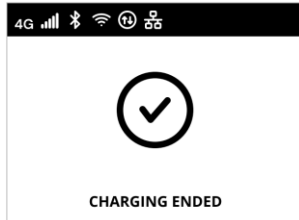

The CHARGING END screen indicates for 3 seconds the end of the charging session.

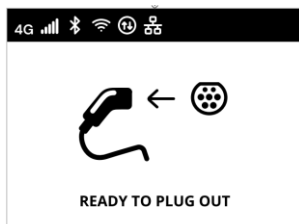

The READY TO PLUG OUT screen appears for 3 seconds to indicate that the charging cable should be removed.

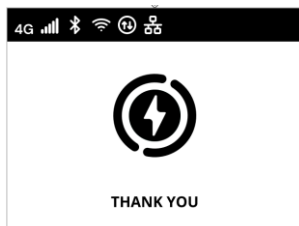

This end-of-session screen is displayed for about 5 seconds. The screen may contain a brand logo.

Access authorization screens

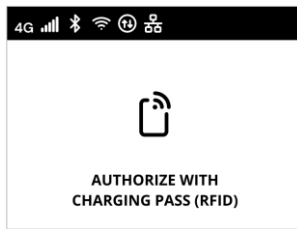

The AUTHORIZE WITH CHARGING PASS (RFID) screen appears when the Authorization operating mode is enabled.

To start the charging process, you need to be authorized via RFID card.

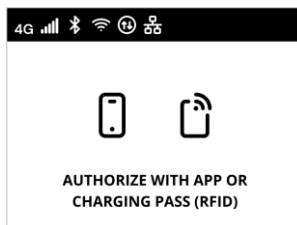

The AUTHORIZE WITH APP OR CHARGING PASS (RFID) screen appears when the Authorization operating mode is enabled and CPMS is connected.

To start the charging process, you need to be authorized via App or RFID card.

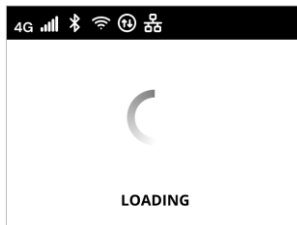

The LOADING screen indicates that the authorization parameters are being checked.

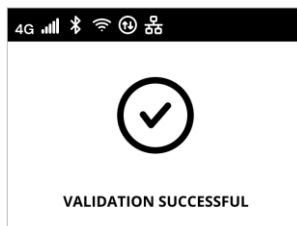

The VALIDATION SUCCESSFUL screen confirms for 3 seconds authorized access.

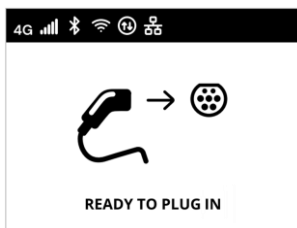

After being authorized, the READY TO PLUG IN screen indicates you can begin charging. Note you have 60 seconds to plug in the charging connector.

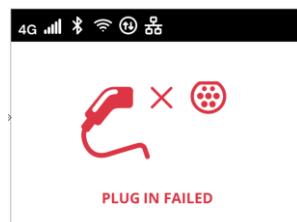

The PLUG IN FAILED screen indicates that no cable has been plugged in within 60 seconds and authorized access has expired. You must start the process again.

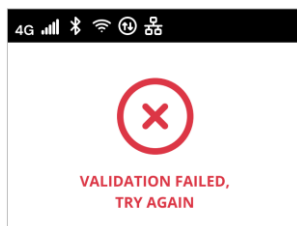

The VALIDATION FAILED, TRY AGAIN screen appears for 5 seconds to indicate the authorization attempt failed. Check your authorization method and start the process again.

DPM information screens

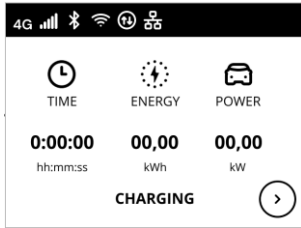

If PowerMeter (DPM) is installed, a button is available at the bottom right of the CHARGING screen to display the Dynamic Power Management information.

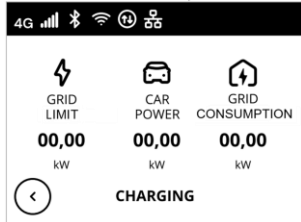

The CHARGING/DPM screen displays the DPM information of the ongoing session:

- GRID POWER: contract power value
- CAR POWER: power absorbed by the vehicle
- GRID CONSUMPTION: power absorbed from the grid

Press the button at the bottom left of the screen to return.

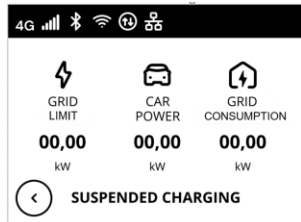

In the same way as above, the DPM information can be displayed from the SUSPENDED CHARGING screen and from the PREPARING screen.

Error condition screens



The ERROR screen reports an error condition with the error code. See troubleshooting in section 8.

Other screens



SOFTWARE UPDATE IN PROGRESS. Wait for the update to complete.



DELAY before charging in progress.

3.7. eProWallbox Move LED bar

This section describes the behavior of the **eProWallbox Move** LED bar. The **eProWallbox** model is equipped with a display as described in 3.6.

LED bar behavior

Once the charger is powered on, the LED bar flashes in a sequence of colors. Then the status of the charger can be easily monitored through the colors and behavior of the frontal LED.

When the charger is powered on, the LED bar performs a red, green, and blue color sequence. If this condition persists, contact Customer Service (see section 11).



	BLUE	GREEN	RED	YELLOW
PULSING	Preparing to charge	Charging in progress		Software update
SOLID	Ready to plug in (Autostart) or Authorize with App (Authorization)	Charging suspended by DPM or EV (e.g. full charge).		Charger unavailable /locked
FLASHING		Ready to plug out	Error detected	

NOTICE

LED behavior might vary depending on the software version.

4. TURNING ON THE CHARGER FOR THE FIRST TIME

The charger has no on/off buttons. Once installed and powered from the circuit breaker in the electrical panel, it is ready to be associated with the user's profile and configured through the App.

NOTICE

The charger may not light up immediately after the power is turned on.

This may take up to 30 seconds.

Identifying and handling a damaged charger

If the charger unit shows signs of damage, such as exposed wires, cracks, burn marks, unusual noises, a burning smell, or any other physical sign of alteration, follow the hazard precautions below to avoid damage to persons or property:

- Do not attempt to use the charger. Use of a damaged product is strictly prohibited.
- Clearly mark the damaged unit to prevent others from using it.
- Contact qualified service personnel immediately to have the charger repaired or replaced.



DANGER

Electric shocks may occur if the charger is damaged.

5. SETTING UP YOUR CHARGER

5.1. Download and run the App

Install the App as follows:

- 1) Update/Download the App (see QR link below) and run it.
- 2) The first time you run the App, you will be asked to provide personal information to register and create an account. Personal information and profile settings can be changed later within the App.



The User App is a dedicated smartphone application available on Google Play™ and the Apple Store®. It can be used to configure, monitor and set up the charger via an Internet or Bluetooth connection.

The App provides different functionality depending on whether the charger is connected to the Charge Point Management System (CPMS) or not. When the charger is connected, you have full control of the charging sessions from your smartphone.

NOTICE

Always update the App to the latest version to access all functions.

On the Homepage, select ⓘ to view the installed App version.

5.2. Add a charger

When the charger is turned on, register or log in to the App to pair the charger with your user's account. Follow these simple steps:

- 1) Make sure Bluetooth is enabled on your smartphone.
- 2) Launch the App
- 3) In the App, select the trigram icon  in the upper left corner.
- 4) From the menu that appears, select **Charge at home**.
- 5) Click **ADD CHARGER** or the **+** button in the upper left corner to pair to a new charger.
- 6) Remove the external frame using the groove on the bottom and scan the QR code on the identification label (see 3.4).
 - If the Bluetooth connection is successful, the **Process complete** message appears.
- 7) Select **Go to Wallbox**.
 - The charge image appears in the **Charge at home** page, with name and address.

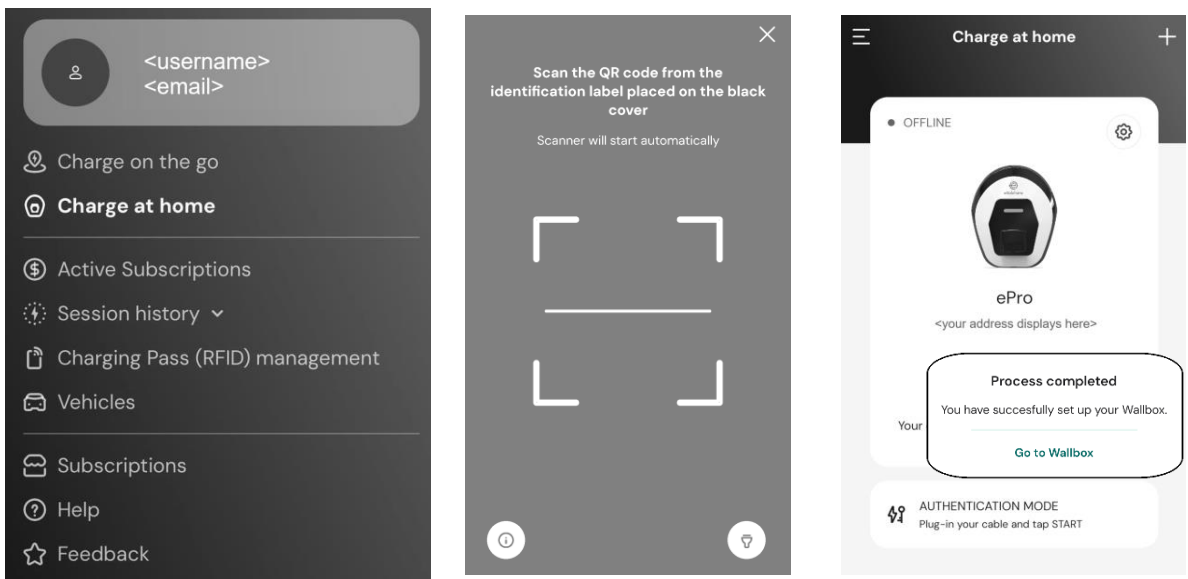

NOTE: Pairing enables the functions of the App. You can pair more than one charger and manage all your units from a single touchpoint. Select your chargers by scrolling left/right.

NOTICE

The Bluetooth functions are only available when the smart phone is kept in the proximity of the charger.

5.3. Connect the charger to Internet

To activate all charger and app features, connect the charger to the Internet. You can do this via:

- Wi-Fi. Proceed as described in 5.3.1
- Ethernet. The Ethernet connection must be set up by your installer.
- 4G LTE (**eProWallbox** only, not available on **eProWallbox Move**).

5.3.1. Wi-Fi

To set up the Wi-Fi connection to the Internet, connect to the charger via Bluetooth.

- Operate next to the charger.
 - 1) Make sure to have Bluetooth active on your smartphone.
 - 2) From the **Charge at home** page (see 5.2), select the Settings icon  of the charger to connect.
 - The **Settings** page displays the configuration menu.
 - Bluetooth connection is established within seconds.

NOTE: The Bluetooth icon  has a blank background when the connection is down. It gets a colored background when it is up.
 - 3) On the **Settings** page, select **Wi-Fi**.
 - 4) Select the **Wi-Fi** network in the list and enter the password.
 - 5) Click **SEND** for the change to take effect.
 - In the **Charge at home** page, the status in the upper left corner display AVAILABLE.

NOTICE

The charger is only compatible with 2.4 GHz Wi-Fi networks. If you try to connect to a 5 GHz Wi-Fi network, it will not work.

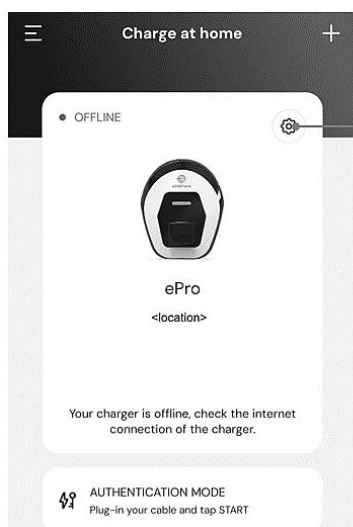

1) Settings icon

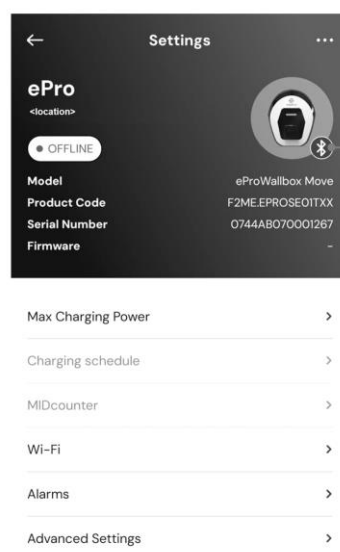

2) Bluetooth icon

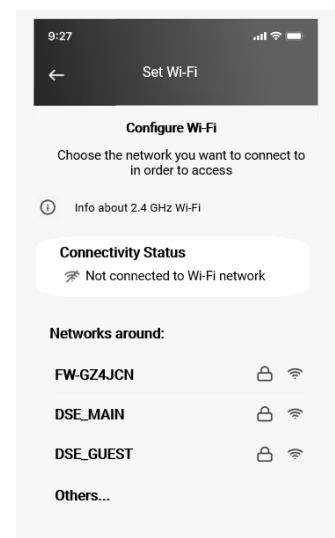

3) Select Wi-Fi network

5.4. Charger software update

If a new software version for eProWallbox is available:

- You will receive a notification
- In the app an icon will appear: click on the icon to install immediately the new software

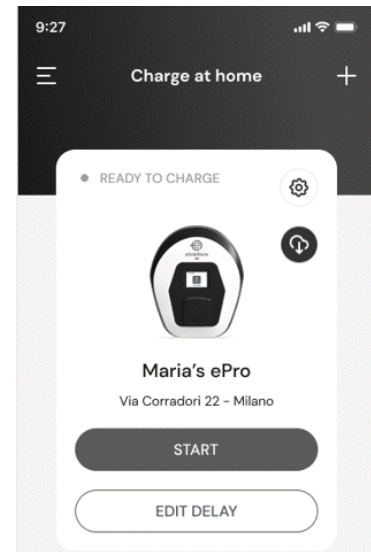

5.5. Add a Charging Pass (RFID) card

Use this feature to register RFID cards to your personal account and use them to authorize charging at your home charger and on-the-go. On the eProWallbox chargers, these cards can be used when the Operating modes are set to Connected (**Standalone OFF**) and Authorization (**Autostart OFF**). See also 6.3.5.

Configuration procedure

- 1) In the App main page, select the trigram icon  in the upper left corner.
- 2) From the menu that appears, select **Charging Pass (RFID) management**.
- 3) Select **Add Charging Pass (RFID)**.
- 4) Scan the QR code on the card or enter the card number manually.

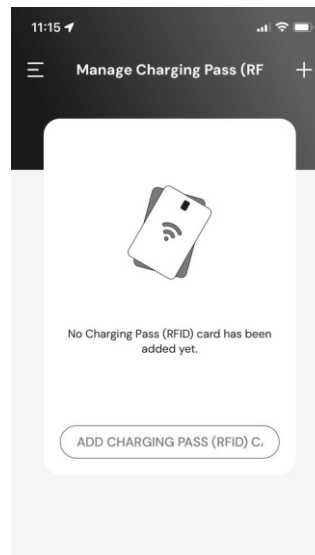
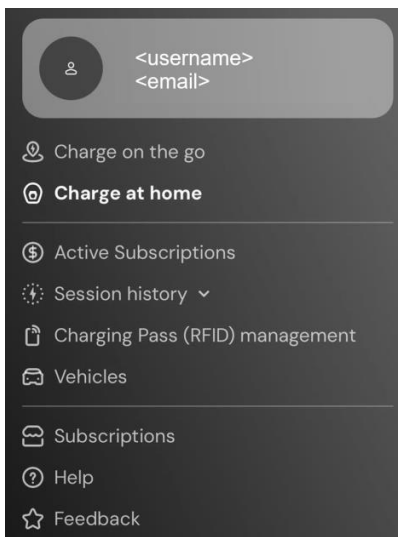

6. LEARN MORE ABOUT THE APP

6.1. App functions

Charging on the go

- Find public charging stations
- Charge your car on the go
- Activate and manage subscriptions

Charging at home

- Authorize, start, and stop charging sessions
- Monitor charging sessions
- Visualize historical session data
- Delay charging sessions

Power control

- Configure power limits
- Configure time-based charging power profiles
- Configure photovoltaic integration, including green mode

Charger configuration and control

- Restart the charger
- Set operating modes
- Configure Internet connection
- Register and control multiple chargers

Power management and reporting

- Set Dynamic Power Management
- Download MIDcounter reports

User management (*)

- Add and manage RFID cards to authorize charging

Vehicle management

- Add and manage vehicles with their charge connector

Assistance

- Contact Customer Service
- Provide feedback

(*) **eProWallbox** only, not available on **eProWallbox Move**.

6.2. App main menu

- 1) Launch the App.
- 2) In the App, select the trigram icon  in the upper left corner.
 - The main menu is displayed. You can select the following items:

- At the top, the User area to view and configure your profile. This contains personal information and password, payment and billing information, notification settings, terms and conditions (including marketing consent), and code redemption.
- Charge on the go
Find public charging stations and charge your car on the go.
- **Charge at home**
Configure and use your charger at home. See 6.3.
- Active subscriptions
View your active subscriptions.
- Session history
View the history of your charging sessions.
- Charging Pass (RFID) management (*)
Add and manage RFID cards to authorize charging at your home charger and the on-the-go.
- Vehicles
Add and manage your EVs. Settings include VIN and license plate number to identify each EV, and connector type to help you find appropriate public charging stations.
- Subscriptions
Choose, start and manage your EV charging subscriptions.
- Help
Get support call contacts, view FAQs and support information, open a support case.
- Feedback
Give us some quick feedback. Your opinion is important to help us improve.

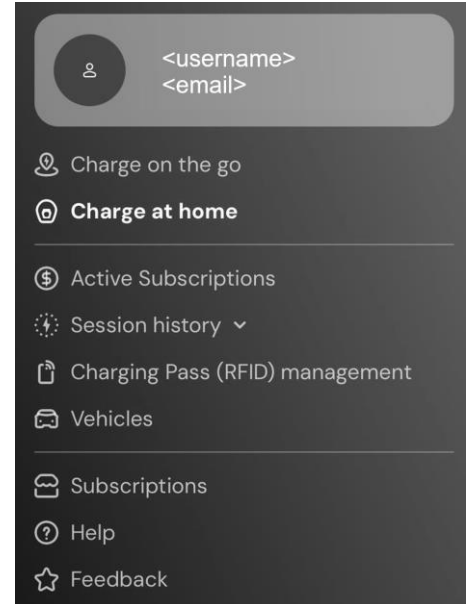

(*) **eProWallbox** only, not available on **eProWallbox Move**.

6.3. Charge at Home and Settings menu

The **Charge at Home** page lets you customize and monitor your chargers.

- 1) From the App main menu, select **Charge at Home**.
 - The **Charge at Home** page displays the chargers associated with your user profile. Select a charger by scrolling left/right.
 - The image of the charger is displayed with the name and address below.
 - If **OFFLINE** is displayed in the upper left corner, it means that the charger is not connected to the Internet. For the best and most complete operation, we recommend to connect it (see 5.3).
- 2) To open the **Settings** page, select the settings icon  in the upper right corner.

The **Settings** page displays the following menu:

- **Max Charging Power**
Adjust the charge power limit. See 6.3.1
- **Power Profiles** (Connected mode only)
Configure a Power Profile weekly schedule for setting the charging power. See 6.3.2.
- **MIDcounter** (Connected mode only)
(If installed) View MIDcounter readings. See 6.3.3.
- **Wi-Fi**
Set the Wi-Fi connection of the charger. See 5.3.1.
- **Alarms**
View the alarm log to troubleshoot problems. See 6.3.4.
- **Advanced Settings**
 - **Operating mode:** Set Standalone and Autostart modes. See 6.3.5.
 - **Set Random Delay:** Set a random delay before charging starts. See 6.3.6.
 - **Dynamic Power Management** Set the Grid power available from the energy supplier (see 6.3.7). In addition, in **Solar Charging and Energy Storage**, select the solar charge usage and set the energy storage (see 6.3.8).
 - **Standalone Charging Pass (RFID) management:** This is only available when Standalone and Authorization modes are both set, and it allows you to configure local authorization cards on the charger.

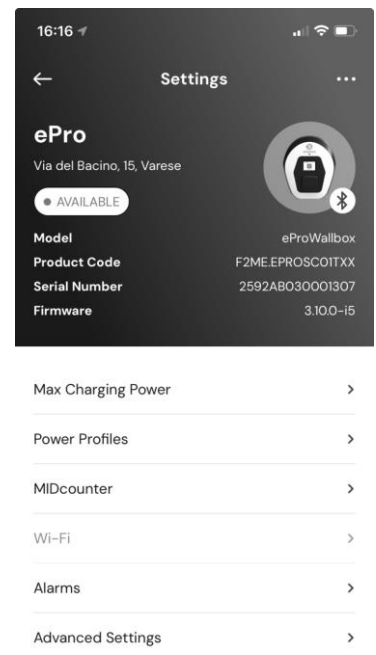
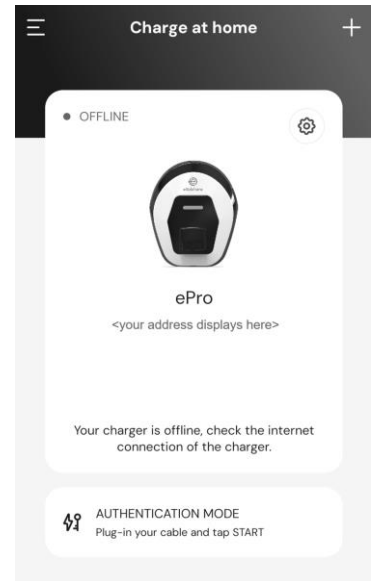

6.3.1. Max charging power

The **Max charging power** page allows you to reduce the maximum available power as set during installation.

- From the **Charge at home** >  **Settings** page (see 6.3):
 - 1) Select, select **Max Charging Power**.
 - 2) Adjust the **Max charging power** slider to reduce the max value as necessary.
 - 3) Select **SET** to confirm.

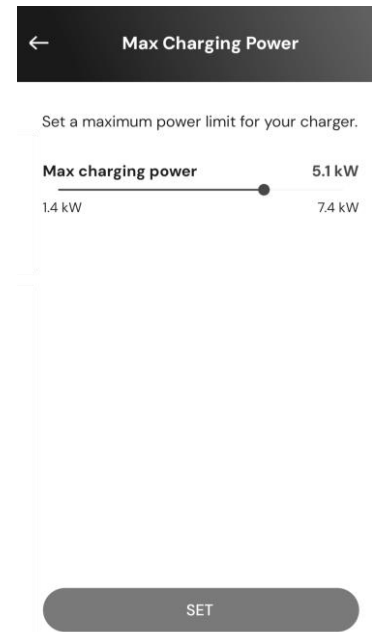

6.3.2. Power Profiles

The **Power Profiles** page allows you to define a weekly schedule of power limits to charge only when you schedule and to optimize your charging based on your typical needs and the time-based cost of your energy contract.

Configuration procedure

- From the **Charge at home** > ⚙️ **Settings** page (see 6.3):
 - Select, select **Power Profiles**.
 - If you are not familiar with this feature, read the notes on the **Power Profiles** page and in the **Power Profiles details** page.
 - The Power Profiles page displays the configured profiles. Select ✎️ to modify or 🗑️ to delete.
 - To add a new profile, select the + icon in the upper left corner.
 - On the profile page, configure the following:
 - Profile name
 - Maximum available power
 - Start and End time of day

NOTE: Nighttime intervals require two profiles.
For example: 7:00 PM to 11:59 PM and 12:00 AM to 7:00 AM.
 - Day(s) of the week
 - Select **SAVE PROFILE**.

The charging sessions will not start outside the power profiles set.

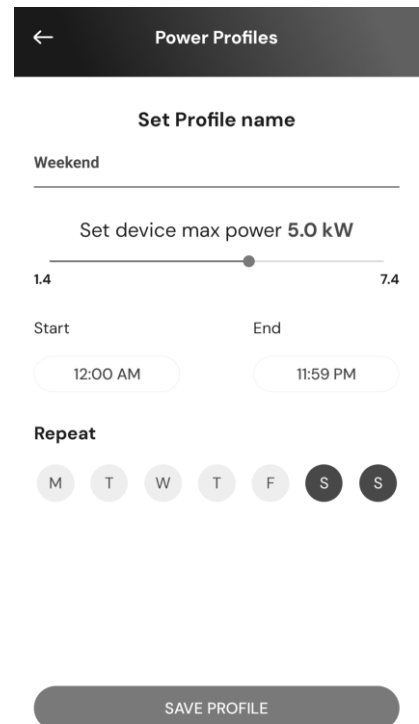
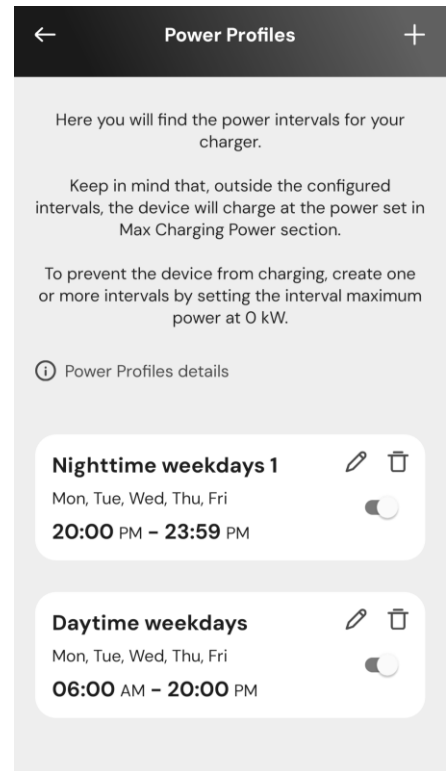

6.3.3. MIDcounter

The **MIDcounter** page displays the most recent MIDcounter readings showing the power consumed during the last few charging sessions:

- Date and time
- kWh

Press **DOWNLOAD REPORT** to define and obtain a detailed and customized report.

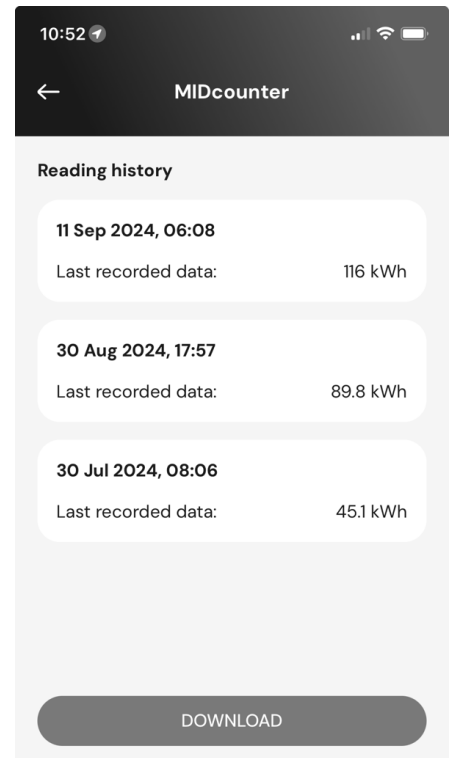

The **Download report** page allows you to select the report information and download the report:

- 1) Specify the desired report information:
 - Set the from/to date and time intervals
 - Select one or more types of charging starts:
 - **Autostart**
 - From the **Mobile App**
 - On a specific charger
 - Include or exclude company details
 - Enter the energy cost per kWh to get charging costs
- 2) Select **DOWNLOAD** to receive the report in PDF format to the download folder of your mobile device.

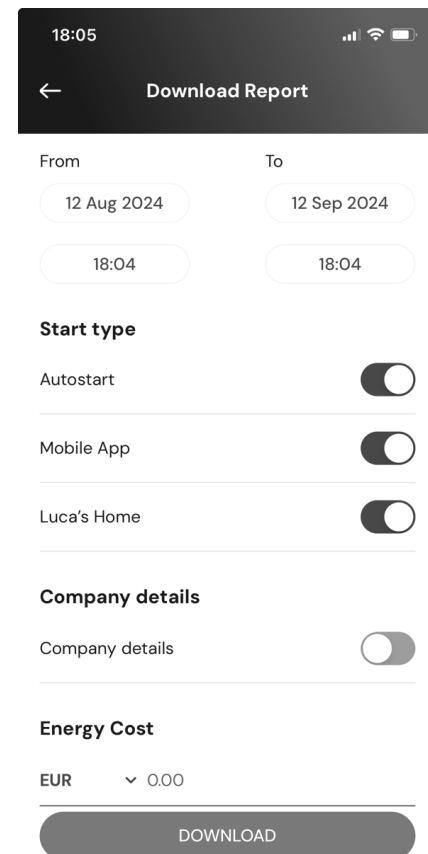

6.3.4. Alarms

The **Alarms** page provides access to the list of events, anomalies and errors that have occurred on the charger.

- 1) From the **Charge at home** > ⚙️ **Settings** page (see 6.3), select **Alarms**.
 - The list of events is displayed. It includes:
 - The date and time of the event
 - The 3-digit error code
 - Brief description of the event
- 2) Use the error code to troubleshoot issues (see section 8).

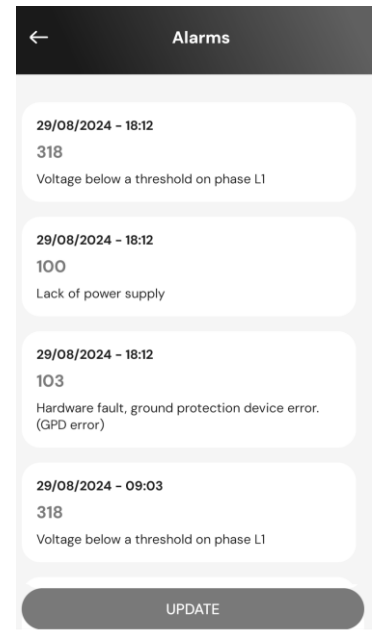

6.3.5. Advanced Settings - Operating mode: Standalone, Autostart

You can configure the charger to work in different Operating modes by setting the charge authorization and the connectivity options. In the App, set the **Operating mode** as follows:

- From the **Charge at home > Settings** page (see 6.3):
 - 1) Select **Advanced Settings**.
 - 2) On the **Advanced Settings** page, select **Operating mode**.
 - The **Operating mode** page displays two parameters to set.
 - 3) **Standalone**: Select whether the charger is standalone or connected to CPMS.
 - **Standalone**: When set, the charger works in standalone mode and is not connected to the Charge Point Management System (CPMS). The user has access to limited functionality in App, available only via Bluetooth.
 - Connected (factory default): If **Standalone** is not set, the charger can be connected to the Charge Point Management System (CPMS), which enables software updates, live remote customer support and allows users to benefit from the maximum functionality of the App.
 - 4) **Autostart**: Select whether authorization is required.
 - **Autostart** (factory default): When **Autostart** is set, no authorization is required, and the charging session can start by simply plugging the charging cable.
 - Authorization: If **Autostart** is disabled, charging must be authorized by:
 - Presenting the Charging pass (RFID) on the charger (**eProWallbox** model only).
 - Authorizing the session with the App. This is only available if the charger is connected to a CPMS.
 - 5) Press ← in the upper left corner to return to the **Advanced Settings** page.
 - 6) If you made changes, select **RESTART DEVICE** for the changes to take effect.

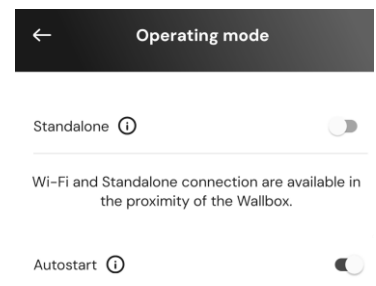
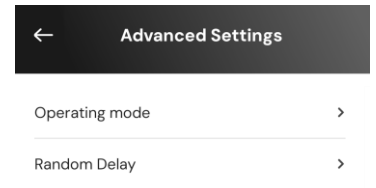

6.3.6. Advanced Settings - Set Random Delay

Mandatory for the United Kingdom, this function causes charging sessions to start with a random delay between 0 and the selected value. The default value is 10 minutes, and the maximum allowed value is 30 minutes.

The function is disabled by default. To enable it:

- From the **Charge at home** >  **Settings** page (see 6.3):
 - 1) Select **Advanced Settings**.
 - 2) On the **Advanced Settings** page, select **Random delay**.
 - 3) Enable **Random delay** and set the desired delay time (minutes and seconds).
 - 4) Select **SET TIME** to confirm.

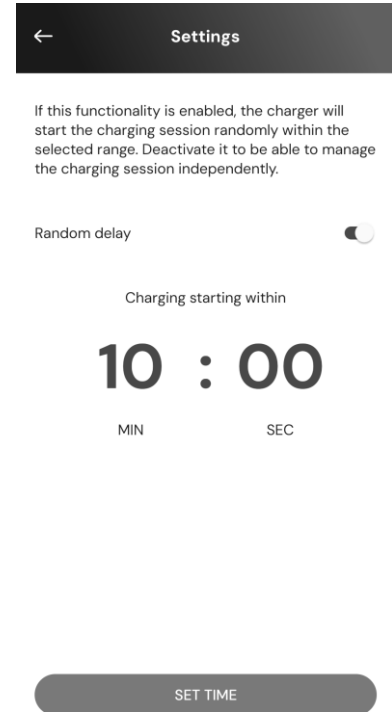

6.3.7. Advanced Settings - Dynamic Power Management

The **Dynamic Power Management** page allows you to set the DPM options. This function is only available when PowerMeter (DPM) is installed.

Configuration procedure

The function is disabled by default. To enable it:

- From the **Charge at home** >  **Settings** page (see 6.3):
 - 1) Select **Advanced Settings**.
 - 2) On the **Advanced Settings** page, select **Dynamic Power Management**.
 - 3) Adjust the **Grid power** slider according to the energy supply contract.
 - 4) If PV and/or Energy Storage is installed, configure it (see below).

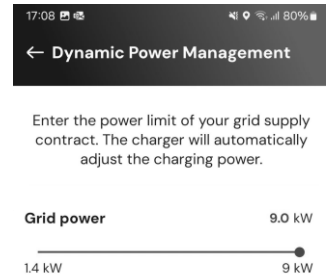
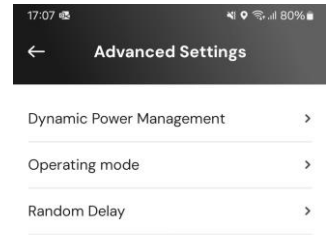

6.3.8. Advanced Settings - Solar Charging and Energy Storage

Solar charging allows you to integrate the charger with an existing solar photovoltaic system (PV) to maximize the use of renewable energy sources when charging the vehicle.

This is only supported when a PowerMeter (DPM) is installed and configured.

In the **Dynamic Power Management** configuration (see above):

- 1) In **Solar charging**, select one of the following:
 - **Disabled** (factory default): no PV installed
 - **Hybrid mode**: Both grid and PV power are used.
 - **Green mode**: Maximizes the use of PV power.
NOTE: Green mode may temporarily stop charging if there is not enough PV power available.
- 2) Enable **Energy Storage**, if an Energy Storage System is installed.

6.3.9. **Advanced Settings - Standalone Charging Pass (RFID) management**

Use this feature to store RFID cards on the charger to authorize charging in locations where Internet connection is not available. The command is only available when both **Standalone** and Authorization (**Autostart OFF**) operating modes are set (see 6.3.5).

In the **Standalone Charging Pass (RFID) management** configuration:

Configuration procedure

- From the **Charge at home** >  **Settings** page (see 6.3):
 - 1) Select **Advanced Settings**.
 - 2) On the **Advanced Settings** page, select **Standalone Charging Pass (RFID) management**.
 - 3) Press + in the upper left corner.
 - 4) Scan the QR code on the card or enter the card number manually

7. USING THE CHARGER

7.1. Preliminary charging operations



WARNING: DO NOT remove the charging connector from the electric vehicle during the entire charging process. Do so **ONLY** when the charging process has been completed or stopped in accordance with the appropriate procedure. In either case, excessive force must not be used.

Before starting a new charging session, be sure to observe the following safety precautions:

- Ensure the charger and its connectors are perfectly intact, dry, and free of any impurities.
- Do not insert fingers or objects into the socket.
- Do not touch the charger or any of its extensions with wet hands or bare feet.
- Make sure the charger is not and has not been exposed to heat sources, explosive or inflammable substances.
- Ensure the electric vehicle is compatible with the technical features of the charger.
- Vehicle adapters must not be used to attach a connector to a vehicle socket.

NOTE: Adapters between the vehicle socket and plugs should only be used if specifically designated and approved by the vehicle manufacturer or the manufacturer of the electric vehicle's power supply equipment, in accordance with national requirements.

Such adapters must, however, comply with the requirements of the IEC 61851-1 standard and other relevant standards governing both the plug and the socket of the adapter.

In any case, the adapters must be marked with specific instructions for use permitted by the manufacturer (e.g. IEC 62196).

- Keep the charging cable out of the reach of children
- Be careful not to step on the connector or cable.



WARNING: Do not use adapters or extensions not specified by Free2move eSolutions S.p.A. as they may damage the product and create a safety hazard for you.



CAUTION: The charger must only be used within the specified operating conditions (see 3.5).

7.2. Charging procedure

Charging in Autostart operating mode

- The charger is ready to charge:
 - The display shows Ready to plug-in (**eProWallbox**)
 - The LED bar of the charger is solid blue (**eProWallbox Move**)

- 1) Insert the plug of the charging cable into the socket on the charger until it is fully engaged.
- 2) Insert the plug of the charging cable into the vehicle charge port.
 - The charging session starts:
 - The display shows **Preparing** and then **Charging (eProWallbox)**
 - The LED bar pulses blue and then green (**eProWallbox Move**).
 - The charger locks the cable for the duration of the entire charging session.
 - The App displays the charging session data.

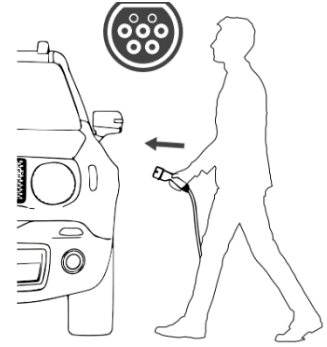

- 3) To end the charging session, disconnect the plug from the vehicle.
 - The charger returns to its initial state, ready for a new session.

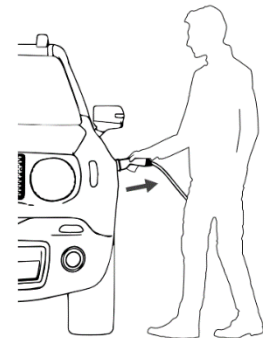

→ Refer to your vehicle owner's manual for additional charging instructions.

Charging in Authorization operating mode

- The charger requires authorization:
 - The display shows **Authorize with ... (eProWallbox)**
 - The LED bar of the charger is solid blue (**eProWallbox Move**)

- 1) Insert the plug of the charging cable into the socket on the charger until it is fully engaged.
- 2) Authorize the charging sessions in one of the following ways:

- Present a valid Charging Pass RFID card (**eProWallbox**)
- From the **Charge at home** page of the App, select **START** (if status Available, connected to the Internet).

→ The charger is ready to charge:

- The display shows Ready to plug-in (**eProWallbox**)
- The LED bar of the charger is solid blue (**eProWallbox Move**)

- 3) Insert the plug of the charging cable into the vehicle charge port.

→ The charging session starts:

- The display shows **Preparing** and then **Charging (eProWallbox)**.
- The LED bar pulses blue and then green (**eProWallbox Move**).

→ The charger locks the cable for the duration of the entire charging session.

→ The App displays the charging session data.

- 4) To end the charging session, you can:
 - Disconnect the plug from the vehicle.
 - From the **Charge at home** page of the App, select **STOP** (if status **Available**, connected to the Internet).

→ The charger returns to its initial state, ready for a new session.

- ➔ Refer to your vehicle owner's manual for additional charging instructions.

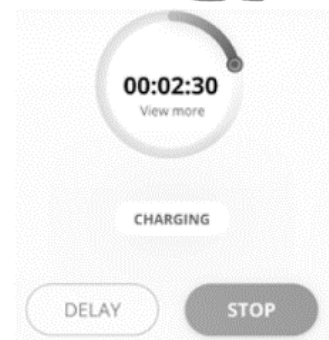
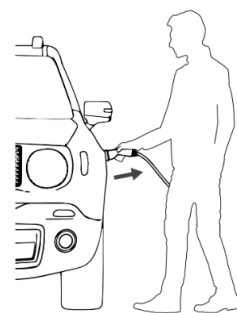
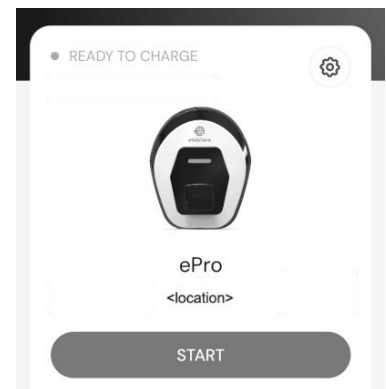
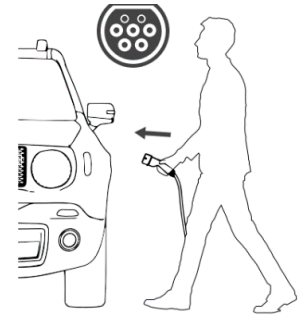

8. TROUBLESHOOTING

Error conditions are stored in the diagnostic logs and indicated on the charger panel by a flashing red LED bar.

To troubleshoot, first find the error codes on the **Alarms** page of the App (see 6.3.4) and look for the remedies in the table below. If the error persists, note the serial number on the charger label (see 3.3) and contact Customer Service (see section 11).

Note that, if an error occurs, the charging stops, and the socket unlocks to allow you to unplug.

Error code / Issue	Error Description	Troubleshooting
100	Lack of power supply	<ul style="list-style-type: none"> Check that the circuit breaker is ON.
101	Overheating	<ul style="list-style-type: none"> Disconnect the Type 2 cable, wait for the temperature to drop, then the error will clear. To restart the charging session, plug in the cable again. Make sure that installation site is compatible with temperature range (25°C/+50°C without direct exposure to sunlight).
102	Communication error between MCU and MPU.	<ul style="list-style-type: none"> Restart the charger from the circuit breaker, leaving the charger switched off for at least 60 seconds.
103	Hardware fault, ground protection device error (GPD error)	<ul style="list-style-type: none"> Restart the charger from the circuit breaker, leaving the charger switched off for at least 60 seconds. If the error persists, contact your installer for installation troubleshooting.
104	Hardware fault, residual current monitor AC error. (RCM AC trip)	<ul style="list-style-type: none"> Check that the problem is not related to the cable or vehicle and try charging again (if possible, with another vehicle or cable).
105	Hardware fault, residual current monitor DC error. (RCM DC trip)	<ul style="list-style-type: none"> Check that the problem is not related to the cable or vehicle and try charging again (if possible, with another vehicle or cable).
106	Internal meter error	<ul style="list-style-type: none"> Restart the charger from the circuit breaker, leaving the charger switched off for at least 60 seconds.
107	PowerMeter (DPM) communication error	<ul style="list-style-type: none"> Restart the charger from the circuit breaker, leaving the charger switched off for at least 60 seconds.
108	Configuration Error, Rotary switch position (supply type) is not consistent with the DPM/ MID type	<ul style="list-style-type: none"> If DPM/MID devices are not installed, make sure that the related function is disabled, see 6.3.3 and 6.3.7. Then restart the charger.
109	Master/Slave RS485 communication error	<ul style="list-style-type: none"> Restart the charger from the circuit breaker, leaving the charger switched off for at least 60 seconds.
110	MIDcounter communication error	<ul style="list-style-type: none"> Restart the charger from the circuit breaker, leaving the charger switched off for at least 60 seconds. If it is necessary to charge the vehicle, disable the MIDcounter and contact Customer Service.
112	Relay configuration error	<ul style="list-style-type: none"> Contact customer service.
113	RFID reader disconnected	<ul style="list-style-type: none"> Contact customer service.
114		
115	4G/LTE board disconnected	<ul style="list-style-type: none"> Contact customer service.
116	Display disconnected	<ul style="list-style-type: none"> Contact customer service.
117	ISO15118 board disconnected	<ul style="list-style-type: none"> Contact customer service.
118	Wi-Fi board failure	<ul style="list-style-type: none"> Contact customer service
119	BLE board failure	<ul style="list-style-type: none"> Contact customer service.

Error code / Issue	Error Description	Troubleshooting
		•
		•
300	Inconsistency between the charger contactor command and feedback	• Restart the charger from the circuit breaker, leaving the charger switched off for at least 60 seconds.
301	Short circuit detected on the Control Pilot line.	<ul style="list-style-type: none"> • If the socket is damaged, do not use the charger and contact Customer Service. • Check that the problem is not related to the cable or vehicle and try charging again (if possible, with another vehicle or cable).
302	State E or F set on the Control Pilot line.	<ul style="list-style-type: none"> • Unplug and re-plug the cable connector, making sure it is fully inserted into the charger socket and the vehicle inlet. • Check that the problem is not related to the cable or vehicle and try charging again (if possible, with another vehicle or cable).
303	Control Pilot disconnected.	<ul style="list-style-type: none"> • Unplug and re-plug the cable connector, making sure it is fully inserted into the charger socket and the vehicle inlet. • Check that the cable connectors are fully inserted inside the charger socket and vehicle inlet. • Check that the problem is not related to the cable or vehicle and try charging again (if possible, with another vehicle or cable).
304	Proximity Pilot disconnected.	<ul style="list-style-type: none"> • Unplug and re-plug the cable connector, making sure it is fully inserted into the charger socket and the vehicle inlet.
305	Broken Proximity Pilot detected.	<ul style="list-style-type: none"> • Check that the cable connectors are fully inserted inside the charger socket and vehicle inlet. • Check that the problem is not related to the cable or vehicle and try charging again (if possible, with another vehicle or cable).
306	Diode fault detected on Control Pilot line (no -12V).	• Try a new charging session. Unplug and re-plug the cable at both the charger and vehicle inlet.
307	Control Pilot disconnected.	<ul style="list-style-type: none"> • Unplug and re-plug the cable connector, making sure it is fully inserted into the charger socket and the vehicle inlet. • Check that the cable connectors are fully inserted inside the charger socket and vehicle inlet. • Check that the problem is not related to the cable or vehicle and try charging again (if possible, with another vehicle or cable).
308	Inconsistency between the motor command and feedback, or the motor is in an error condition.	<ul style="list-style-type: none"> • Try a new charging session. Unplug and re-plug the cable at both the charger and vehicle inlet. • Check that the cable connectors are fully inserted inside the charger socket and vehicle inlet.
309	309 Motor check error during EVSE initialization phase.	• Restart the charger from the circuit breaker, leaving the charger switched off for at least 60 seconds.
310	Error detected before charging (PP not detected, or motor fault, or CP not detected).	<ul style="list-style-type: none"> • Unplug and re-plug the cable connector, making sure it is fully inserted into the charger socket and the vehicle inlet. • Check that the cable connectors are fully inserted inside the charger socket and vehicle inlet.
311	Error detected after charging (motor fault, or CP not disconnected).	• Check that the problem is not related to the cable or vehicle and try charging again (if possible, with another vehicle or cable).
312	Emergency stop received from the MPU.	• Restart the charger from the circuit breaker, leaving the charger switched off for at least 60 seconds.

Error code / Issue	Error Description	Troubleshooting
313	Current detected during charging, with 100% duty cycle on the Control Pilot line.	<ul style="list-style-type: none"> Check that the problem is not related to the cable or vehicle and try charging again (if possible, with another vehicle or cable).
315	Current over limits on phase L1	<ul style="list-style-type: none"> Unplug the cable. If possible, reduce the charging power on the vehicle (see 6.3.1) and try charging again. If possible, recharge with another vehicle. If the alarm does not appear, the problem may lie with the vehicle. Contact your dealer.
316	Current over limits on phase L2	
317	Current over limits on phase L3	
318	Voltage below a threshold on phase L1	
319	Voltage below a threshold on phase L2	
320	Voltage below a threshold on phase L3	
321	Communication error between the charger and the vehicle	<ul style="list-style-type: none"> Update the Firmware of the charger (FW version 3.10.0 and higher) If the error persists, contact the vehicle manufacturer (EV does not meet IEC 61851-1 standards for starting a charge session.)
	Display/LED stuck in Welcome mode (LED blinks red-green-blue)	<ul style="list-style-type: none"> Restart the charger from the circuit breaker, leaving the charger switched off for at least 60 seconds.
	The charger does not start (after 30 seconds)	
	LED or display does not light up at startup (after 30 seconds)	
	Cable stuck in the charger socket	<ul style="list-style-type: none"> Turn off the charger from the circuit breaker, then remove the cable.
	Suspended Charging with solid green LED/message on the display. The charging session is suspended by the DPM or the EV. The session may resume.	<ul style="list-style-type: none"> Check (and correct if necessary) that the Max Charging Power setting in the App (see 6.3.1) is equal or less than the contract power value in kW as indicated in your electricity contract. If the value is correct, wait for the charging session to resume or turn off some of the house loads.
	App pairing does not complete after QR scan.	<ul style="list-style-type: none"> Check the integrity of the QR code on the label. Update the App to the latest version. Close and restart the App, then try again. Restart the eProWallbox from the circuit breaker, leaving the eProWallbox switched off for at least 60 seconds. Then try again.

9. CLEANING

Cleaning the outside of the charger is recommended whenever necessary, using a soft damp cloth with a mild detergent. When finished, wipe off any traces of moisture or liquid with a soft dry cloth.



CAUTION

Avoid strong air or water jets and use detergents with PH value between 7 and 9. Avoid using highly acidic (pH < 6) or highly alkaline (pH > 10) cleaners, as they can damage the plastic or discolor over time.

10. DISPOSAL

10.1. Packaging disposal

Dispose of packaging in an environmentally responsible manner. The packaging materials are recyclable and should be disposed of according to local regulations.

Follow the disposal instructions provided on the packaging materials:

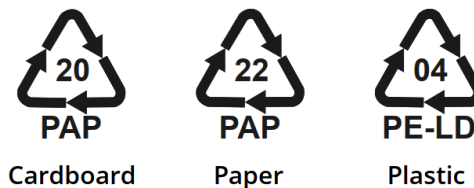

10.2. Product disposal

The charger contains electronic components, wiring, and materials that should not be disposed of in regular trash. Instead, you should dispose of the device at a recycling facility equipped to handle and recycle electronic waste (WEEE).

Disposal of electronic waste, including EV chargers, is often subject to local regulations that you must follow to avoid legal issues and environmental harm.

11. ASSISTANCE

If you have any questions about the use of the product, need further information or have requests for support, contact Customer Service.

See the Free2move eSolutions website:

https://www.esolutions.free2move.com/eu/en_it/contact-us/

When contacting Customer Service, please have the following information available:

- Name of the model (see 1.1)
- Serial number (see 3.4)
- Installer name and purchase invoice information.



MANUEL DE L'UTILISATEUR

FR

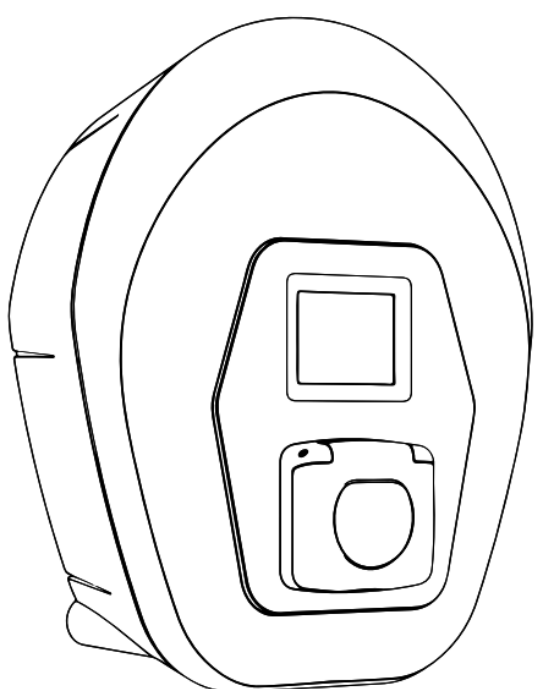

 **eProWallbox**

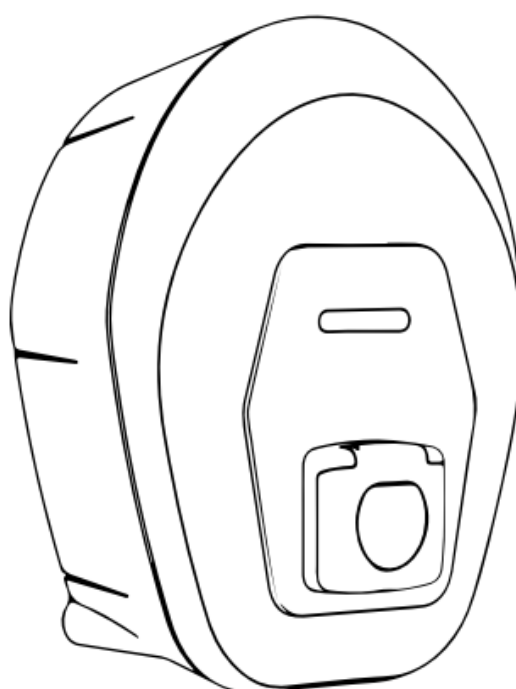

 **eProWallbox Move**



Pour une utilisation sûre et correcte,
suivez ces instructions.
Conservez-les pour toute référence ultérieure.

Firmware V3.xx
Rev.05 - 04/2025
PKM.000020

INDEX

1.	A PROPOS DE CE DOCUMENT	4
1.1.	Objet du présent manuel	4
1.2.	Public cible	4
1.3.	Historique des révisions	4
1.4.	Documentation complémentaire	4
1.5.	Identification du fabricant	4
1.6.	Conditions de garantie et de livraison, Clause de non-responsabilité	5
1.7.	Clause de non-responsabilité concernant l'exactitude du contenu	5
1.8.	Glossaire	6
2.	SÉCURITÉ	7
2.1.	Avertissements de sécurité importants	7
2.2.	Messages de sécurité	9
2.2.1.	Symboles et définitions	10
3.	INFORMATIONS GÉNÉRALES	11
3.1.	eProWallbox et eProWallbox Move	11
3.2.	Domaines d'utilisation	11
3.3.	Vue d'ensemble	12
3.4.	Étiquette d'identification	12
3.5.	Spécifications techniques	13
3.6.	eProWallbox display écrans	14
3.7.	eProWallbox Move LED bar	18
4.	MISE EN MARCHÉ DU CHARGEUR POUR LA PREMIERE FOIS	19
5.	MISE EN PLACE DU CHARGEUR	20
5.1.	Télécharger et exécuter l'application	20
5.2.	Ajouter un chargeur	21
5.3.	Connecter le chargeur à Internet	22
5.3.1.	Wi-Fi	22
5.4.	Mise à jour du logiciel du chargeur	23
5.5.	Ajouter une carte Charging Pass (RFID)	23
6.	EN SAVOIR PLUS SUR L'APPLICATION	25
6.1.	Fonctions de l'application	25
6.2.	Menu principal de l'application	26
6.3.	Chargement dans le menu "Home" et "Settings"	27
6.3.1.	Puissance de charge maximale	28

6.3.2.	Profils de puissance	29
6.3.3.	MIDcounter	30
6.3.4.	Alarmes.....	31
6.3.5.	Paramètres avancés - Mode de fonctionnement : Autonome, Démarrage automatique 32	
6.3.6.	Paramètres avancés - Définir le délai aléatoire	33
6.3.7.	Paramètres avancés - Gestion dynamique de l'énergie	34
6.3.8.	Paramètres avancés - Chargement solaire et stockage d'énergie	34
6.3.9.	Paramètres avancés - Gestion de la carte de recharge autonome (RFID).....	35
7.	UTILISATION DU CHARGEUR.....	36
7.1.	Opérations préliminaires de chargement.....	36
7.2.	Procédure de chargement	37
8.	DÉPANNAGE.....	39
9.	NETTOYAGE.....	42
10.	ÉLIMINATION.....	42
10.1.	Élimination des emballages	42
10.2.	Élimination des produits	42
11.	ASSISTANCE.....	43

1. A PROPOS DE CE DOCUMENT

1.1. Objet du présent manuel

Ce manuel est un guide d'utilisation du chargeur EV pour votre voiture et s'applique aux modèles suivants :

eProWallbox Move (F2ME.EPROSEYYXXX)

Station de recharge intelligente en courant alternatif jusqu'à 22 kW, disponible en version monophasée et triphasée. Avec interface LED.

eProWallbox (F2ME.EPROSCYYXXX)

Station de recharge CA intelligente jusqu'à 22 kW, disponible en monophasé et triphasé. Avec interface Display, lecteur de carte de recharge (RFID) et connectivité complète via 4G/LTE.

→ **ASTUCE** : Si vous connaissez bien le produit et que vous souhaitez accéder aux instructions de l'utilisateur, voir la section 7 à la p.36.

1.2. Public cible

Ce document est destiné à l'utilisateur final du chargeur.

1.3. Historique des révisions

Révision	Date	Description
03	01/2023	Correspond à la version 2.9.x du micrologiciel
04	10/2024	Correspond à la version 3.xx du micrologiciel
05	04/2025	Correspond à la version 3.xx du micrologiciel

1.4. Documentation complémentaire

Además de este manual, puede consultar y descargar la documentación de nuestros productos visitando el sitio web.

https://www.esolutions.free2move.com/eu/en_gb/information-hub/

eSolutions Recursos de vídeo

<https://www.youtube.com/@free2moveesolutions6/videos>

1.5. Identification du fabricant

Le fabricant du chargeur est :

Free2move eSolutions S.p.A.

Piazzale Lodi, 3

20137 Milan - Italie

www.esolutions.free2move.com

1.6. Conditions de garantie et de livraison, Clause de non-responsabilité

Les détails de la garantie sont décrits dans les conditions générales de vente jointes au bon de commande de ce produit et/ou dans l'emballage du produit.

Free2move eSolutions S.p.A. ne peut être tenu responsable des systèmes en amont ou en aval de l'appareil fourni.

Free2move eSolutions S.p.A. n'est pas responsable des défauts ou des dysfonctionnements résultant d'une mauvaise utilisation de l'appareil, d'une détérioration due au transport ou aux conditions ambiantes, d'un entretien incorrect ou insuffisant, de manipulations ou de réparations dangereuses, de l'utilisation ou de l'installation par des personnes non qualifiées.

Free2move eSolutions S.p.A. n'est pas responsable de la mise au rebut de l'équipement, ou de parties de celui-ci, qui ne serait pas conforme aux réglementations et aux lois en vigueur dans le pays d'installation.

AVIS

Toute modification, manipulation ou altération du matériel ou du logiciel non expressément convenue avec le fabricant annule immédiatement la garantie.

1.7. Clause de non-responsabilité concernant l'exactitude du contenu

Ce document a été soigneusement vérifié par le fabricant Free2move eSolutions S.p.A., mais il n'est pas possible d'exclure complètement les erreurs. Si vous constatez des erreurs, veuillez en informer Free2move eSolutions S.p.A. (voir section 11).

Sauf obligations contractuelles explicites, Free2move eSolutions S.p.A. ne peut en aucun cas être tenue responsable des pertes ou des dommages résultant de l'utilisation de ce manuel ou de l'installation de l'équipement.

Free2move eSolutions S.p.A. n'est pas responsable des dommages causés directement ou indirectement à des personnes, des choses ou des animaux en raison du non-respect de toutes les dispositions énoncées dans le présent manuel et des avertissements relatifs à l'installation et à l'entretien du chargeur.

Free2move eSolutions S.p.A. se réserve tous les droits sur ce document, l'article et les illustrations qu'il contient. La reproduction, totale ou partielle, la divulgation à des tiers ou l'utilisation de son contenu est interdite sans l'accord écrit préalable de Free2move eSolutions S.p.A.

Toute information contenue dans ce manuel peut être modifiée sans préavis et ne représente aucune obligation de la part du fabricant. Les images figurant dans ce manuel sont fournies à titre d'illustration uniquement et peuvent différer du produit livré.

Ce document a été rédigé à l'origine en anglais. En cas d'incohérence ou de doute, veuillez demander à Free2move eSolutions S.p.A. le document original.

1.8. Glossaire

Durée	Description
SGPC	Système de gestion des points de charge : Système de gestion permettant une gestion avancée de l'énergie et une sécurité renforcée.
DHCP	Protocole de configuration dynamique de l'hôte : Protocole de gestion de réseau utilisé pour attribuer automatiquement des adresses IP aux appareils d'un réseau.
DPM	Gestion dynamique de l'énergie.
EMS	Système de gestion de l'énergie : Un système qui fournit des services d'optimisation de l'énergie. Le système de gestion de l'énergie est connecté au chargeur via Modbus RS485 ou Ethernet TCP/IP.
EV	Véhicule électrique.
Modbus	Protocole de communication populaire développé pour un usage industriel afin de permettre la communication entre les appareils électroniques.
TCP/IP	Transmission Control Protocol/Internet Protocol : Un ensemble de protocoles de communication utilisés pour connecter des dispositifs de réseau sur l'internet, le TCP assurant une transmission fiable et l'IP s'occupant de l'adressage et du routage (voir IP).
DEEE	Déchets d'équipements électriques et électroniques.

2. SÉCURITÉ

Ce manuel contient d'importantes consignes de sécurité qui doivent être respectées lors de l'utilisation du produit. Conservez ce manuel pour vous y référer pendant toute la durée de vie du produit, car il contient des informations essentielles pour une utilisation sûre et efficace.



DANGER

L'installation doit être effectuée par du personnel qualifié. N'essayez pas d'installer l'appareil de manière autonome. Un système d'alimentation électrique spécialisé et à la pointe de la technologie doit être conçu et installé, et le système doit être certifié conformément aux réglementations locales et au contrat de fourniture d'énergie.

2.1. Avertissements de sécurité importants

Pour votre sécurité et celle des autres, il est important que vous lisiez et compreniez les avertissements de sécurité suivants avant d'utiliser le chargeur.



DANGER.

Risque de choc électrique et d'incendie. L'installation doit être effectuée conformément à la réglementation en vigueur dans le pays d'installation, et dans le respect de toutes les règles de sécurité relatives à l'exécution de travaux électriques.



DANGER.

La seule partie du chargeur qui peut être retirée est le cadre extérieur (voir 3.3). Le chargeur ne doit être ouvert que par du personnel qualifié lors de l'installation, du démontage ou de l'entretien.

- Avant d'utiliser le chargeur, assurez-vous qu'aucun de ses composants n'a été endommagé. Des composants endommagés peuvent entraîner des électrocutions, des courts-circuits et des incendies dus à une surchauffe. Un appareil endommagé ou défectueux ne doit pas être utilisé.
- Veillez à ce que le chargeur soit tenu à l'écart des bidons d'essence ou des substances combustibles en général.
- Avant de désinstaller ou de déplacer le chargeur, assurez-vous que la source d'alimentation principale a été déconnectée.
- Le chargeur ne doit être utilisé que pour les applications spécifiques pour lesquelles il a été conçu. Voir 3.2.
- Veillez à ce que le chargeur ne soit utilisé que dans des conditions de fonctionnement correctes. Voir 3.5.

- Le chargeur doit être connecté à un réseau électrique conforme aux normes locales et internationales, ainsi qu'à toutes les exigences techniques indiquées dans ce manuel. Voir la section 3.5.
- Les enfants ou les autres personnes qui ne sont pas en mesure de mesurer les risques liés à l'utilisation du chargeur peuvent subir des blessures graves ou mettre leur vie en danger. Ces personnes ne doivent pas utiliser le chargeur et doivent être surveillées lorsqu'elles se trouvent à proximité.
- Les animaux domestiques ou autres doivent être tenus à l'écart de l'appareil et du matériel d'emballage.
- Les enfants ne doivent pas jouer avec le chargeur, les accessoires ou l'emballage fourni avec le produit.
- Le chargeur ne contient aucun composant pouvant être réparé ou entretenu par l'utilisateur.
- Le chargeur ne peut être utilisé qu'avec une source d'énergie.
- Le chargeur doit être éliminé conformément à la législation en vigueur, séparément des déchets ménagers normaux, en tant que déchet électrique et électronique (DEEE). Voir la section 10.
- Il convient de prendre les précautions nécessaires pour garantir la sécurité d'utilisation des dispositifs médicaux implantables actifs. Pour déterminer si le processus de chargement peut avoir un effet négatif sur le dispositif médical, veuillez contacter son fabricant.

2.2. Messages de sécurité

Pour garantir la sécurité et éviter les dommages, ce manuel contient plusieurs textes de précaution avec des instructions spécifiques. Ces instructions sont mises en évidence dans des encadrés spéciaux et sont accompagnées d'un symbole de danger général (à l'exception des AVIS et des REMARQUES, qui ne sont pas associés à des situations dangereuses spécifiques). Ces textes de précaution sont fournis pour assurer la sécurité du personnel effectuant les opérations décrites et pour prévenir les dommages au chargeur et/ou aux biens.



DANGER

Le non-respect des instructions entraînera une situation dangereuse imminente qui, si elle n'est pas évitée, entraînera la mort instantanée ou des blessures graves ou permanentes.



AVERTISSEMENT

Le non-respect des instructions entraînera une situation potentiellement dangereuse qui, si elle n'est pas évitée, pourrait entraîner la mort ou des blessures graves.



ATTENTION

Le non-respect de l'avertissement entraînera une situation potentiellement dangereuse qui, si elle n'est pas évitée, pourrait causer des dommages mineurs au chargeur.

AVIS

Fournit des instructions concernant le comportement à adopter pour effectuer les opérations qui ne sont pas associées à d'éventuelles blessures physiques.

REMARQUE : fournit des informations supplémentaires pour compléter les instructions fournies.

2.2.1. Symboles et définitions



Avertissement général



Vous devez consulter le manuel d'origine et la documentation complémentaire



Interdiction ou restrictions



Bien qu'ils ne soient pas composés de matériaux nocifs pour la santé, les produits ne doivent pas être jetés avec les ordures ménagères, mais doivent être collectés séparément, étant donné qu'ils sont composés de matériaux recyclables.



Risque de tension électrique



Risque de surfaces chaudes

3. INFORMATIONS GÉNÉRALES

3.1. eProWallbox et eProWallbox Move

eProWallbox et **eProWallbox Move** sont des chargeurs AC pour véhicules électriques et hybrides rechargeables, idéaux pour les applications semi-publiques et résidentielles. Ils sont disponibles en configuration triphasée ou monophasée et sont équipés d'une prise de type 2.

Ils peuvent charger les véhicules électriques jusqu'à 22 kW en triphasé ou jusqu'à 7,4 kW en monophasé.

Ils comprennent des options de connectivité telles que la surveillance à distance via le système de gestion des points de charge (CPMS). Le modèle **eProWallbox** (voir 1.1) est équipé d'une carte SIM pour se connecter au réseau mobile et d'un lecteur de carte RFID pour autoriser la recharge.

Plusieurs chargeurs peuvent partager le même point de connexion électrique et équilibrer dynamiquement la charge à l'aide d'un réseau de chargeurs principal/secondaire (M/S) basé sur RS485.

Ce document décrit l'utilisation du chargeur. Une description de ses caractéristiques est fournie afin d'identifier les composants clés et de définir les termes techniques utilisés dans ce manuel.



AVERTISSEMENT

N'essayez pas d'installer vous-même le chargeur ou l'un de ses accessoires. Contactez des professionnels qualifiés pour effectuer l'installation conformément aux instructions du fabricant.

3.2. Domaines d'utilisation

Les produits décrits dans ce document sont des chargeurs pour véhicules électriques. La classification suivante (selon IEC 61851-1) identifie leurs caractéristiques :

- Alimentation : connectée en permanence au réseau d'alimentation en courant alternatif
- Sortie : Courant alternatif
- Conditions environnementales : utilisation à l'intérieur et à l'extérieur
- Installation fixe
- Protection contre les chocs électriques : Classe I
- Classification de l'environnement CEM : Classe B
- Type de charge : Mode 3 selon la norme IEC 61851-1
- La fonction optionnelle de ventilation n'est pas prise en charge

AVIS

Free2move eSolutions S.p.A. décline toute responsabilité pour les dommages de toute nature résultant d'une utilisation incorrecte ou négligente du produit.

3.3. Vue d'ensemble

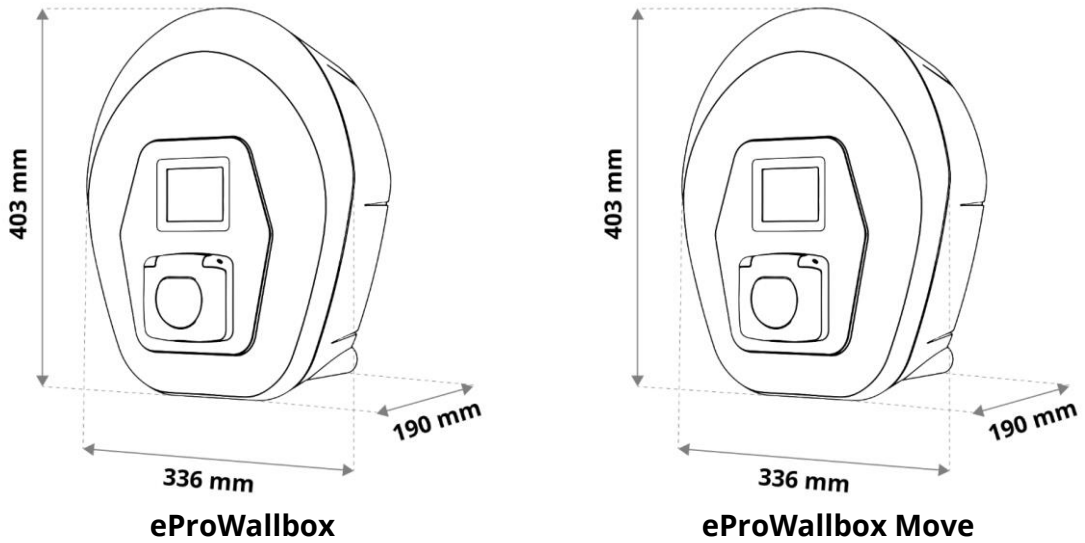

3.4. Étiquette d'identification

Les informations sur le produit figurant sur l'étiquette sont illustrées dans la figure ci-dessous.

REMARQUE : Les détails peuvent différer de ceux indiqués dans la figure, en fonction de la version du produit.

Le numéro de pièce (PN) et le numéro de série (SN) peuvent également être trouvés :

- Sur l'emballage
- Dans l'application utilisateur, après avoir associé le chargeur au profil de l'utilisateur

Le code QR est le même sur les deux étiquettes et est utilisé pour terminer l'installation dans l'application d'installation.

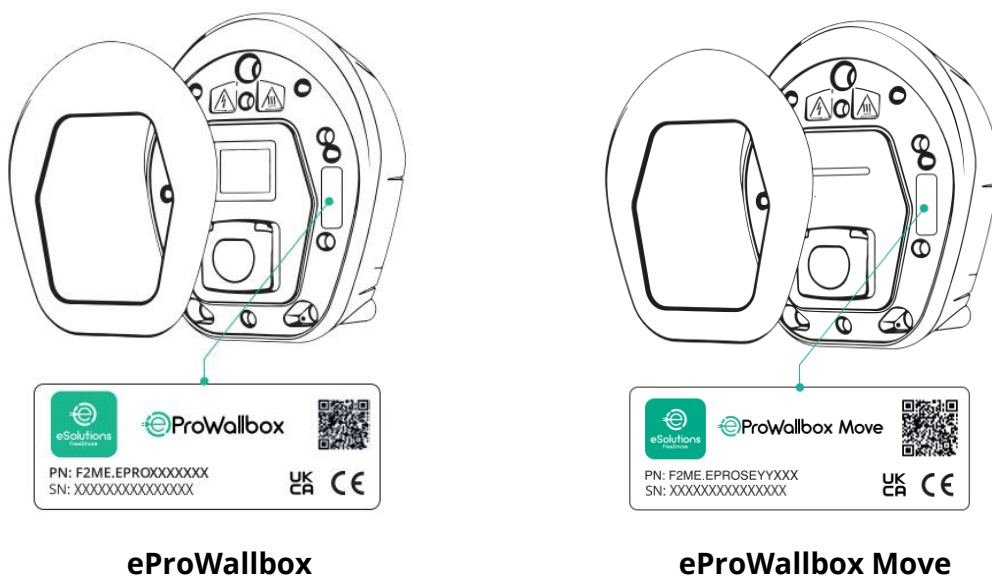

3.5. Spécifications techniques

	eProWallbox	eProWallbox Move
Mode de recharge	Mode 3 - cas B	
Connecteur standard	IEC 62196-2 Type2	
Caractéristiques de connexion	Prise avec couvercle et obturateur interne	
Marquage	CE, UKCA, TÜV	
Spécifications générales	eProWallbox	eProWallbox Move
Dimensions [mm]	403x336x190	
Poids [kg]	~ 3,8 (sans câble)	
Degré de protection	IP55 (IEC 60529)	
Indice de protection contre les chocs	IK08 (IEC 62262)	
Logement	Plastique résistant aux UV	
Couleurs standard	Noir - RAL 9005 Blanc - RAL 9003	
Couleurs personnalisées	En option	
Marquage personnalisé	En option	
Spécifications électriques	eProWallbox	eProWallbox Move
Puissance [kW]	Jusqu'à 7,4 monophasés Jusqu'à 22 triphasés	
Tension [V] / Fréquence [Hz]	230 / 50-60 monophasés 400 / 50-60 triphasés	
Courant [A]	Jusqu'à 32	
Installation électrique	3P+N+PE, 32A, 400 V / 50-60 Hz ; P+N+PE, 32A, 230V / 50-60 Hz	
Système d'alimentation en courant alternatif	TT, TN, IT	
Sécurité et fonctionnement	eProWallbox	eProWallbox Move
Plage de température de fonctionnement [°C]	-25/+50 (sans exposition directe à la lumière du soleil)	
Protection contre la surchauffe	Avec déclassement de puissance	
Résistance à l'humidité	< 95 % (sans condensation)	
Classement au feu des logements	UL94 V-0 GWFI 960	
Catégorie de surtension	OVC III	
Surveillance du courant résiduel	6 mA Dispositif RCM sensible au courant continu inclus pour les fuites de courant continu	
Hauteur d'installation maximale [m]	2000 a.s.l.	
Montage	Mur ou piédestal	
Connectivité et caractéristiques	eProWallbox	eProWallbox Move
4G LTE (*)	Pour l'OCPP	Non disponible
Lecteur RFID (*)	Pour l'autorisation de la carte de recharge (RFID)	Non disponible
IHM	Écran tactile TFT de 3,5 pouces	Barre LED RVB
RS485 Modbus RTU	2 ports de communication vers le réseau EMS et les chargeurs M/S	
Bluetooth LE 5.0	Pour les applications mobiles destinées aux utilisateurs et aux installateurs	
Wi-Fi	2,4 GHz	
Ethernet	100 Mbps pour OCPP et Modbus TCP/IP	
Communication avec le backend	OCPP 1.6j	
Mise à jour du micrologiciel par voie hertzienne	Par l'intermédiaire de l'OCPP	
Compteur d'énergie (intégré)	Pas de MID interne, MID externe en option	
Gestion de la charge	Gestion dynamique de la puissance avec PowerMeter externe optionnel (DPM). Gestion de la charge statique pour le réseau de chargeurs M/S	
Détection du déséquilibre des phases du courant	Configurable via l'application	
Connexion au backend (CPMS)	CPMS par défaut ou URL tiers configurable	
Réseau M/S Chargers	Plusieurs chargeurs partagent le même point de connexion électrique et équilibrent dynamiquement la charge.	
Compatibilité avec l'énergie solaire photovoltaïque (PV)	Intégration photovoltaïque grâce à la fonction de recharge solaire sur l'application	

(*) Modèle **eProWallbox** uniquement, non disponible sur le modèle **eProWallbox Move**.

3.6. eProWallbox display écrans

Cette section énumère les écrans d'affichage de l'**eProWallbox**. Le modèle **eProWallbox Move** est équipé d'une barre LED comme décrit dans 3.7.

Chargement des écrans de session

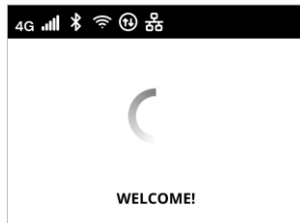

Message de bienvenue, qui peut contenir un logo de marque. Après la mise sous tension, l'affichage peut prendre jusqu'à 30 secondes.

Les icônes dans l'en-tête indiquent les communications actives. Certaines icônes peuvent apparaître ou non en fonction du modèle et de la configuration.

4G  4G LTE, avec barres de signal



Bluetooth



Wi-fi, avec barres de signal



Modbus RS485. L'icône alternative  indique une condition d'échec de la communication.



Ethernet TCP/IP

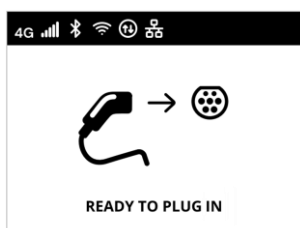

L'écran READY TO PLUG IN (Prêt à brancher) est l'écran par défaut du mode Autostart et s'affiche après une autorisation réussie. Il vous invite à insérer le câble de charge pour démarrer la session de charge.

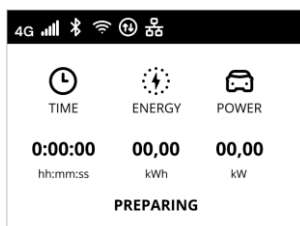

Pendant quelques secondes, l'écran PREPARING indique que la session de charge est en cours de préparation. Si cet écran persiste, cela signifie que le DPM ou d'autres fonctions d'équilibrage de la charge empêchent le démarrage de la charge. La charge commencera dès que les conditions le permettront.

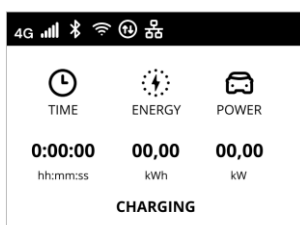

L'écran CHARGE affiche les paramètres de la session en cours :

- TEMPS : Durée de la session
- ÉNERGIE : Énergie absorbée par le véhicule
- PUISSANCE : Puissance de charge actuelle

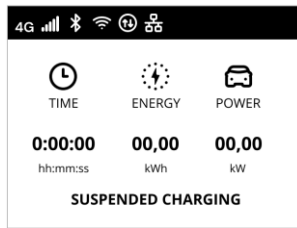

L'écran CHARGE SUSPENDUE indique que la session de charge a été suspendue par le DPM ou le VE. La session de charge reprendra automatiquement lorsque les conditions le permettront.

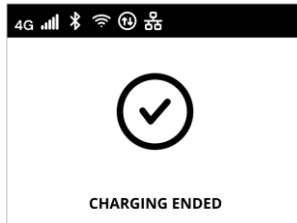

L'écran FIN DE CHARGE indique pendant 3 secondes la fin de la session de charge.

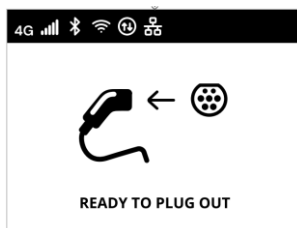

L'écran READY TO PLUG OUT s'affiche pendant 3 secondes pour indiquer que le câble de chargement doit être retiré.

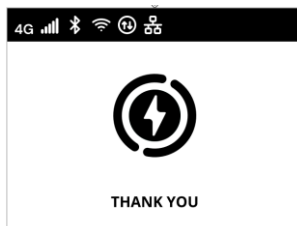

Cet écran de fin de session s'affiche pendant environ 5 secondes. L'écran peut contenir un logo de la marque.

Écrans d'autorisation d'accès

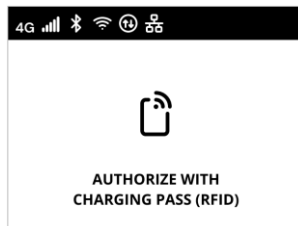

L'écran **AUTORISATION AVEC PASSAGE DE CHARGE (RFID)** s'affiche lorsque le mode de fonctionnement Autorisation est activé.

Pour lancer le processus de chargement, vous devez être autorisé par une carte RFID.

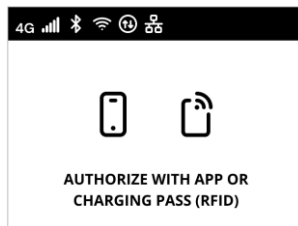

L'écran **AUTORISATION AVEC APP OU PASSAGE DE CHARGE (RFID)** s'affiche lorsque le mode de fonctionnement Autorisation est activé et que le CPMS est connecté.

Pour lancer le processus de chargement, vous devez être autorisé par l'intermédiaire de l'application ou de la carte RFID.

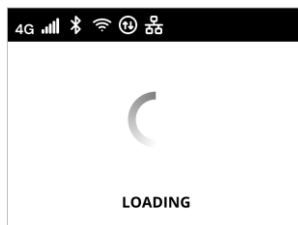

L'écran **LOADING** indique que les paramètres d'autorisation sont en cours de vérification.

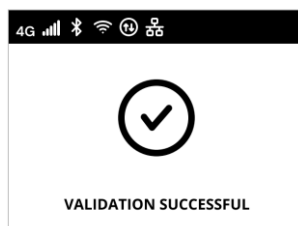

L'écran **VALIDATION RÉUSSIE** confirme pendant 3 secondes l'accès autorisé.

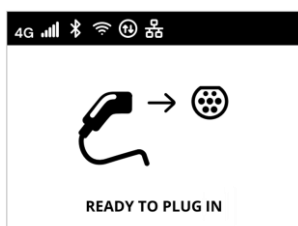

Une fois l'autorisation obtenue, l'écran **READY TO PLUG IN** indique que vous pouvez commencer à charger. Notez que vous disposez de 60 secondes pour brancher le connecteur de charge.

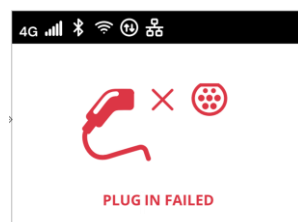

L'écran **PLUG IN FAILED** indique qu'aucun câble n'a été branché dans les 60 secondes et que l'accès autorisé a expiré. Vous devez recommencer la procédure.

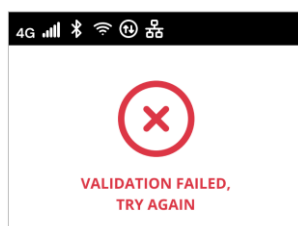

L'écran **VALIDATION FAILED, TRY AGAIN** s'affiche pendant 5 secondes pour indiquer que la tentative d'autorisation a échoué. Vérifiez votre méthode d'autorisation et recommencez la procédure.

Écrans d'information sur le DPM

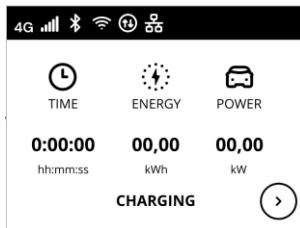

Si PowerMeter (DPM) est installé, un bouton est disponible en bas à droite de l'écran CHARGE pour afficher les informations relatives à la gestion dynamique de l'énergie.

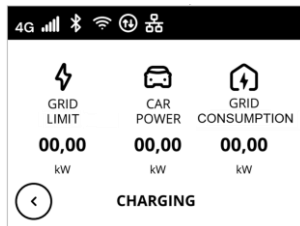

L'écran CHARGING/DPM affiche les informations DPM de la session en cours :

- PUISSANCE GRILLE : valeur de la puissance contractuelle
- CAR POWER : puissance absorbée par le véhicule
- CONSOMMATION DU RÉSEAU : puissance absorbée par le réseau

Appuyez sur le bouton en bas à gauche de l'écran pour revenir.

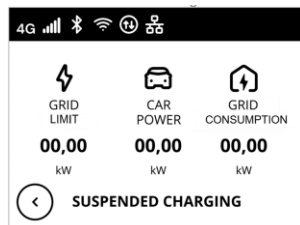

De la même manière que ci-dessus, les informations relatives au DPM peuvent être affichées à partir de l'écran CHARGE SUSPENDUE et de l'écran PRÉPARATION.

Écrans de conditions d'erreur



L'écran ERROR signale une condition d'erreur avec le code d'erreur. Voir le dépannage à la section 8.

Autres écrans



MISE À JOUR DU LOGICIEL EN COURS. Attendez la fin de la mise à jour.

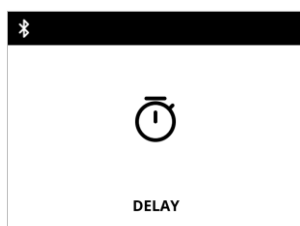

DELAY avant la charge en cours.

3.7. eProWallbox Move LED bar

Cette section décrit le comportement de la barre LED de l'**eProWallbox Move**. Le modèle **eProWallbox** est équipé d'un écran tel que décrit dans la section 3.6.

Comportement de la barre LED

Une fois le chargeur mis sous tension, la barre LED clignote dans une séquence de couleurs. L'état du chargeur peut alors être facilement contrôlé grâce aux couleurs et au comportement de la LED frontale.

Lorsque le chargeur est mis sous tension, la barre LED effectue une séquence de couleurs rouge, verte et bleue. Si cette condition persiste, contactez le service clientèle (voir section 11).



	BLEU	VERT	ROUGE	JAUNE
PULSING	Préparation de la charge	Chargement en cours		Mise à jour du logiciel
SOLIDE	Prêt à être branché (Autostart) ou autorisé par l'application (Authorization)	Charge suspendue par le DPM ou le VE (par exemple, charge complète).		Chargeur indisponible /verrouillé
FLASHING		Prêt à être branché	Erreur détectée	

AVIS

Le comportement des DEL peut varier en fonction de la version du logiciel.

4. MISE EN MARCHÉ DU CHARGEUR POUR LA PREMIÈRE FOIS

Le chargeur n'a pas de bouton marche/arrêt. Une fois installé et alimenté par le disjoncteur du tableau électrique, il est prêt à être associé au profil de l'utilisateur et configuré via l'application.

AVIS

Il se peut que le chargeur ne s'allume pas immédiatement après la mise sous tension.

Cela peut prendre jusqu'à 30 secondes.

Identification et traitement d'un chargeur endommagé

Si le chargeur présente des signes de détérioration, tels que des fils dénudés, des fissures, des traces de brûlures, des bruits inhabituels, une odeur de brûlé ou tout autre signe physique d'altération, suivez les précautions ci-dessous afin d'éviter tout dommage aux personnes ou aux biens :

- N'essayez pas d'utiliser le chargeur. L'utilisation d'un produit endommagé est strictement interdite.
- Marquez clairement l'appareil endommagé pour éviter que d'autres personnes ne l'utilisent.
- Contactez immédiatement un technicien qualifié pour faire réparer ou remplacer le chargeur.



DANGER

Des chocs électriques peuvent se produire si le chargeur est endommagé.

5. MISE EN PLACE DU CHARGEUR

5.1. Télécharger et exécuter l'application

Installez l'application comme suit :

- 1) Mettez à jour/téléchargez l'application (voir le lien QR ci-dessous) et exécutez-la.
- 2) La première fois que vous utilisez l'application, il vous sera demandé de fournir des informations personnelles pour vous enregistrer et créer un compte. Les informations personnelles et les paramètres du profil peuvent être modifiés ultérieurement dans l'application.

eSolutions
Charging App



L'application utilisateur est une application dédiée pour smartphone disponible sur Google Play™ et l'Apple Store®. Elle peut être utilisée pour configurer, surveiller et régler le chargeur via une connexion Internet ou Bluetooth.

L'application offre des fonctionnalités différentes selon que le chargeur est connecté ou non au système de gestion des points de charge (CPMS). Lorsque le chargeur est connecté, vous contrôlez entièrement les sessions de charge depuis votre smartphone.

AVIS

Mettez toujours l'application à jour avec la dernière version pour accéder à toutes les fonctions.

Sur la page d'accueil, sélectionnez  pour afficher la version de l'application installée.

5.2. Ajouter un chargeur

Lorsque le chargeur est allumé, enregistrez-vous ou connectez-vous à l'application pour associer le chargeur à votre compte utilisateur. Suivez ces étapes simples :

- 1) Assurez-vous que la fonction Bluetooth est activée sur votre smartphone.
- 2) Lancer l'application
- 3) Dans l'application, sélectionnez l'icône du trigramme  dans le coin supérieur gauche.
- 4) Dans le menu qui s'affiche, sélectionnez **Charger à la maison**.
- 5) Cliquez sur **ADD CHARGER** ou sur le bouton **+** dans le coin supérieur gauche pour associer un nouveau chargeur.
- 6) Retirez le cadre externe en utilisant la rainure située sur le fond et scannez le code QR sur l'étiquette d'identification (voir 3.4).
→ Si la connexion Bluetooth est réussie, le message "**Process complete**" apparaît.
- 7) Sélectionnez **Go to Wallbox**.
→ L'image de facturation apparaît dans la page de **facturation à domicile**, avec le nom et l'adresse.

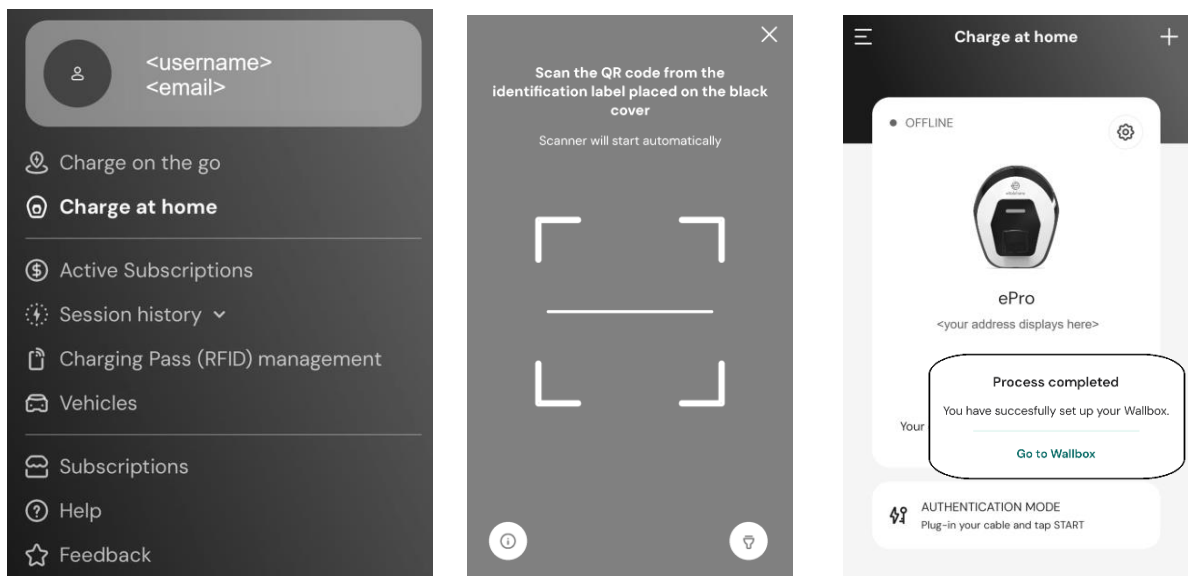

REMARQUE : L'appairage permet d'utiliser les fonctions de l'application. Vous pouvez appairer plus d'un chargeur et gérer toutes vos unités à partir d'un seul point de contact. Sélectionnez vos chargeurs en faisant défiler l'écran vers la gauche/droite.

AVIS

Les fonctions Bluetooth ne sont disponibles que lorsque le téléphone intelligent est maintenu à proximité du chargeur.

5.3. Connecter le chargeur à Internet

Pour activer toutes les fonctions du chargeur et de l'application, connectez le chargeur à Internet. Vous pouvez le faire via :

- Wi-Fi. Procédez comme décrit dans 5.3.1
- Ethernet. La connexion Ethernet doit être établie par l'installateur.
- 4G LTE (**eProWallbox** uniquement, non disponible sur **eProWallbox Move**).

5.3.1. Wi-Fi

Pour établir la connexion Wi-Fi à Internet, connectez-vous au chargeur via Bluetooth.

- Opérer à côté du chargeur.
- 1) Assurez-vous que le Bluetooth est activé sur votre smartphone.
 - 2) A partir de la page **Charge at home** (voir 5.2), sélectionnez l'icône Paramètres  du chargeur à connecter.
 - La page **Paramètres** affiche le menu de configuration.
 - La connexion Bluetooth est établie en quelques secondes.

REMARQUE : l'icône Bluetooth  a un arrière-plan vide lorsque la connexion est interrompue. L'arrière-plan est coloré lorsque la connexion est rétablie.

- 3) Sur la page **Paramètres**, sélectionnez **Wi-Fi**.
- 4) Sélectionnez le réseau **Wi-Fi** dans la liste et entrez le mot de passe.
- 5) Cliquez sur **ENVOYER** pour que la modification prenne effet.
 - Dans la page d'**accueil Charge at home**, l'état dans le coin supérieur gauche affiche DISPONIBLE.

AVIS

Le chargeur n'est compatible qu'avec les réseaux Wi-Fi de 2,4 GHz. Si vous essayez de vous connecter à un réseau Wi-Fi 5 GHz, il ne fonctionnera pas.

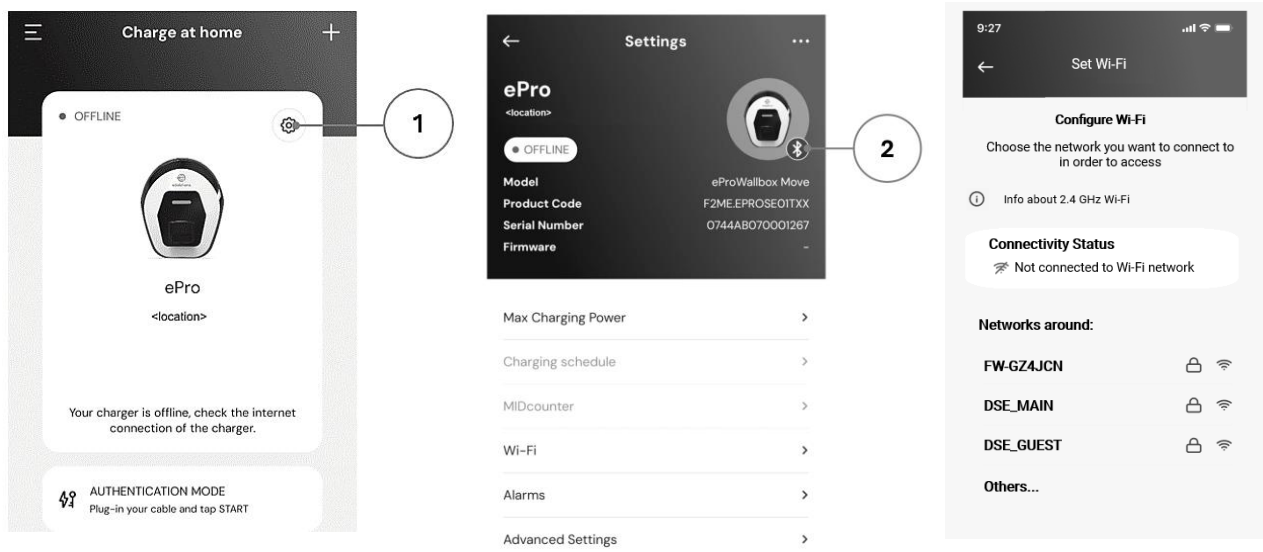

1) Icône des paramètres

2) Icône Bluetooth

3) Sélectionner le réseau Wi-Fi

5.4. Mise à jour du logiciel du chargeur

Si une nouvelle version du logiciel eProWallbox est disponible :

- Vous recevrez une notification
- Dans l'application, une icône apparaîtra : cliquez sur l'icône pour installer immédiatement le nouveau logiciel.

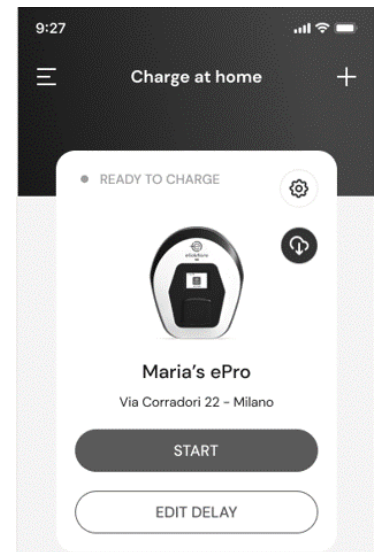

5.5. Ajouter une carte Charging Pass (RFID)

Cette fonction permet d'enregistrer des cartes RFID sur votre compte personnel et de les utiliser pour autoriser la recharge sur votre chargeur domestique et en déplacement. Sur les chargeurs eProWallbox, ces cartes peuvent être utilisées lorsque les modes de fonctionnement sont réglés sur Connecté (**Autonome OFF**) et Autorisation (**Autostart OFF**). Voir aussi 6.3.5.

Procédure de configuration

- 1) Dans la page principale de l'application, sélectionnez l'icône du trigramme  dans le coin supérieur gauche.
- 2) Dans le menu qui s'affiche, sélectionnez **Gestion des cartes de recharge (RFID)**.
- 3) Sélectionnez **Ajouter une carte de recharge (RFID)**.
- 4) Scannez le code QR sur la carte ou saisissez le numéro de la carte manuellement.

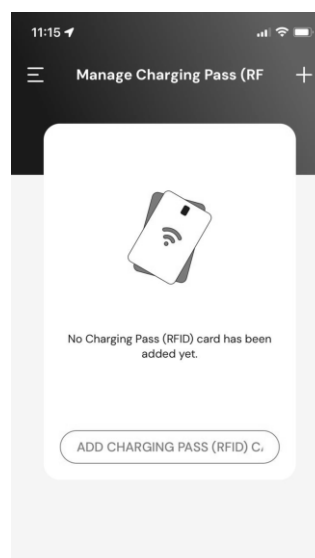
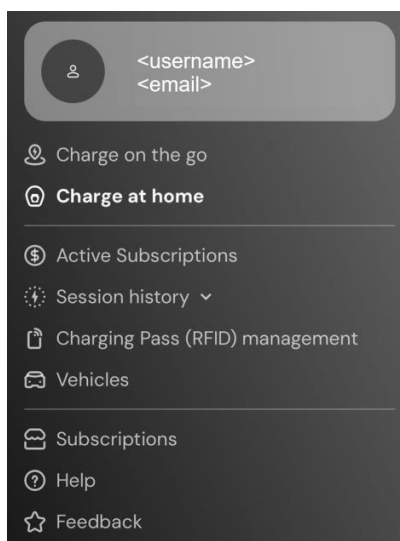

6. EN SAVOIR PLUS SUR L'APPLICATION

6.1. Fonctions de l'application

Chargement en déplacement

- Trouver des stations de recharge publiques
- Rechargez votre voiture en déplacement
- Activer et gérer les abonnements

Chargement à domicile

- Autoriser, démarrer et arrêter les sessions de charge
- Contrôler les sessions de charge
- Visualiser les données historiques de la session
- Retarder les sessions de charge

Contrôle de la puissance

- Configurer les limites de puissance
- Configurer les profils de puissance de charge en fonction du temps
- Configurer l'intégration photovoltaïque, y compris le mode vert

Configuration et contrôle du chargeur

- Redémarrer le chargeur
- Définir les modes de fonctionnement
- Configurer la connexion Internet
- Enregistrer et contrôler plusieurs chargeurs

Gestion de l'énergie et rapports

- Définir la gestion dynamique de l'énergie
- Télécharger les rapports MIDcounter

Gestion des utilisateurs (*)

- Ajout et gestion de cartes RFID pour autoriser la facturation

Gestion des véhicules

- Ajouter et gérer des véhicules avec leur connecteur de charge

Assistance

- Contacter le service clientèle
- Fournir un retour d'information

(*) **eProWallbox** uniquement, non disponible sur **eProWallbox Move**.

6.2. Menu principal de l'application

- 1) Lancez l'application.
- 2) Dans l'application, sélectionnez l'icône du trigramme  dans le coin supérieur gauche.
→ Le menu principal s'affiche. Vous pouvez sélectionner les éléments suivants :

- En haut, l'espace utilisateur permet de visualiser et de configurer votre profil. Il contient des informations personnelles et un mot de passe, des informations de paiement et de facturation, des paramètres de notification, des conditions générales (y compris le consentement en matière de marketing) et l'échange de codes.
- Recharger en déplacement
Trouvez des bornes de recharge publiques et rechargez votre voiture en déplacement.
- **Chargement à domicile**
Configurez et utilisez votre chargeur à domicile. Voir 6.3.
- Abonnements actifs
Consultez vos abonnements actifs.
- Historique de la session
Consulter l'historique de vos sessions de charge.
- Gestion des cartes de recharge (RFID) (*)
Ajoutez et gérez des cartes RFID pour autoriser la recharge à votre chargeur domestique et en déplacement.
- Véhicules
Ajoutez et gérez vos VE. Les paramètres comprennent le numéro d'identification et le numéro de plaque d'immatriculation pour identifier chaque VE, ainsi que le type de connecteur pour vous aider à trouver les stations de recharge publiques appropriées.
- Abonnements
Choisissez, démarrez et gérez vos abonnements de recharge pour VE.
- Aide
Obtenir les contacts des appels d'assistance, consulter les FAQ et les informations d'assistance, ouvrir un dossier d'assistance.
- Retour d'information
Faites-nous part de vos commentaires. Votre avis est important pour nous aider à nous améliorer.

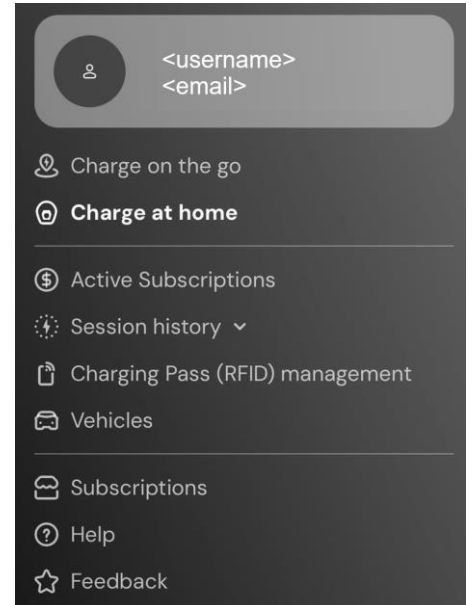



(*) **eProWallbox** uniquement, non disponible sur **eProWallbox Move**.

6.3. Chargement dans le menu "Home" et "Settings"

La page **Charge at Home** vous permet de personnaliser et de contrôler vos chargeurs.

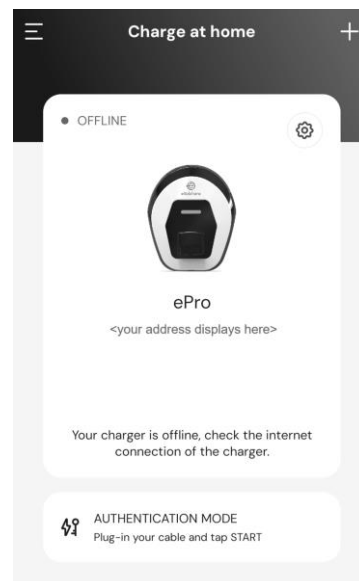
- 1) Dans le menu principal de l'application, sélectionnez **Charge at Home**.
 - La page **Charge à domicile** affiche les chargeurs associés à votre profil d'utilisateur. Sélectionnez un chargeur en faisant défiler l'écran vers la gauche ou la droite.
 - L'image du chargeur s'affiche avec le nom et l'adresse en dessous.
 - Si **OFFLINE** est affiché dans le coin supérieur gauche, cela signifie que le chargeur n'est pas connecté à Internet. Pour un fonctionnement optimal et complet, il est recommandé de le connecter (voir 5.3).



- 2) Pour ouvrir la page des paramètres, sélectionnez l'icône des paramètres  dans le coin supérieur droit. La page **Paramètres** affiche le menu suivant :

- **Puissance de charge maximale**
Ajuster la limite de puissance de charge. Voir la section 6.3.1
- **Profils d'alimentation** (mode connecté uniquement)
Configurez un programme hebdomadaire de profil d'alimentation pour définir la puissance de charge. Voir 6.3.2.
- **MIDcounter** (mode connecté uniquement)
(Si installé) Visualiser les relevés du MIDcounter. Voir 6.3.3.
- **Wi-Fi**
Définissez la connexion Wi-Fi du chargeur. Voir 5.3.1.
- **Alarmes**
Consultez le journal des alarmes pour résoudre les problèmes. Voir 6.3.4.
- **Paramètres avancés**
 - **Mode de fonctionnement** : Définir les modes autonome et démarrage automatique. Voir la section 6.3.5.
 - **Régler le délai aléatoire** : Définir un délai aléatoire avant le début de la charge. Voir 6.3.6.
 - **Gestion dynamique de l'énergie** Définir la puissance du réseau disponible auprès du fournisseur d'énergie (voir 6.3.7). En outre, dans **Chargement solaire et stockage d'énergie**, sélectionnez l'utilisation du chargement solaire et définissez le stockage d'énergie (voir 6.3.8).
 - **Gestion des cartes de recharge autonomes (RFID)** : Cette option n'est disponible que lorsque les modes Autonome et Autorisation sont tous deux

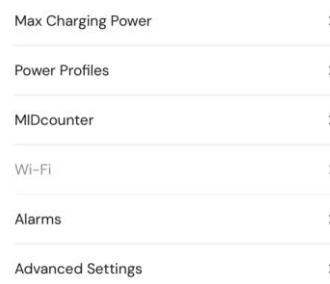
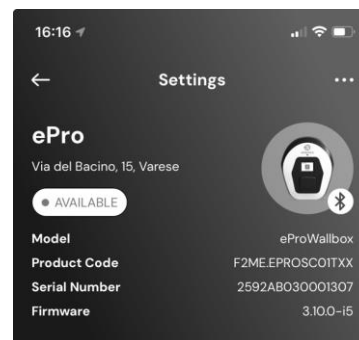

activés. Elle permet de configurer des cartes d'autorisation locales sur le chargeur.

6.3.1. Puissance de charge maximale

La page **Puissance de charge maximale** permet de réduire la puissance maximale disponible telle qu'elle a été définie lors de l'installation.

- Depuis la page **Charge at home** >  **Settings** (voir 6.3) :
 - 1) Select, sélectionner **Max Charging Power (puissance de charge maximale)**.
 - 2) Réglez le curseur **Puissance de charge maximale** pour réduire la valeur maximale si nécessaire.
 - 3) Sélectionner **SET** pour confirmer.

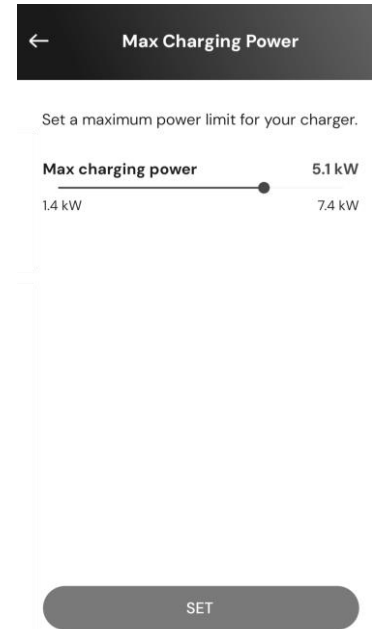

6.3.2. Profils de puissance

La page **Profils de puissance** vous permet de définir un programme hebdomadaire de limites de puissance afin de ne charger que lorsque vous le souhaitez et d'optimiser votre charge en fonction de vos besoins typiques et du coût de votre contrat d'énergie basé sur la durée.

Procédure de configuration

- Depuis la page **Charge at home** > ⚙️ **Settings** (voir 6.3) :
- 1) Sélectionner, sélectionner **Profils d'alimentation**.
 - Si vous n'êtes pas familiarisé avec cette fonctionnalité, lisez les notes de la page **Profils d'alimentation** et de la page **Détails des profils d'alimentation**.
 - La page Profils d'alimentation affiche les profils configurés. Sélectionnez ✎ pour modifier ou 🗑️ pour supprimer.
 - 2) Pour ajouter un nouveau profil, sélectionnez l'icône + dans le coin supérieur gauche.
 - 3) Sur la page du profil, configurez les éléments suivants :
 - Nom du profil
 - Puissance maximale disponible
 - Heure de début et de fin de journée

REMARQUE : Les intervalles nocturnes nécessitent deux profils.
Par exemple : de 19h00 à 23h59 et de 0h00 à 7h00.

 - Jour(s) de la semaine
 - 4) Sélectionnez **SAVE PROFILE**.
- Les sessions de charge ne démarreront pas en dehors des profils de puissance définis.

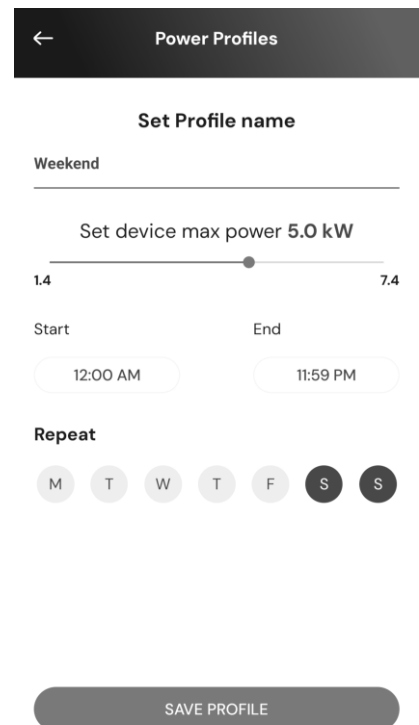
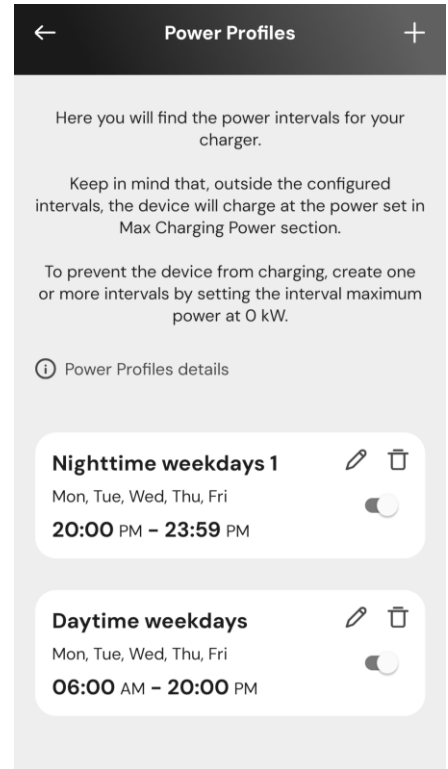

6.3.3. MIDcounter

La page **MIDcounter** affiche les relevés les plus récents du MIDcounter, indiquant la puissance consommée au cours des dernières sessions de charge :

- Date et heure
- kWh

Appuyez sur **TELECHARGER RAPPORT** pour définir et obtenir un rapport détaillé et personnalisé.

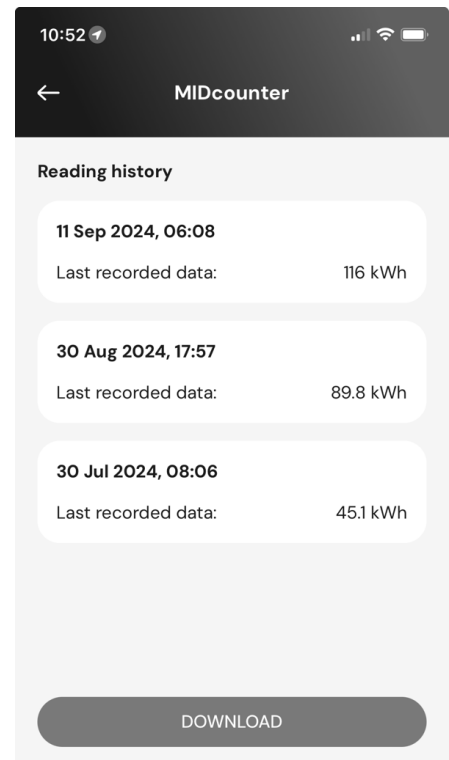

La page **Télécharger le rapport** vous permet de sélectionner les informations du rapport et de le télécharger :

- 1) Spécifiez les informations souhaitées sur le rapport :
 - Définir les intervalles de date et d'heure de début et de fin
 - Sélectionnez un ou plusieurs types de démarrages de charge :
 - **Démarrage automatique**
 - Depuis l'**application mobile**
 - Sur un chargeur spécifique
 - Inclure ou exclure les détails de l'entreprise
 - Entrez le coût de l'énergie par kWh pour obtenir les coûts de charge.
- 2) Sélectionnez **TÉLÉCHARGER** pour recevoir le rapport au format PDF dans le dossier de téléchargement de votre appareil mobile.

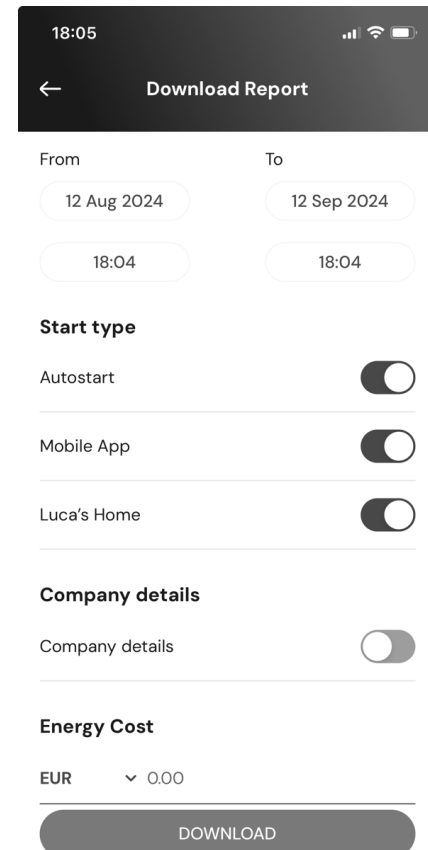

6.3.4. Alarmes

La page **Alarmes** permet d'accéder à la liste des événements, anomalies et erreurs survenus sur le chargeur.

- 1) Depuis la page **Charge at home** > ⚙️ **Settings** (voir 6.3), sélectionnez **Alarmes**.
 - La liste des événements s'affiche. Elle comprend
 - La date et l'heure de l'événement
 - Le code d'erreur à 3 chiffres
 - Brève description de l'événement
- 2) Utiliser le code d'erreur pour résoudre les problèmes (voir section 8).

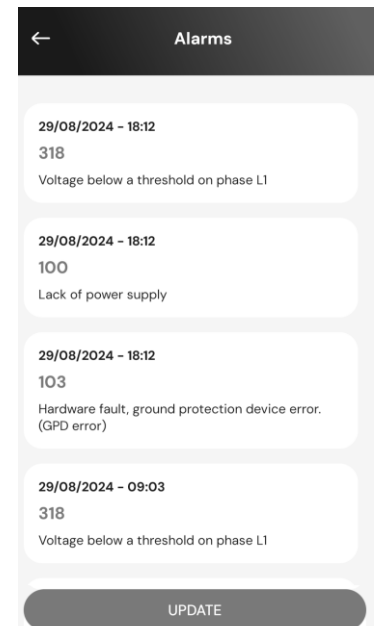

6.3.5. Paramètres avancés - Mode de fonctionnement : Autonome, Démarrage automatique

Vous pouvez configurer le chargeur pour qu'il fonctionne dans différents modes de fonctionnement en réglant l'autorisation de charge et les options de connectivité. Dans l'application, réglez le **mode de fonctionnement** comme suit :

- A partir de la page **Charge at home > Settings** (voir 6.3) :
 - 1) Sélectionnez **Paramètres avancés**.
 - 2) Sur la page **Paramètres avancés**, sélectionnez **Mode de fonctionnement**.
→ La page **Mode de fonctionnement** affiche deux paramètres à régler.
 - 3) **Autonome** : Choisir si le chargeur est autonome ou connecté au CPMS.

- **Autonome** : Lorsqu'il est activé, le chargeur fonctionne en mode autonome et n'est pas connecté au système de gestion des points de charge (CPMS). L'utilisateur a accès à des fonctionnalités limitées dans l'application, disponibles uniquement via Bluetooth.
- **Connecté (valeur par défaut)** : Si l'option **Autonome** n'est pas activée, le chargeur peut être connecté au système de gestion des points de charge (CPMS), ce qui permet d'effectuer des mises à jour logicielles, de bénéficier d'une assistance à distance en direct et de profiter au maximum des fonctionnalités de l'application.

- 4) **Démarrage automatique** : Indiquer si une autorisation est requise.

- **Démarrage automatique (valeur par défaut)** : Lorsque le **démarrage automatique** est activé, aucune autorisation n'est requise et la session de charge peut démarrer en branchant simplement le câble de charge.
- **Autorisation** : Si le **démarrage automatique** est désactivé, le chargement doit être autorisé par :
 - Présenter la carte de recharge (RFID) sur le chargeur (modèle **eProWallbox** uniquement).
 - Autoriser la session avec l'application. Cette fonction n'est disponible que si le chargeur est connecté à un CPMS.

- 5) Appuyez sur ← dans le coin supérieur gauche pour revenir à la page **Paramètres avancés**.

- 6) Si vous avez apporté des modifications, sélectionnez **RESTART DEVICE** pour que les modifications soient prises en compte.

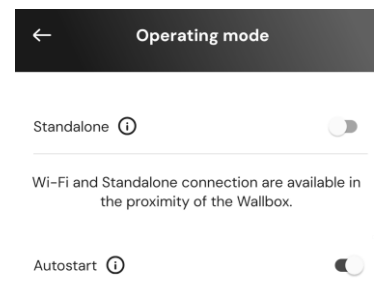
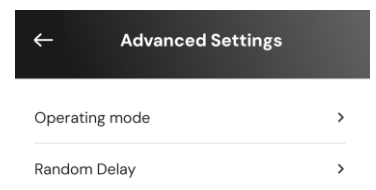

6.3.6. Paramètres avancés - Définir le délai aléatoire

Obligatoire pour le Royaume-Uni, cette fonction fait démarrer les sessions de charge avec un délai aléatoire compris entre 0 et la valeur sélectionnée. La valeur par défaut est de 10 minutes et la valeur maximale autorisée est de 30 minutes.

La fonction est désactivée par défaut. Pour l'activer :

- Depuis la page **Charge at home** >  **Settings** (voir 6.3) :
 - 1) Sélectionnez **Paramètres avancés**.
 - 2) Sur la page **Paramètres avancés**, sélectionnez **Délai aléatoire**.
 - 3) Activez le **délai aléatoire** et réglez le délai souhaité (minutes et secondes).
 - 4) Sélectionnez **SET TIME** pour confirmer.

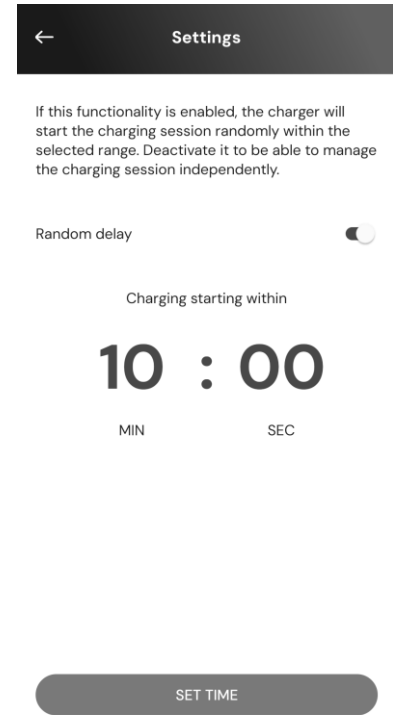

6.3.7. Paramètres avancés - Gestion dynamique de l'énergie

La page **Gestion dynamique de l'énergie** vous permet de définir les options DPM. Cette fonction n'est disponible que lorsque PowerMeter (DPM) est installé.

Procédure de configuration

La fonction est désactivée par défaut. Pour l'activer :

- Depuis la page **Charge at home** >  **Settings** (voir 6.3) :
 - 1) Sélectionnez **Paramètres avancés**.
 - 2) Sur la page **Paramètres avancés**, sélectionnez **Gestion dynamique de l'alimentation**.
 - 3) Ajuster le curseur de **puissance du réseau** en fonction du contrat de fourniture d'énergie.
 - 4) Si un système photovoltaïque et/ou de stockage d'énergie est installé, configurez-le (voir ci-dessous).

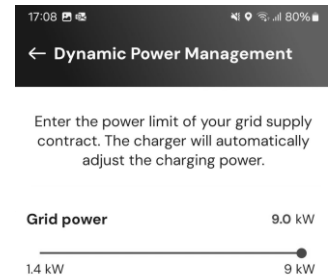
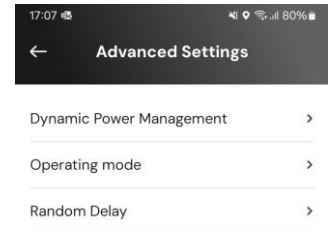

6.3.8. Paramètres avancés - Chargement solaire et stockage d'énergie

Le chargement solaire vous permet d'intégrer le chargeur à un système solaire photovoltaïque (PV) existant afin de maximiser l'utilisation des sources d'énergie renouvelables lors du chargement du véhicule.

Ceci n'est possible que lorsqu'un PowerMeter (DPM) est installé et configuré.

Dans la configuration de la **gestion dynamique de l'énergie** (voir ci-dessus) :

- 1) En ce qui concerne la **charge solaire**, sélectionnez l'une des options suivantes :
 - **Désactivé** (valeur par défaut) : aucun PV n'est installé
 - **Mode hybride** : L'énergie du réseau et l'énergie photovoltaïque sont toutes deux utilisées.
 - **Mode vert** : Maximise l'utilisation de l'énergie photovoltaïque.
REMARQUE : le mode vert peut temporairement interrompre la charge si la puissance photovoltaïque disponible est insuffisante.
- 2) Activer le **stockage d'énergie**, si un système de stockage d'énergie est installé.

6.3.9. Paramètres avancés - Gestion de la carte de recharge autonome (RFID)

Cette fonction permet de stocker des cartes RFID sur le chargeur afin d'autoriser la charge dans des lieux où la connexion Internet n'est pas disponible. La commande n'est disponible que lorsque les modes de fonctionnement **Autonome** et Autorisation (**Autostart OFF**) sont tous deux activés (voir 6.3.5).

Dans la configuration de **gestion de la borne de recharge autonome (RFID)** :

Procédure de configuration

- Depuis la page **Charge at home** >  **Settings** (voir 6.3) :
 - 1) Sélectionnez **Paramètres avancés**.
 - 2) Sur la page **Paramètres avancés**, sélectionnez **Gestion de la carte de recharge autonome (RFID)**.
 - 3) Appuyez sur + dans le coin supérieur gauche.
 - 4) Scannez le code QR de la carte ou saisissez manuellement le numéro de la carte.

7. UTILISATION DU CHARGEUR

7.1. Opérations préliminaires de chargement



AVERTISSEMENT : NE PAS retirer le connecteur de charge du véhicule électrique pendant toute la durée du processus de charge. Ne le faites QUE lorsque le processus de charge est terminé ou arrêté conformément à la procédure appropriée. Dans les deux cas, il ne faut pas utiliser une force excessive.

Avant de commencer une nouvelle session de charge, veillez à respecter les mesures de sécurité suivantes :

- S'assurer que le chargeur et ses connecteurs sont parfaitement intacts, secs et exempts de toute impureté.
- N'insérez pas vos doigts ou des objets dans la prise.
- Ne touchez pas le chargeur ou l'une de ses extensions avec des mains mouillées ou des pieds nus.
- Assurez-vous que le chargeur n'est pas et n'a pas été exposé à des sources de chaleur, à des substances explosives ou inflammables.
- Assurez-vous que le véhicule électrique est compatible avec les caractéristiques techniques du chargeur.
- Les adaptateurs pour véhicules ne doivent pas être utilisés pour fixer un connecteur à une prise de véhicule.

REMARQUE : Les adaptateurs entre la prise et les fiches du véhicule ne doivent être utilisés que s'ils sont spécifiquement désignés et approuvés par le constructeur du véhicule ou le fabricant de l'équipement d'alimentation du véhicule électrique, conformément aux exigences nationales.

Ces adaptateurs doivent toutefois être conformes aux exigences de la norme CEI 61851-1 et aux autres normes pertinentes régissant à la fois la fiche et la prise de l'adaptateur.

Dans tous les cas, les adaptateurs doivent être marqués d'un mode d'emploi spécifique autorisé par le fabricant (par exemple CEI 62196).

- Tenir le câble de chargement hors de portée des enfants
- Veillez à ne pas marcher sur le connecteur ou le câble.



AVERTISSEMENT : N'utilisez pas d'adaptateurs ou d'extensions non spécifiés par Free2move eSolutions S.p.A. car ils pourraient endommager le produit et créer un risque pour votre sécurité.



ATTENTION : Le chargeur ne doit être utilisé que dans les conditions de fonctionnement spécifiées (voir 3.5).

7.2. Procédure de chargement

Chargement en mode Autostart

- Le chargeur est prêt à charger :
 - L'écran affiche Ready to plug-in (**eProWallbox**).
 - La barre LED du chargeur est bleue fixe (**eProWallbox Move**)
- 1) Insérez la fiche du câble de chargement dans la prise du chargeur jusqu'à ce qu'elle soit complètement engagée.
- 2) Insérez la fiche du câble de charge dans le port de charge du véhicule.
 - La session de charge commence :
 - L'écran affiche **Préparation** puis **Chargement (eProWallbox)**
 - La barre LED émet des impulsions bleues puis vertes (**eProWallbox Move**).
 - Le chargeur bloque le câble pendant toute la durée de la session de charge.
 - L'application affiche les données de la session de charge.
- 3) Pour mettre fin à la session de charge, débranchez la fiche du véhicule.
 - Le chargeur revient à son état initial, prêt pour une nouvelle session.

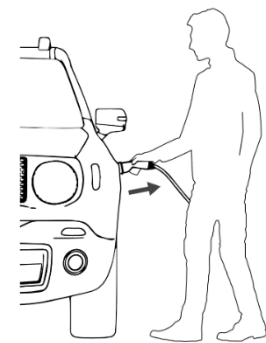
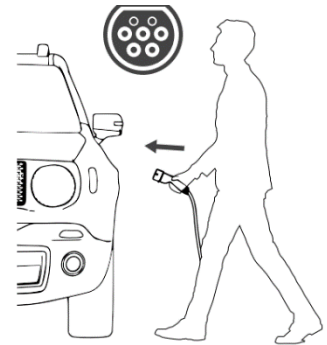

- Reportez-vous au manuel d'utilisation de votre véhicule pour obtenir des instructions de chargement supplémentaires.

Chargement en mode autorisation

- Le chargeur nécessite une autorisation :
 - L'écran affiche **Autoriser avec ... (eProWallbox)**
 - La barre LED du chargeur est bleue fixe (**eProWallbox Move**)
- Insérez la fiche du câble de chargement dans la prise du chargeur jusqu'à ce qu'elle soit complètement engagée.
 - Autoriser les sessions de charge de l'une des manières suivantes :
 - Présenter une carte RFID Charging Pass valide (**eProWallbox**)
 - A partir de la page **Charge at home** de l'application, sélectionnez **START** (si le statut est disponible, connecté à Internet).

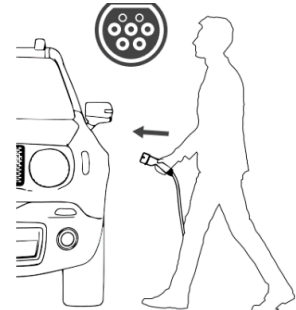

- Le chargeur est prêt à charger :
- L'écran affiche Ready to plug-in (**eProWallbox**).
 - La barre LED du chargeur est bleue fixe (**eProWallbox Move**)

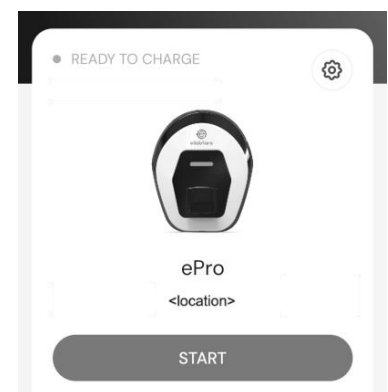

- La session de charge commence :
- L'écran affiche **Préparation** puis **Chargement (eProWallbox)**.
 - La barre LED émet des impulsions bleues puis vertes (**eProWallbox Move**).
- Le chargeur bloque le câble pendant toute la durée de la session de charge.
- L'application affiche les données de la session de charge.
- Pour mettre fin à la session de charge, vous pouvez
 - Débrancher la fiche du véhicule.
 - A partir de la page d'**accueil Charge at home de l'App**, sélectionnez **STOP** (si statut **Disponible**, connecté à Internet).
- Le chargeur revient à son état initial, prêt pour une nouvelle session.
- Reportez-vous au manuel d'utilisation de votre véhicule pour obtenir des instructions de chargement supplémentaires.

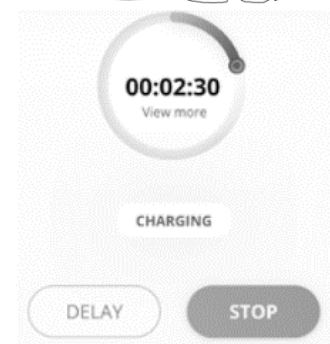
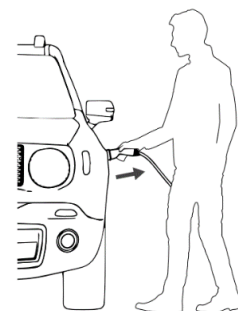

8. DÉPANNAGE

Les conditions d'erreur sont stockées dans les journaux de diagnostic et indiquées sur le panneau du chargeur par une barre LED rouge clignotante.

Pour dépanner, trouvez d'abord les codes d'erreur sur la page **Alarmes** de l'App (voir 6.3.4) et recherchez les solutions dans le tableau ci-dessous. Si l'erreur persiste, notez le numéro de série sur l'étiquette du chargeur (voir 3.3) et contactez le service clientèle (voir section 11).

Notez qu'en cas d'erreur, la charge s'arrête et la prise se déverrouille pour vous permettre de la débrancher.

Code d'erreur / Problème	Description de l'erreur	Dépannage
100	Manque d'alimentation électrique	<ul style="list-style-type: none"> Vérifier que le disjoncteur est sur ON.
101	Surchauffe	<ul style="list-style-type: none"> Débranchez le câble de type 2, attendez que la température baisse, puis l'erreur disparaîtra. Pour redémarrer la session de charge, rebranchez le câble. Assurez-vous que le lieu d'installation est compatible avec la plage de température (25°C/+50°C sans exposition directe à la lumière du soleil).
102	Erreur de communication entre le MCU et le MPU.	<ul style="list-style-type: none"> Redémarrer le chargeur à partir du disjoncteur, en laissant le chargeur éteint pendant au moins 60 secondes.
103	Erreur matérielle, erreur du dispositif de protection de la terre (erreur GPD)	<ul style="list-style-type: none"> Redémarrer le chargeur à partir du disjoncteur, en laissant le chargeur éteint pendant au moins 60 secondes. Si l'erreur persiste, contactez votre installateur pour le dépannage de l'installation.
104	Erreur matérielle, erreur AC du moniteur de courant résiduel. (RCM AC trip)	<ul style="list-style-type: none"> Vérifiez que le problème n'est pas lié au câble ou au véhicule et essayez de recharger (si possible avec un autre véhicule ou un autre câble).
105	Erreur matérielle, erreur DC du moniteur de courant résiduel. (Déclenchement du RCM DC)	<ul style="list-style-type: none"> Vérifiez que le problème n'est pas lié au câble ou au véhicule et essayez de recharger (si possible avec un autre véhicule ou un autre câble).
106	Erreur interne du compteur	<ul style="list-style-type: none"> Redémarrer le chargeur à partir du disjoncteur, en laissant le chargeur éteint pendant au moins 60 secondes.
107	Erreur de communication avec le PowerMeter (DPM)	<ul style="list-style-type: none"> Redémarrer le chargeur à partir du disjoncteur, en laissant le chargeur éteint pendant au moins 60 secondes.
108	Erreur de configuration, la position du commutateur rotatif (type d'alimentation) ne correspond pas au type de DPM/ MID	<ul style="list-style-type: none"> Si les dispositifs DPM/MID ne sont pas installés, assurez-vous que la fonction correspondante est désactivée. 6.3.3 et 6.3.7. Redémarrez ensuite le chargeur.
109	Erreur de communication RS485 maître/esclave	<ul style="list-style-type: none"> Redémarrer le chargeur à partir du disjoncteur, en laissant le chargeur éteint pendant au moins 60 secondes.
110	Erreur de communication MIDcounter	<ul style="list-style-type: none"> Redémarrer le chargeur à partir du disjoncteur, en laissant le chargeur éteint pendant au moins 60 secondes. S'il est nécessaire de recharger le véhicule, désactivez le MIDcounter et contactez le service clientèle.
112	Erreur de configuration du relais	<ul style="list-style-type: none"> contacter le service clientèle
113	Lecteur RFID déconnecté	<ul style="list-style-type: none"> contacter le service clientèle
114		<ul style="list-style-type: none"> contacter le service clientèle
115	Carte 4G/LTE déconnectée	<ul style="list-style-type: none"> contacter le service clientèle
116	Écran déconnecté	<ul style="list-style-type: none"> contacter le service clientèle
117	Carte ISO15118 déconnectée	<ul style="list-style-type: none"> contacter le service clientèle
118	Défaillance de la carte Wi-Fi	<ul style="list-style-type: none"> contacter le service clientèle
119	Défaillance de la carte BLE	<ul style="list-style-type: none"> contacter le service clientèle
300	Incohérence entre la commande du contacteur du chargeur et le retour d'information	<ul style="list-style-type: none"> Redémarrer le chargeur à partir du disjoncteur, en laissant le chargeur éteint pendant au moins 60 secondes.

Code d'erreur / Problème	Description de l'erreur	Dépannage
301	Court-circuit détecté sur la ligne Control Pilot.	<ul style="list-style-type: none"> • Si la prise est endommagée, n'utilisez pas le chargeur et contactez le service clientèle. • Vérifiez que le problème n'est pas lié au câble ou au véhicule et essayez de recharger (si possible avec un autre véhicule ou un autre câble).
302	État E ou F défini sur la ligne Control Pilot.	<ul style="list-style-type: none"> • Débranchez et rebranchez le connecteur du câble, en vous assurant qu'il est complètement inséré dans la prise du chargeur et dans l'entrée du véhicule. • Vérifiez que le problème n'est pas lié au câble ou au véhicule et essayez de recharger (si possible avec un autre véhicule ou un autre câble).
303	Pilote de contrôle déconnecté.	<ul style="list-style-type: none"> • Débranchez et rebranchez le connecteur du câble, en vous assurant qu'il est complètement inséré dans la prise du chargeur et dans l'entrée du véhicule. • Vérifiez que les connecteurs des câbles sont bien insérés dans la prise du chargeur et dans l'entrée du véhicule. • Vérifiez que le problème n'est pas lié au câble ou au véhicule et essayez de recharger (si possible avec un autre véhicule ou un autre câble).
304	Proximity Pilot déconnecté.	<ul style="list-style-type: none"> • Débranchez et rebranchez le connecteur du câble, en vous assurant qu'il est complètement inséré dans la prise du chargeur et dans l'entrée du véhicule.
305	Pilote de proximité cassé détecté.	<ul style="list-style-type: none"> • Vérifiez que les connecteurs des câbles sont bien insérés dans la prise du chargeur et dans l'entrée du véhicule. • Vérifiez que le problème n'est pas lié au câble ou au véhicule et essayez de recharger (si possible avec un autre véhicule ou un autre câble).
306	Défaut de diode détecté sur la ligne Control Pilot (pas de -12V).	<ul style="list-style-type: none"> • Essayez une nouvelle session de charge. Débranchez et rebranchez le câble au niveau du chargeur et de l'entrée du véhicule.
307	Pilote de contrôle déconnecté.	<ul style="list-style-type: none"> • Débranchez et rebranchez le connecteur du câble, en vous assurant qu'il est complètement inséré dans la prise du chargeur et dans l'entrée du véhicule. • Vérifiez que les connecteurs des câbles sont bien insérés dans la prise du chargeur et dans l'entrée du véhicule. • Vérifiez que le problème n'est pas lié au câble ou au véhicule et essayez de recharger (si possible avec un autre véhicule ou un autre câble).
308	Incohérence entre la commande du moteur et le retour d'information, ou le moteur est en état d'erreur.	<ul style="list-style-type: none"> • Essayez une nouvelle session de charge. Débranchez et rebranchez le câble au niveau du chargeur et de l'entrée du véhicule. • Vérifiez que les connecteurs des câbles sont bien insérés dans la prise du chargeur et dans l'entrée du véhicule.
309	309 Erreur de vérification du moteur pendant la phase d'initialisation de l'EVSE.	<ul style="list-style-type: none"> • Redémarrer le chargeur à partir du disjoncteur, en laissant le chargeur éteint pendant au moins 60 secondes.
310	Erreur détectée avant la charge (PP non détecté, ou défaut moteur, ou CP non détecté).	<ul style="list-style-type: none"> • Débranchez et rebranchez le connecteur du câble, en vous assurant qu'il est complètement inséré dans la prise du chargeur et dans l'entrée du véhicule.
311	Erreur détectée après la charge (défaut du moteur ou CP non déconnecté).	<ul style="list-style-type: none"> • Vérifiez que les connecteurs des câbles sont bien insérés dans la prise du chargeur et dans l'entrée du véhicule. • Vérifiez que le problème n'est pas lié au câble ou au véhicule et essayez de recharger (si possible avec un autre véhicule ou un autre câble).
312	Arrêt d'urgence reçu du MPU.	<ul style="list-style-type: none"> • Redémarrer le chargeur à partir du disjoncteur, en laissant le chargeur éteint pendant au moins 60 secondes.
313	Courant détecté pendant la charge, avec un rapport cyclique de 100 % sur la ligne Control Pilot.	<ul style="list-style-type: none"> • Vérifiez que le problème n'est pas lié au câble ou au véhicule et essayez de recharger (si possible avec un autre véhicule ou un autre câble).
315	Dépassement des limites de courant sur la phase L1	<ul style="list-style-type: none"> • Débranchez le câble. Si possible, réduire la puissance de charge du véhicule (voir 6.3.1) et essayer de recharger.

Code d'erreur / Problème	Description de l'erreur	Dépannage
316	Dépassement des limites de courant sur la phase L2	<ul style="list-style-type: none"> • Si possible, rechargez avec un autre véhicule. Si l'alarme n'apparaît pas, le problème peut venir du véhicule. Contactez votre revendeur.
317	Dépassement des limites de courant sur la phase L3	
318	Tension inférieure à un seuil sur la phase L1	
319	Tension inférieure à un seuil sur la phase L2	
320	Tension inférieure à un seuil sur la phase L3	
321	Erreur de communication entre le chargeur et le véhicule	<ul style="list-style-type: none"> • Mettez à jour le microprogramme du chargeur (version FW 3.10.0 et supérieure). • Si l'erreur persiste, contactez le fabricant du véhicule (le VE ne répond pas aux normes IEC 61851-1 pour le démarrage d'une session de charge).
	L'affichage/la LED est bloqué(e) en mode Welcome (la LED clignote en rouge-vert-bleu).	<ul style="list-style-type: none"> • Redémarrer le chargeur à partir du disjoncteur, en laissant le chargeur éteint pendant au moins 60 secondes.
	Le chargeur ne démarre pas (après 30 secondes)	
	La LED ou l'écran ne s'allume pas au démarrage (après 30 secondes)	
	Câble coincé dans la prise du chargeur	<ul style="list-style-type: none"> • Mettez le chargeur hors tension à partir du disjoncteur, puis retirez le câble.
	Chargement suspendu avec LED verte fixe/message sur l'écran. La session de charge est suspendue par le DPM ou le VE. La session peut reprendre.	<ul style="list-style-type: none"> • Vérifiez (et corrigez si nécessaire) que le réglage de la puissance de charge maximale dans l'application (cf. 6.3.1) est inférieur ou égal à la valeur de la puissance souscrite en kW indiquée dans votre contrat d'électricité. • Si la valeur est correcte, attendez que la session de charge reprenne ou éteignez certaines charges domestiques.
	L'appairage ne s'effectue pas après le scan QR.	<ul style="list-style-type: none"> • Vérifier l'intégrité du code QR sur l'étiquette. • Mettre à jour l'application à la dernière version. • Fermez et redémarrez l'application, puis réessayez. • Redémarrez l'eProWallbox à partir du disjoncteur, en laissant l'eProWallbox éteinte pendant au moins 60 secondes. Réessayez ensuite.

9. NETTOYAGE

Il est recommandé de nettoyer l'extérieur du chargeur chaque fois que cela est nécessaire, à l'aide d'un chiffon doux et humide et d'un détergent doux. Une fois le nettoyage terminé, essuyez toute trace d'humidité ou de liquide à l'aide d'un chiffon doux et sec.



ATTENTION

Évitez les jets d'air ou d'eau puissants et utilisez des détergents dont le PH est compris entre 7 et 9. Évitez d'utiliser des nettoyants très acides (pH < 6) ou très alcalins (pH > 10), car ils risquent d'endommager le plastique ou de le décolorer avec le temps.

10. ÉLIMINATION

10.1. Élimination des emballages

Éliminez l'emballage en respectant l'environnement. Les matériaux d'emballage sont recyclables et doivent être éliminés conformément aux réglementations locales.

Suivre les instructions d'élimination figurant sur les matériaux d'emballage :



Cardboard



Paper



Plastic

10.2. Élimination des produits

Le chargeur contient des composants électroniques, des câbles et des matériaux qui ne doivent pas être jetés à la poubelle. Au lieu de cela, vous devez déposer l'appareil dans un centre de recyclage équipé pour traiter et recycler les déchets électroniques (DEEE).

La mise au rebut des déchets électroniques, y compris les chargeurs de VE, est souvent soumise à des réglementations locales que vous devez respecter pour éviter les problèmes juridiques et les atteintes à l'environnement.

11. ASSISTANCE

Si tiene alguna pregunta sobre el uso del producto, necesita más información o tiene solicitudes de asistencia, póngase en contacto con el Servicio de Atención al Cliente.

Consulte el sitio web de Free2move eSolutions:

https://www.esolutions.free2move.com/eu/en_it/contact-us/

Cuando se ponga en contacto con el Servicio de Atención al Cliente, tenga a mano la siguiente información:

- Nombre del modelo (véase 1.1)
- Número de serie (véase 3.4)
- Nombre del instalador e información de la factura de compra.



eSolutions
Free2move



BENUTZERHANDBUCH

DE

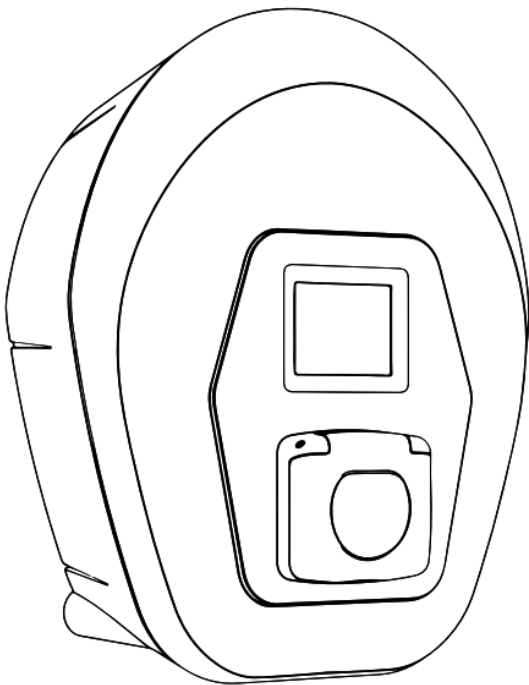

 **eProWallbox**

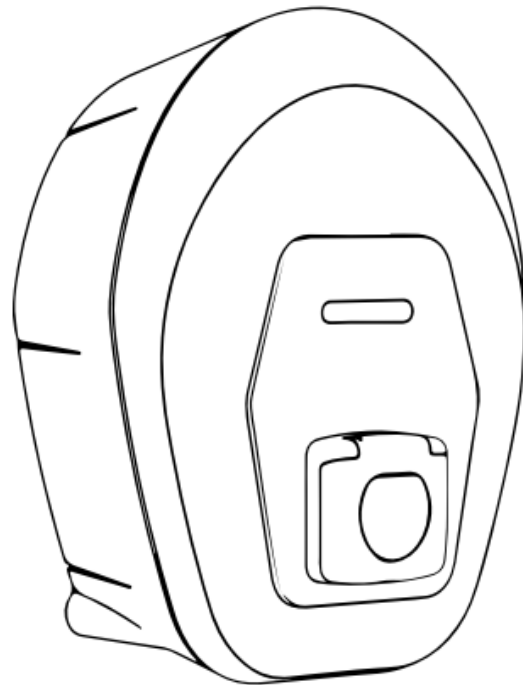

 **eProWallbox Move**



Für einen sicheren und ordnungsgemäßen Gebrauch, befolgen Sie diese Anweisungen. Bewahren Sie sie zum späteren Nachschlagen auf.

Firmware V3.xx
Rev.05 - 04/2025
PKM.000020

INDEX

1.	ÜBER DIESES DOKUMENT	4
1.1.	Zweck dieses Handbuchs	4
1.2.	Zielpublikum.....	4
1.3.	Geschichte der Revision	4
1.4.	Zusätzliche Dokumentation	4
1.5.	Identifizierung des Herstellers.....	4
1.6.	Garantie- und Lieferbedingungen, Haftungsausschluß.....	5
1.7.	Haftungsausschluss für die Richtigkeit des Inhalts.....	5
1.8.	Glossar	6
2.	SICHERHEIT	7
2.1.	Wichtige Sicherheitshinweise.....	7
2.2.	Sicherheitshinweise	9
2.2.1.	Symbole und Definitionen	10
3.	ALLGEMEINE INFORMATIONEN	11
3.1.	eProWallbox und eProWallbox Move.....	11
3.2.	Einsatzgebiete	11
3.3.	Gesamtansicht.....	12
3.4.	Kennzeichnungsetikett	12
3.5.	Technische Daten.....	13
3.6.	eProWallbox anzeigen Bildschirme	14
3.7.	eProWallbox Move LED ba r.....	18
4.	DAS LADEGERÄT ZUM ERSTEN MAL EINSCHALTEN.....	19
5.	EINRICHTEN DES LADEGERÄTS.....	20
5.1.	Herunterladen und Ausführen der App.....	20
5.2.	Ein Ladegerät hinzufügen.....	21
5.3.	Verbinden Sie das Ladegerät mit dem Internet	22
5.3.1.	Wi-Fi.....	22
5.4.	Update der Ladegerät-Software	23
5.5.	Hinzufügen einer Charging Pass (RFID)-Karte	23
6.	ERFAHREN SIE MEHR ÜBER DIE APP	24
6.1.	Funktionen der App	24
6.2.	App Hauptmenü.....	25
6.3.	Aufladen im Menü Home und Einstellungen.....	26
6.3.1.	Maximale Ladeleistung.....	27

6.3.2.	Leistung Profile	28
6.3.3.	MID-Zähler.....	29
6.3.4.	Alarmer.....	30
6.3.5.	Erweiterte Einstellungen - Betriebsmodus : Eigenständig, Autostart	31
6.3.6.	Erweiterte Einstellungen - Zufallsverzögerung einstellen	32
6.3.7.	Erweiterte Einstellungen - Dynamic Power Management	33
6.3.8.	Erweiterte Einstellungen - Solares Aufladen und Energiespeicherung	33
6.3.9.	Erweiterte Einstellungen - Verwaltung des Standalone Charging Pass (RFID).....	34
7.	VERWENDUNG DES LADEGERÄTES	35
7.1.	Vorläufige Ladevorgänge.....	35
7.2.	Verfahren zur Aufladung	36
8.	FEHLERSUCHE	38
9.	REINIGUNG	41
10.	ENTSORGUNG	41
10.1.	Entsorgung von Verpackungen.....	41
10.2.	Produktentsorgung.....	41
11.	UNTERSTÜTZUNG	42

1. ÜBER DIESES DOKUMENT

1.1. Zweck dieses Handbuchs

Dieses Handbuch ist ein Leitfaden für die Verwendung des Ladegeräts für Ihr Fahrzeug und gilt für die folgenden Modelle:

eProWallbox Move (F2ME.EPROSEYYXXX)

Intelligente AC-Ladestation bis zu 22 kW, erhältlich in ein- und dreiphasiger Ausführung. Mit LED-Schnittstelle.

eProWallbox (F2ME.EPROSCYYXXX)

Intelligente AC-Ladestation mit bis zu 22 kW, erhältlich in einphasiger und dreiphasiger Ausführung. Mit Display-Schnittstelle, Charging Pass (RFID)-Leser und voller Konnektivität über 4G/LTE.

➔ **TIPP:** Wenn Sie mit dem Produkt vertraut sind und die Bedienungsanleitung aufrufen möchten, lesen Sie den Abschnitt 7 auf p.35.

1.2. Zielpublikum

Dieses Dokument ist für den Endbenutzer des Ladegerätes bestimmt.

1.3. Geschichte der Revision

Revision	Datum	Beschreibung
03	01/2023	Entspricht der Firmware-Version 2.9.x
04	10/2024	Entspricht der Firmware-Version 3.xx
05	04/2025	Entspricht der Firmware-Version 3.xx

1.4. Zusätzliche Dokumentation

Zusätzlich zu diesem Handbuch kann unsere Produktdokumentation auf unserer Website eingesehen und heruntergeladen werden.

https://www.esolutions.free2move.com/eu/en_gb/information-hub/

eSolutions Video-Ressourcen

<https://www.youtube.com/@free2moveesolutions6>

1.5. Identifizierung des Herstellers

Der Hersteller des Ladegerätes ist:

Free2move eSolutions S.p.A.

Piazzale Lodi, 3

20137 Mailand - Italien

www.esolutions.free2move.com

1.6. Garantie- und Lieferbedingungen, Haftungsausschluß

Die Einzelheiten der Garantie sind in den Verkaufsbedingungen beschrieben, die der Bestellung für dieses Produkt beiliegen und/oder in der Verpackung des Produkts enthalten sind.

Free2move eSolutions S.p.A. kann nicht für Systeme verantwortlich gemacht werden, die dem gelieferten Gerät vor- oder nachgeschaltet sind.

Free2move eSolutions S.p.A. kann nicht für Defekte oder Fehlfunktionen verantwortlich gemacht werden, die auf folgende Ursachen zurückzuführen sind: unsachgemäße Verwendung des Geräts, Beeinträchtigung durch Transport- oder Umweltbedingungen, falsche oder unzureichende Wartung, Manipulationen oder unsichere Reparaturen sowie Verwendung oder Installation durch nicht qualifizierte Personen.

Free2move eSolutions S.p.A. ist nicht verantwortlich für die Entsorgung des Geräts oder von Teilen des Geräts, die nicht den im Installationsland geltenden Vorschriften und Gesetzen entsprechen.

HINWEIS

Jegliche Modifikation, Manipulation oder Veränderung der Hard- oder Software, die nicht ausdrücklich mit dem Hersteller vereinbart wurde, führt zum sofortigen Erlöschen der Garantie.

1.7. Haftungsausschluss für die Richtigkeit des Inhalts

Dieses Dokument wurde vom Hersteller Free2move eSolutions S.p.A. sorgfältig geprüft, dennoch können Versehen nicht vollständig ausgeschlossen werden. Sollten Sie Fehler feststellen, informieren Sie bitte Free2move eSolutions S.p.A. (siehe Abschnitt 11).

Mit Ausnahme ausdrücklicher vertraglicher Verpflichtungen kann Free2move eSolutions S.p.A. unter keinen Umständen für Verluste oder Schäden haftbar gemacht werden, die sich aus der Verwendung dieses Handbuchs oder der Installation des Geräts ergeben.

Free2move eSolutions S.p.A. haftet nicht für direkte oder indirekte Schäden an Personen, Sachen oder Tieren, die durch die Nichteinhaltung aller in diesem Handbuch aufgeführten Bestimmungen und der Warnhinweise zur Installation und Wartung des Ladegeräts entstehen.

Free2move eSolutions S.p.A. behält sich alle Rechte an diesem Dokument, dem Artikel und den darin enthaltenen Abbildungen vor. Die Vervielfältigung, ganz oder teilweise, die Weitergabe an Dritte oder die Nutzung seines Inhalts ist ohne vorherige schriftliche Zustimmung von Free2move eSolutions S.p.A. verboten.

Alle Informationen in diesem Handbuch können ohne vorherige Ankündigung geändert werden und stellen keine Verpflichtung seitens des Herstellers dar. Die Bilder in diesem Handbuch dienen nur zur Veranschaulichung und können vom gelieferten Produkt abweichen.

Dieses Dokument wurde ursprünglich in englischer Sprache verfasst. Bei Unstimmigkeiten oder Zweifeln fragen Sie bitte Free2move eSolutions S.p.A. nach dem Originaldokument.

1.8. Glossar

Begriff	Beschreibung
CPMS	Ladesäulen-Management-System: Ein Managementsystem, das ein fortschrittliches Energiemanagement und verbesserte Sicherheit unterstützt.
DHCP	Dynamisches Host-Konfigurationsprotokoll: Ein Netzwerkverwaltungsprotokoll, das zur automatischen Zuweisung von IP-Adressen an Geräte in einem Netzwerk verwendet wird.
DPM	Dynamic Power Management.
EMS	Energiemanagementsystem: Ein System, das Dienste zur Energieoptimierung anbietet. Das EMS ist über Modbus RS485 oder Ethernet TCP/IP mit dem Ladegerät verbunden.
EV	Elektrofahrzeug.
Modbus	Ein beliebtes Kommunikationsprotokoll, das für den industriellen Einsatz entwickelt wurde, um die Kommunikation zwischen elektronischen Geräten zu ermöglichen.
TCP/IP	Transmission Control Protocol/Internet Protocol: Eine Reihe von Kommunikationsprotokollen, die zur Verbindung von Netzwerkgeräten im Internet verwendet werden, wobei TCP für die zuverlässige Übertragung und IP für die Adressierung und das Routing (siehe IP) sorgt.
WEEE	Abfälle aus elektrischen und elektronischen Geräten.

2. SICHERHEIT

Dieses Handbuch enthält wichtige Sicherheitshinweise, die bei der Verwendung des Produkts beachtet werden müssen. Bitte bewahren Sie dieses Handbuch während der gesamten Lebensdauer des Produkts zum Nachschlagen auf, da es wichtige Informationen für eine sichere und effektive Nutzung enthält.



GEFAHR

Die Installation muss von qualifiziertem Personal durchgeführt werden. Versuchen Sie nicht, das Gerät selbstständig zu installieren. Es muss ein spezielles, dem Stand der Technik entsprechendes Stromversorgungssystem geplant und installiert werden, das gemäß den örtlichen Vorschriften und dem Energieliefervertrag zertifiziert sein muss.

2.1. Wichtige Sicherheitshinweise

Für Ihre Sicherheit und die Sicherheit anderer ist es wichtig, dass Sie die folgenden Sicherheitshinweise lesen und verstehen, bevor Sie das Ladegerät benutzen.



GEFAHR!

Es besteht Stromschlag- und Brandgefahr. Die Installation muss in Übereinstimmung mit den im Installationsland geltenden Vorschriften und unter Einhaltung aller Sicherheitsvorschriften für die Ausführung von Elektroarbeiten durchgeführt werden.



GEFAHR!

Der einzige Teil des Ladegeräts, der entfernt werden kann, ist der Außenrahmen (siehe 3.3). Das Ladegerät darf nur von qualifiziertem Personal bei der Installation, Demontage oder Wartung geöffnet werden.

- Vergewissern Sie sich vor der Verwendung des Ladegeräts, dass keines der Bauteile beschädigt ist. Beschädigte Bauteile können zu Stromschlägen, Kurzschlüssen und Bränden aufgrund von Überhitzung führen. Ein Gerät mit Schäden oder Mängeln darf nicht verwendet werden.
- Achten Sie darauf, dass das Ladegerät nicht in der Nähe von Benzinkanistern oder allgemein brennbaren Stoffen steht.
- Vergewissern Sie sich vor der Deinstallation oder dem Transport des Ladegeräts, dass die Hauptstromquelle unterbrochen wurde.
- Das Ladegerät darf nur für die spezifischen Anwendungen verwendet werden, für die es ausgelegt ist. Siehe . 3.2.

- Stellen Sie sicher, dass das Ladegerät nur unter korrekten Betriebsbedingungen verwendet wird. Siehe . 3.5.
- Das Ladegerät muss an ein Stromnetz angeschlossen werden, das den lokalen und internationalen Normen und allen in diesem Handbuch angegebenen technischen Anforderungen entspricht. Siehe . 3.5.
- Kinder oder andere Personen, die nicht in der Lage sind, die mit der Verwendung des Ladegeräts verbundenen Risiken einzuschätzen, können schwere Verletzungen erleiden oder ihr Leben gefährden. Solche Personen dürfen das Ladegerät nicht bedienen und müssen beaufsichtigt werden, wenn sie sich in der Nähe des Geräts aufhalten.
- Haustiere oder andere Tiere müssen von dem Gerät und dem Verpackungsmaterial ferngehalten werden.
- Kinder dürfen nicht mit dem Ladegerät, dem Zubehör oder der Verpackung spielen, die dem Produkt beiliegen.
- Das Ladegerät enthält keine Komponenten, die vom Benutzer repariert oder gewartet werden können.
- Das Ladegerät kann nur mit einer Energiequelle verwendet werden.
- Das Ladegerät muss gemäß der geltenden Gesetzgebung getrennt vom normalen Hausmüll als Elektro- und Elektronikschrott (WEEE) entsorgt werden. Siehe Abschnitt 10.
- Es müssen die notwendigen Vorsichtsmaßnahmen getroffen werden, um einen sicheren Betrieb mit aktiven implantierbaren medizinischen Geräten zu gewährleisten. Wenden Sie sich bitte an den Hersteller, um festzustellen, ob der Ladevorgang das Medizinprodukt beeinträchtigen könnte.

2.2. Sicherheitshinweise

Um die Sicherheit zu gewährleisten und Schäden zu vermeiden, enthält dieses Handbuch mehrere Vorsichtstexte mit spezifischen Anweisungen. Diese Anweisungen sind in speziellen Textfeldern hervorgehoben und mit einem allgemeinen Gefahrensymbol versehen (mit Ausnahme von ACHTUNG und HINWEIS, die nicht mit spezifischen Gefahrensituationen verbunden sind). Diese Sicherheitstexte dienen dazu, die Sicherheit des Personals bei der Durchführung der beschriebenen Vorgänge zu gewährleisten und Schäden am Ladegerät und/oder am Eigentum zu vermeiden.



GEFAHR

Die Nichtbeachtung dieser Anweisung führt zu einer unmittelbar gefährlichen Situation, die, wenn sie nicht vermieden wird, den sofortigen Tod oder schwere oder dauerhafte Verletzungen zur Folge hat.



WARNUNG

Die Nichtbeachtung dieser Anweisung führt zu einer potenziell gefährlichen Situation, die, wenn sie nicht vermieden wird, zum Tod oder zu schweren Verletzungen führen kann.



VORSICHT

Die Nichtbeachtung des Warnhinweises führt zu einer potenziell gefährlichen Situation, die, wenn sie nicht vermieden wird, zu leichten Schäden am Ladegerät führen kann.

HINWEIS

Enthält Anweisungen zu den Verhaltensweisen, die für die Abwicklung von Vorgängen erforderlich sind, die nicht mit möglichen Körperverletzungen verbunden sind.

HINWEIS: Enthält zusätzliche Informationen zur Ergänzung der angegebenen Anweisungen.

2.2.1. Symbole und Definitionen



Allgemeine Warnung



Sie müssen das Originalhandbuch und die zusätzliche Dokumentation einsehen



Verbote oder Einschränkungen



Obwohl sie nicht aus gesundheitsschädlichen Materialien bestehen, dürfen die Produkte nicht mit dem Hausmüll entsorgt werden, sondern müssen getrennt gesammelt werden, da sie aus wiederverwertbaren Materialien bestehen



Gefahr durch elektrische Spannung



Gefahr durch heiße Oberflächen

3. ALLGEMEINE INFORMATIONEN

3.1. eProWallbox und eProWallbox Move

eProWallbox und **eProWallbox Move** sind AC-Ladegeräte für Elektro- und Hybridfahrzeuge mit Plug-Ins, ideal für halböffentliche und private Anwendungen. Sie sind in Dreiphasen- oder Einphasenkonfigurationen erhältlich und mit einer Typ-2-Steckdose ausgestattet.

Sie können Elektrofahrzeuge bis zu 22 kW dreiphasig oder bis zu 7,4 kW einphasig laden.

Sie bieten Anschlussmöglichkeiten wie die Fernüberwachung über das Charge Point Management System (CPMS). Das Modell **eProWallbox** (siehe 1.1) ist mit einer SIM-Karte für die Verbindung mit dem Mobilfunknetz und einem RFID-Kartenlesegerät zur Autorisierung des Ladevorgangs ausgestattet.

Mehrere Ladegeräte können sich denselben Stromanschlusspunkt teilen und die Last über ein RS485-basiertes Main/Secondary (M/S) Chargers Network dynamisch ausgleichen.

In diesem Dokument wird beschrieben, wie das Ladegerät verwendet wird. Es wird eine Beschreibung der Merkmale des Geräts gegeben, um die wichtigsten Komponenten zu identifizieren und die in diesem Handbuch verwendeten technischen Begriffe zu erläutern.



WARNUNG

Versuchen Sie nicht, das Ladegerät oder eines seiner Zubehörteile selbst zu installieren. Wenden Sie sich für die Installation gemäß den Anweisungen des Herstellers an qualifiziertes Fachpersonal.

3.2. Einsatzgebiete

Die in diesem Dokument beschriebenen Produkte sind Ladegeräte für Elektrofahrzeuge. Die folgende Klassifizierung (gemäß IEC 61851-1) kennzeichnet ihre Eigenschaften:

- Stromversorgung: ständiger Anschluss an das AC-Stromversorgungsnetz
- Ausgang: Wechselstrom
- Umweltbedingungen: Innen-/Außeneinsatz
- Festeinbau
- Schutz gegen elektrischen Schlag: Klasse I
- EMV-Umgebungsklassifizierung: Klasse B
- Art der Aufladung: Mode 3 gemäß der Norm IEC 61851-1
- Optionale Funktion zur Belüftung nicht unterstützt

HINWEIS

Free2move eSolutions S.p.A. lehnt jede Haftung für Schäden jeglicher Art ab, die durch unsachgemäßen oder unvorsichtigen Gebrauch des Produkts entstehen.

3.3. Gesamtansicht

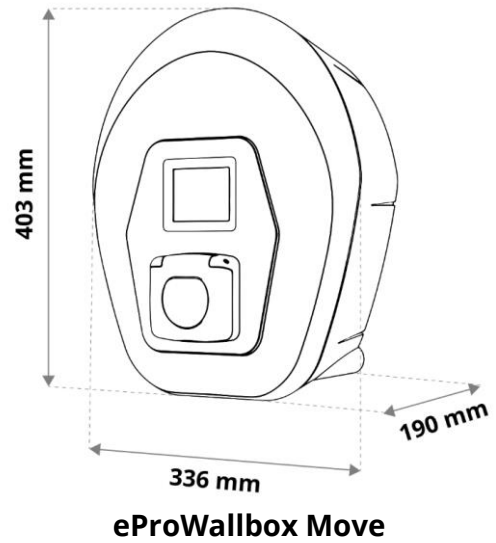
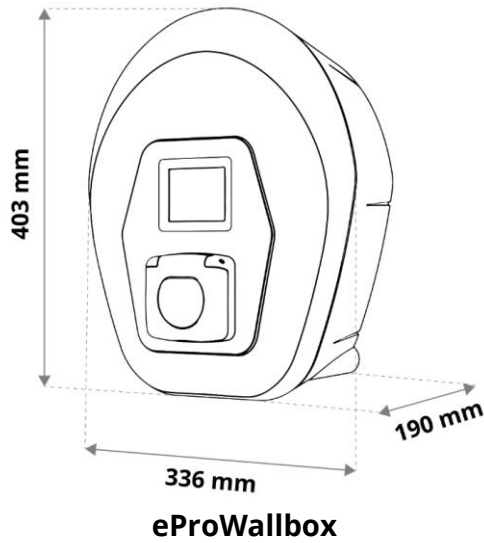

3.4. Kennzeichnungsetikett

Die Produktinformation auf dem Etikett ist in der nachstehenden Abbildung dargestellt.

HINWEIS: Je nach Version des Produkts können die Details von den in der Abbildung gezeigten abweichen.

Die Teilenummer (PN) und die Seriennummer (SN) sind ebenfalls zu finden:

- Auf der Verpackung
 - In der Benutzer-App, nachdem das Ladegerät mit dem Profil des Benutzers gekoppelt wurde
- Der QR-Code ist auf beiden Etiketten derselbe und wird verwendet, um die Installation in der Installer-App abzuschließen.

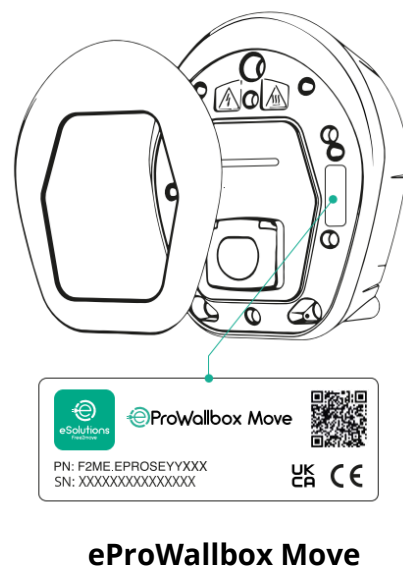

3.5. Technische Daten

	eProWallbox	eProWallbox Move
Auflade-Modus	Mode 3 - Fall B	
Stecker Standard	IEC 62196-2 Typ2	
Merkmale der Verbindung	Steckdose mit Deckel und Innenklappe	
Kennzeichnung	CE, UKCA, TUV	
Allgemeine Spezifikationen	eProWallbox	eProWallbox Move
Abmessungen [mm]	403x336x190	
Gewicht [kg]	~ 3,8 (ohne Kabel)	
Schutzgrad	IP55 (IEC 60529)	
Aufprallschutzklasse	IK08 (IEC 62262)	
Gehäuse	UV-beständiger Kunststoff	
Standard-Farben	Schwarz - RAL 9005 Weiß - RAL 9003	
Benutzerdefinierte Farben	Optional	
Kundenspezifisches Branding	Optional	
Elektrische Spezifikationen	eProWallbox	eProWallbox Move
Leistung [kW]	Bis zu 7,4 einphasig Bis zu 22 dreiphasig	
Spannung [V] / Frequenz [Hz]	230 / 50-60 einphasig 400 / 50-60 dreiphasig	
Stromstärke [A]	Bis zu 32	
Elektrische Installation	3P+N+PE, 32A, 400 V / 50-60 Hz; P+N+PE, 32A, 230V / 50-60 Hz	
AC-Leistungsnetz	TT, TN, IT	
Sicherheit und Betrieb	eProWallbox	eProWallbox Move
Betriebstemperaturbereich [°C]	-25/+50 (ohne direkte Sonnenbestrahlung)	
Überhitzungsschutz	Mit Leistungsreduzierung	
Feuchtigkeitsresistenz	< 95% (nicht kondensierend)	
Brandschutzklassen für Gehäuse	UL94 V-0 GWFI 960	
Überspannungskategorie	OVC III	
Differenzstrom-Überwachung	6 mA DC-empfindliches RCM-Gerät für DC-Leckagen enthalten	
Maximale Einbauhöhe [m]	2000 a.s.l.	
Montage	Wand oder Sockel	
Konnektivität und Funktionen	eProWallbox	eProWallbox Move
4G LTE (*)	Für OCPP	Nicht verfügbar
RFID-Lesegerät (*)	Für Charging Pass (RFID)-Autorisierung	Nicht verfügbar
HMI	3,5"-TFT-Touchscreen-Display	RGB-LED-Leiste
RS485 Modbus RTU	2 Kommunikationsanschlüsse zum EMS- und M/S-Ladegerät-Netzwerk	
Bluetooth LE 5.0	Für mobile Anwendungen für Benutzer und Installateure	
Wi-Fi	2,4 GHz	
Ethernet	100 Mbps für OCPP und Modbus TCP/IP	
Backend-Kommunikation	OCPP 1.6j	
Firmware-Update über die Luftschnittstelle	Durch OCPP	
Energiezähler (eingebaut)	Intern nicht MID, optional extern MID	
Lastmanagement	Dynamic Power Management mit optionalem externen PowerMeter (DPM). Statisches Lastmanagement für M/S Ladegeräte Network	
Erkennung der Phasenunsymmetrie des Stroms	Konfigurierbar über App	
Verbindung zum Backend (CPMS)	Standard-CPMS oder konfigurierbare URL eines Drittanbieters	
M/S Ladegeräte-Netz	Mehrere Ladegeräte teilen sich denselben Stromanschluss und gleichen die Last dynamisch aus.	
Kompatibilität mit der Photovoltaik (PV)	Photovoltaik-Integration durch Solar-Ladefunktion auf der App	

(*) Nur für das Modell **eProWallbox**, nicht verfügbar für das Modell **eProWallbox Move**.

3.6. eProWallbox anzeigen Bildschirme

In diesem Abschnitt sind die Bildschirme der **eProWallbox** aufgeführt. Das Modell **eProWallbox Move** ist mit einer LED-Leiste ausgestattet, wie in 3.7.

Bildschirme zum Aufladen session

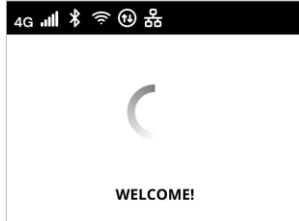

Willkommensnachricht, die ein Markenlogo enthalten kann. Nach dem Einschalten des Geräts kann es bis zu 30 Sekunden dauern, bis die Anzeige erscheint.

Die Symbole in der Kopfzeile zeigen aktive Kommunikation an. Einige Symbole können je nach Modell und Konfiguration angezeigt werden oder nicht.



4G LTE, mit Signalbalken



Bluetooth



Wi-fi, mit Signalbalken



Modbus RS485. Das alternative Symbol  zeigt einen Kommunikationsfehler an.



Ethernet TCP/IP

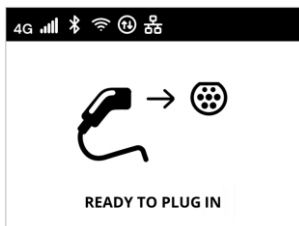

Der Bildschirm **BEREIT ZUM ANSCHLIESSEN** ist der Standardbildschirm im Autostart-Modus und erscheint nach erfolgreicher Autorisierung. Er fordert Sie auf, das Ladekabel einzulegen, um den Ladevorgang zu starten.

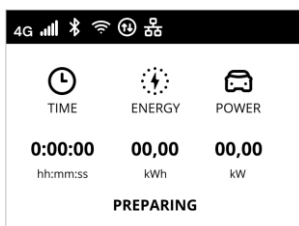

Einige Sekunden lang zeigt der Bildschirm **PREPARING** an, dass der Ladevorgang vorbereitet wird. Wenn dieser Bildschirm weiterhin angezeigt wird, bedeutet dies, dass DPM oder andere Lastausgleichsfunktionen den Beginn des Ladevorgangs verhindern. Der Ladevorgang wird gestartet, sobald die Bedingungen es zulassen.

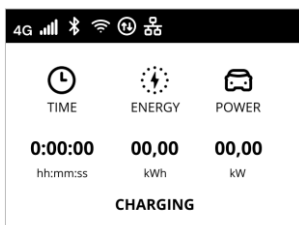

Der Bildschirm **CHARGING** zeigt die Parameter der laufenden Sitzung an:

- ZEIT: Dauer des Ladevorgangs
- ENERGIE: Vom Fahrzeug aufgenommene Energie
- POWER: Aktuelle Ladeleistung

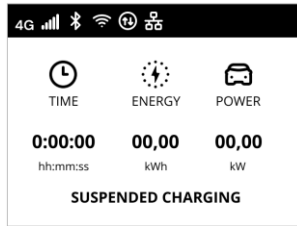

Der Bildschirm SUSPENDED CHARGING zeigt an, dass der Ladevorgang durch den DPM oder das EV unterbrochen wurde. Der Ladevorgang wird automatisch wieder aufgenommen, wenn die Bedingungen es zulassen.

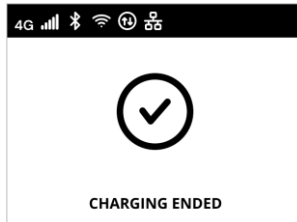

Der Bildschirm LADEN ENDE zeigt 3 Sekunden lang das Ende des Ladevorgangs an.

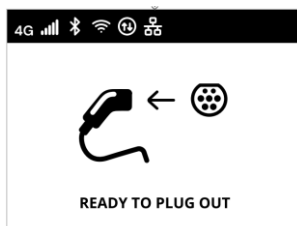

Der Bildschirm BEREIT ZUM AUSSTEECKEN erscheint 3 Sekunden lang, um anzuzeigen, dass das Ladekabel entfernt werden sollte.

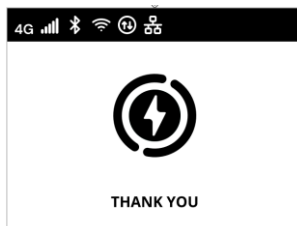

Dieser Bildschirm zum Ende der Sitzung wird etwa 5 Sekunden lang angezeigt. Der Bildschirm kann ein Markenlogo enthalten.

Zugriffsberechtigungsbildschirme

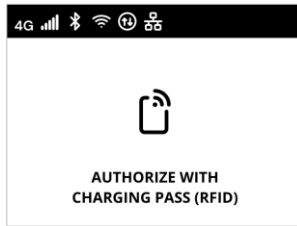

Der Bildschirm **AUTORISIEREN MIT CHARGING PASS (RFID)** erscheint, wenn der Betriebsmodus Autorisierung aktiviert ist. Um den Ladevorgang zu starten, müssen Sie per RFID-Karte autorisiert werden.

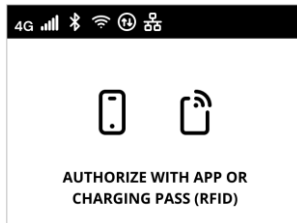

Der Bildschirm **AUTORISIEREN MIT APP ODER CHARGING PASS (RFID)** erscheint, wenn der Betriebsmodus Autorisierung aktiviert und CPMS angeschlossen ist. Um den Ladevorgang zu starten, müssen Sie per App oder RFID-Karte autorisiert werden.

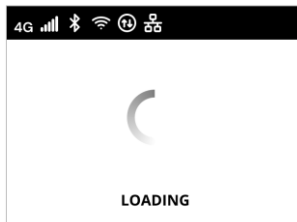

Das Bild **LOADING** zeigt an, daß die Berechtigungsparameter geprüft werden.

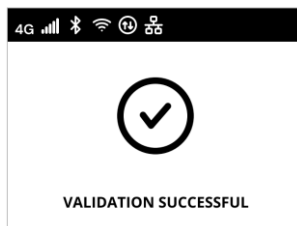

Der Bildschirm **VALIDIERUNG ERFOLGREICH** bestätigt 3 Sekunden lang den autorisierten Zugriff.

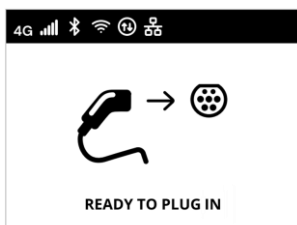

Nach der Autorisierung zeigt der Bildschirm **BEREIT ZUM EINSTEECKEN** an, dass Sie mit dem Laden beginnen können. Beachten Sie, dass Sie 60 Sekunden Zeit haben, den Ladestecker anzuschließen.

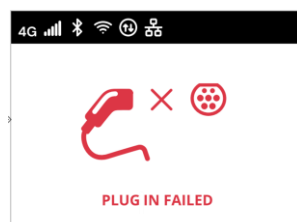

Der Bildschirm **PLUG IN FAILED** zeigt an, dass innerhalb von 60 Sekunden kein Kabel eingesteckt wurde und der autorisierte Zugriff abgelaufen ist. Sie müssen den Vorgang erneut starten.

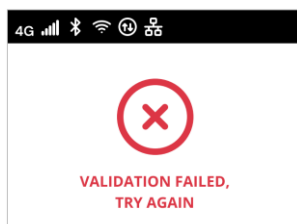

Der Bildschirm **VALIDIERUNG FEHLGESCHLAGEN, WIEDERHOLEN** erscheint für 5 Sekunden, um anzuzeigen, dass der Autorisierungsversuch fehlgeschlagen ist. Überprüfen Sie Ihre Autorisierungsmethode und starten Sie den Vorgang erneut.

DPM-Informationsbildschirme

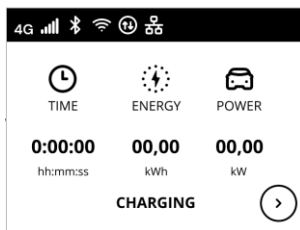

Wenn PowerMeter (DPM) installiert ist, steht unten rechts auf dem Ladebildschirm eine Schaltfläche zur Verfügung, mit der die Informationen zum Dynamic Power Management angezeigt werden.

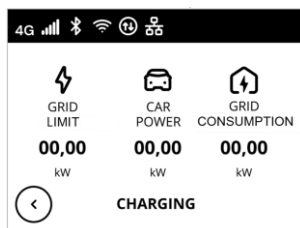

Der Bildschirm CHARGING/DPM zeigt die DPM-Informationen der laufenden Sitzung an:

- GRID POWER: Wert der Vertragsleistung
- CAR POWER: vom Fahrzeug aufgenommene Leistung
- NETZVERBRAUCH: aus dem Netz aufgenommene Leistung

Drücken Sie die Taste unten links auf dem Bildschirm, um zurückzukehren.

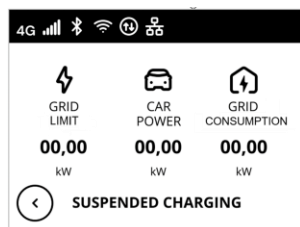

Auf die gleiche Weise wie oben können die DPM-Informationen auf dem Bildschirm LADUNG UNTERBROCHEN und auf dem Bildschirm VORBEREITUNG angezeigt werden.

Bildschirme für Fehlerbedingungen



Der Bildschirm ERROR meldet einen Fehlerzustand mit dem Fehlercode. Siehe Fehlersuche in Abschnitt 8.

Andere Bildschirme



SOFTWARE-AKTUALISIERUNG IM GANGE. Warten Sie, bis die Aktualisierung abgeschlossen ist.

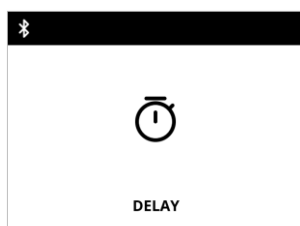

VERZÖGERUNG, bevor der Ladevorgang beginnt.





3.7. eProWallbox Move LED bar

In diesem Abschnitt wird das Verhalten der LED-Leiste **der eProWallbox Move** beschrieben. Das Modell **eProWallbox** ist mit einem Display ausgestattet, wie in 3.6.

Verhalten der LED-Leiste

Sobald das Ladegerät eingeschaltet ist, blinkt die LED-Leiste in einer Reihe von Farben. Dann kann der Status des Ladegeräts leicht durch die Farben und das Verhalten der vorderen LED überwacht werden.

Wenn das Ladegerät eingeschaltet ist, leuchtet die LED-Leiste in einer roten, grünen und blauen Farbabfolge. Wenn dieser Zustand anhält, wenden Sie sich an den Kundendienst (siehe Abschnitt 11).

				
	BLAU	GRÜN	ROT	GELB
PULSING	Vorbereiten der Ladung	Ladevorgang läuft		Software-Aktualisierung
SOLID	Bereit zum Einstecken (Autostart) oder Autorisieren mit App (Autorisierung)	Der Ladevorgang wird von DPM oder EV unterbrochen (z. B. Vollladung).		Ladegerät nicht verfügbar /gesperrt
FLASHING		Bereit zum Ausstecken	Fehler entdeckt	

HINWEIS

Das Verhalten der LEDs kann je nach Softwareversion variieren.

4. DAS LADEGERÄT ZUM ERSTEN MAL EINSCHALTEN

Das Ladegerät hat keine Ein/Aus-Tasten. Nach der Installation und der Stromversorgung über den Schutzschalter in der Schalttafel kann es mit dem Profil des Benutzers verknüpft und über die App konfiguriert werden.

HINWEIS

**Das Ladegerät leuchtet möglicherweise nicht sofort nach dem Einschalten auf.
Dies kann bis zu 30 Sekunden dauern.**

Erkennung und Behandlung eines beschädigten Ladegeräts

Wenn das Ladegerät Anzeichen einer Beschädigung aufweist, wie z. B. freiliegende Drähte, Risse, Brandspuren, ungewöhnliche Geräusche, Brandgeruch oder andere physische Anzeichen einer Veränderung, befolgen Sie die nachstehenden Vorsichtsmaßnahmen, um Schäden an Personen oder Sachen zu vermeiden:

- Versuchen Sie nicht, das Ladegerät zu benutzen. Die Verwendung eines beschädigten Produkts ist strengstens untersagt.
- Kennzeichnen Sie das beschädigte Gerät deutlich, um zu verhindern, dass andere es benutzen.
- Wenden Sie sich umgehend an qualifiziertes Servicepersonal, um das Ladegerät reparieren oder ersetzen zu lassen.



GEFAHR

Bei Beschädigung des Ladegeräts besteht Stromschlaggefahr.

5. EINRICHTEN DES LADEGERÄTS

5.1. Herunterladen und Ausführen der App

Installieren Sie die App wie folgt:

- 1) Aktualisieren/Downloaden Sie die App (siehe QR-Link unten) und führen Sie sie aus.
- 2) Wenn Sie die App zum ersten Mal starten, werden Sie aufgefordert, persönliche Daten anzugeben, um sich zu registrieren und ein Konto zu erstellen. Persönliche Informationen und Profileinstellungen können später innerhalb der App geändert werden.

eSolutions
Charging
App



Die User App ist eine spezielle Smartphone-Anwendung, die auf Google Play™ und im Apple Store® erhältlich ist. Mit ihr lässt sich das Ladegerät über eine Internet- oder Bluetooth-Verbindung konfigurieren, überwachen und einrichten.

Die App bietet unterschiedliche Funktionen, je nachdem, ob das Ladegerät mit dem Charge Point Management System (CPMS) verbunden ist oder nicht. Wenn das Ladegerät angeschlossen ist, haben Sie die volle Kontrolle über die Ladevorgänge von Ihrem Smartphone aus.

HINWEIS

Aktualisieren Sie die App immer auf die neueste Version, um alle Funktionen nutzen zu können.

Wählen Sie auf der Startseite , um die installierte App-Version anzuzeigen.

5.2. Ein Ladegerät hinzufügen

Wenn das Ladegerät eingeschaltet ist, registrieren Sie sich oder melden Sie sich in der App an, um das Ladegerät mit Ihrem Benutzerkonto zu koppeln. Befolgen Sie diese einfachen Schritte:

- 1) Stellen Sie sicher, dass Bluetooth auf Ihrem Smartphone aktiviert ist.
- 2) Starten Sie die App
- 3) Wählen Sie in der App das Trigrammsymbol  in der oberen linken Ecke.
- 4) Wählen Sie im angezeigten Menü die Option **Zu Hause aufladen**.
- 5) Klicken Sie auf **LADUNG HINZUFÜGEN** oder auf die Schaltfläche **+** in der oberen linken Ecke, um ein neues Ladegerät zu koppeln.
- 6) Entfernen Sie den Außenrahmen über die Nut an der Unterseite und scannen Sie den QR-Code auf dem Identifikationsetikett (siehe 3.4).
 - Wenn die Bluetooth-Verbindung erfolgreich ist, wird die Meldung **Prozess abgeschlossen** angezeigt.
- 7) Wählen Sie **Gehe zu Wallbox**.
 - Das Bild der Ladung erscheint mit Namen und Adresse auf der Seite **Ladung auf der Startseite**.

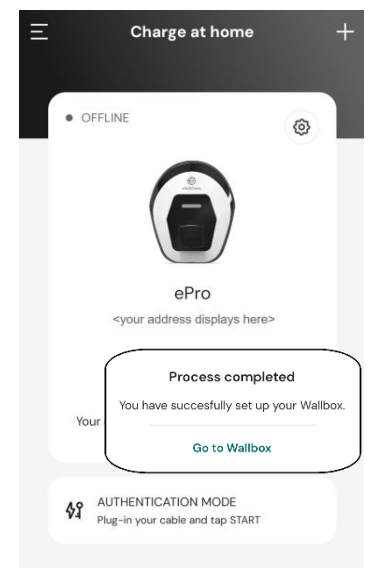
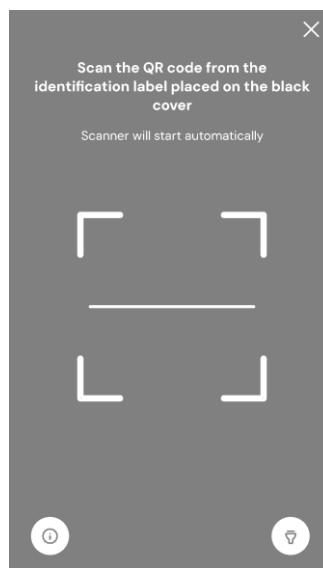
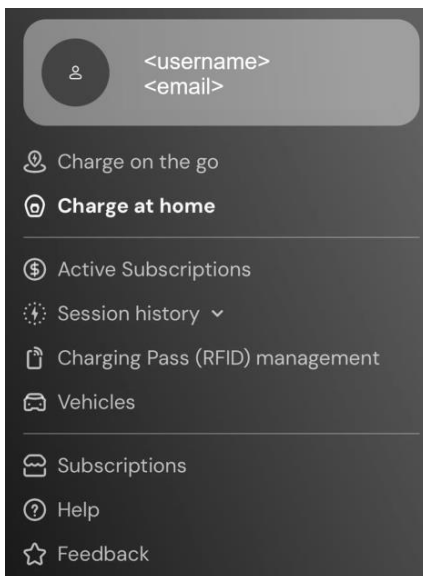

HINWEIS: Durch das Koppeln werden die Funktionen der App aktiviert. Sie können mehr als ein Ladegerät koppeln und alle Ihre Geräte über einen einzigen Touchpoint verwalten. Wählen Sie Ihre Ladegeräte durch Scrollen nach links/rechts aus.

HINWEIS

Die Bluetooth-Funktionen sind nur verfügbar, wenn sich das Smartphone in der Nähe des Ladegeräts befindet.

5.3. Verbinden Sie das Ladegerät mit dem Internet

Um alle Funktionen des Ladegeräts und der App zu aktivieren, müssen Sie das Ladegerät mit dem Internet verbinden. Sie können dies über tun:

- Wi-Fi. Gehen Sie vor wie beschrieben in 5.3.1
- Ethernet. Die Ethernet-Verbindung muss von Ihrem Installateur eingerichtet werden.
- 4G LTE (nur **eProWallbox**, nicht verfügbar für **eProWallbox Move**).

5.3.1. Wi-Fi

Um die Wi-Fi-Verbindung zum Internet einzurichten, verbinden Sie sich über Bluetooth mit dem Ladegerät.

- Betreiben Sie das Gerät neben dem Ladegerät.
 - 1) Stellen Sie sicher, dass Bluetooth auf Ihrem Smartphone aktiviert ist.
 - 2) Von der Seite "**Zu Hause aufladen**" (siehe 5.2) das Symbol Einstellungen  des zu verbindenden Ladegeräts aus.
 - Auf der Seite **Einstellungen** wird das Konfigurationsmenü angezeigt.
 - Die Bluetooth-Verbindung wird innerhalb von Sekunden hergestellt.

HINWEIS: Das Bluetooth-Symbol  hat einen leeren Hintergrund, wenn die Verbindung unterbrochen ist. Bei bestehender Verbindung wird es farbig hinterlegt.
 - 3) Wählen Sie auf der Seite "**Einstellungen**" die Option "**Wi-Fi**".
 - 4) Wählen Sie das Wi-Fi-Netzwerk in der Liste aus und geben Sie das Passwort ein.
 - 5) Klicken Sie auf **SENDEN**, damit die Änderung wirksam wird.
 - Auf **der Startseite von Charge at** zeigt der Status in der oberen linken Ecke AVAILABLE an.

HINWEIS

Das Ladegerät ist nur mit 2,4-GHz-Wi-Fi-Netzwerken kompatibel. Wenn Sie versuchen, eine Verbindung zu einem 5-GHz-Wi-Fi-Netzwerk herzustellen, wird es nicht funktionieren.

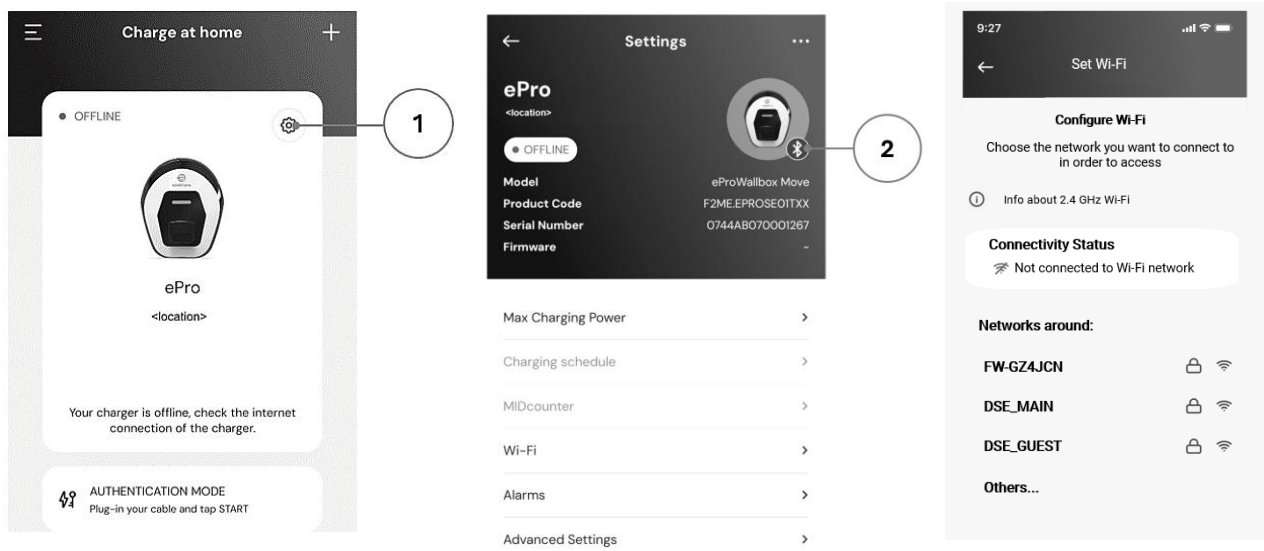

1) Symbol für Einstellungen

2) Bluetooth-Symbol

3) Wi-Fi-Netzwerk auswählen

5.4. Update der Ladegerät-Software

Wenn eine neue Softwareversion für eProWallbox verfügbar ist:

- Sie erhalten eine Benachrichtigung
- In der App erscheint ein Symbol: Klicken Sie auf das Symbol, um die neue Software sofort zu installieren

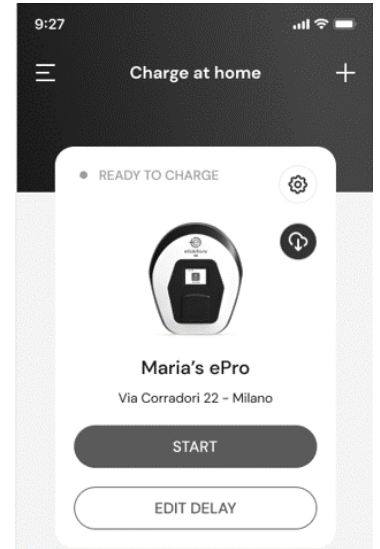

5.5. Hinzufügen einer Charging Pass (RFID)-Karte

Mit dieser Funktion können Sie RFID-Karten in Ihrem persönlichen Konto registrieren und sie zur Autorisierung des Ladevorgangs an Ihrem heimischen Ladegerät und unterwegs verwenden. Bei den eProWallbox-Ladegeräten können diese Karten verwendet werden, wenn die Betriebsmodi auf Verbunden (**Standalone AUS**) und Autorisierung (**Autostart AUS**) eingestellt sind. Siehe auch 6.3.5.

Verfahren zur Konfiguration

- 1) Wählen Sie auf der Hauptseite der App das Trigrammsymbol  in der oberen linken Ecke.
- 2) Wählen Sie im angezeigten Menü die Option **Charging Pass (RFID)-Verwaltung**.
- 3) Wählen Sie **Charging Pass (RFID) hinzufügen**.
- 4) Scannen Sie den QR-Code auf der Karte oder geben Sie die Kartennummer manuell ein.

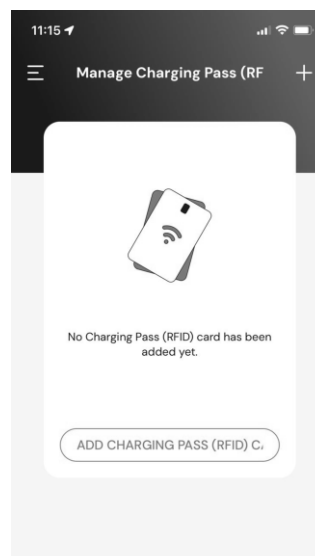
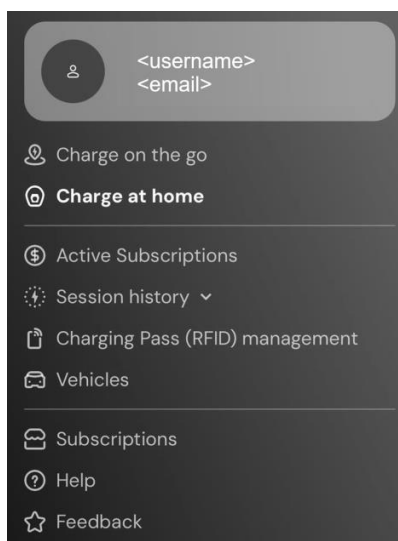

6. ERFAHREN SIE MEHR ÜBER DIE APP

6.1. Funktionen der App

Unterwegs aufladen

- Öffentliche Ladestationen finden
- Laden Sie Ihr Auto unterwegs auf
- Aktivieren und Verwalten von Abonnements

Aufladen zu Hause

- Autorisieren, Starten und Beenden von Ladevorgängen
- Ladevorgänge überwachen
- Visualisierung historischer Sitzungsdaten
- Ladevorgänge verzögern

Steuerung der Leistung

- Konfigurieren der Leistungsgrenzen
- Konfigurieren Sie zeitbasierte Leistungsprofile für das Laden
- Konfigurieren Sie die Photovoltaik-Integration, einschließlich des grünen Modus

Konfiguration und Steuerung von Ladegeräten

- Starten Sie das Ladegerät neu
- Betriebsarten einstellen
- Internetverbindung konfigurieren
- Registrierung und Steuerung mehrerer Ladegeräte

Leistungsmanagement und Berichterstattung

- Dynamic Power Management einstellen
- MIDcounter-Berichte herunterladen

Benutzerverwaltung (*)

- Hinzufügen und Verwalten von RFID-Karten zur Autorisierung der Abrechnung

Fahrzeugmanagement

- Hinzufügen und Verwalten von Fahrzeugen mit ihrem Ladestecker

Unterstützung

- Kontakt zum Kundendienst
- Feedback geben

(*) Nur **eProWallbox**, nicht verfügbar bei **eProWallbox Move**.

6.2. App Hauptmenü

- 1) Starten Sie die App.
- 2) Wählen Sie in der App das Trigrammsymbol  in der oberen linken Ecke.
→ Das Hauptmenü wird angezeigt. Sie können die folgenden Punkte auswählen:
 - Oben befindet sich der Benutzerbereich, in dem Sie Ihr Profil anzeigen und konfigurieren können. Dieser Bereich enthält persönliche Informationen und ein Passwort, Zahlungs- und Rechnungsinformationen, Benachrichtigungseinstellungen, Geschäftsbedingungen (einschließlich der Zustimmung zu Marketing) und die Einlösung von Codes.
 - Unterwegs aufladen
Finden Sie öffentliche Ladestationen und laden Sie Ihr Auto unterwegs auf.
 - **Zu Hause aufladen**
Konfigurieren Sie Ihr Ladegerät und verwenden Sie es zu Hause. Siehe . 6.3.
 - Aktive Abonnements
Ihre aktiven Abonnements anzeigen.
 - Verlauf der Sitzung
Zeigen Sie den Verlauf Ihrer Ladevorgänge an.
 - Charging Pass (RFID)-Verwaltung (*)
Fügen Sie RFID-Karten hinzu und verwalten Sie sie, um das Laden an Ihrem Ladegerät zu Hause und unterwegs zu autorisieren.
 - Fahrzeuge
Fügen Sie Ihre E-Fahrzeuge hinzu und verwalten Sie sie. Zu den Einstellungen gehören die Fahrgestellnummer und das Kennzeichen, um jedes E-Fahrzeug zu identifizieren, sowie der Anschlusstyp, damit Sie geeignete öffentliche Ladestationen finden können.
 - Abonnements
Wählen, starten und verwalten Sie Ihre EV-Ladeabonnements.
 - Hilfe
Hier finden Sie Ansprechpartner für Support-Anrufe, können FAQs und Support-Informationen einsehen und einen Support-Fall eröffnen.
 - Rückmeldung
Geben Sie uns ein kurzes Feedback. Ihre Meinung ist wichtig, damit wir uns verbessern können.

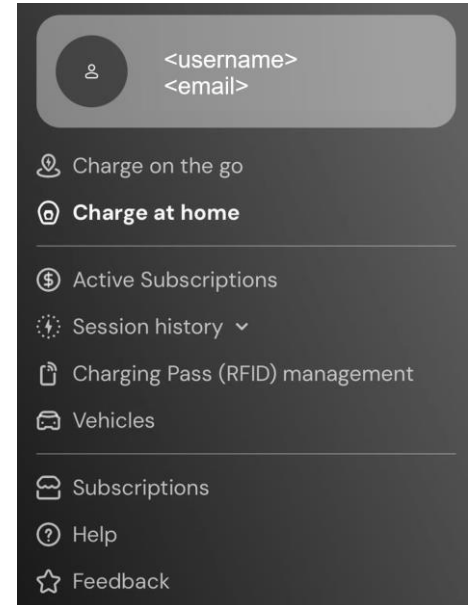

(*) Nur **eProWallbox**, nicht verfügbar bei **eProWallbox Move**.

6.3. Aufladen im Menü Home und Einstellungen

Auf der Seite **Charge at Home** können Sie Ihre Ladegeräte anpassen und überwachen.

- 1) Wählen Sie im Hauptmenü der App die Option "**Zu Hause aufladen**".

→ Auf der Seite **Laden zu Hause** werden die Ladegeräte angezeigt, die mit Ihrem Benutzerprofil verbunden sind. Wählen Sie ein Ladegerät aus, indem Sie nach links/rechts blättern.

→ Das Bild des Ladegeräts wird zusammen mit dem Namen und der Adresse unten angezeigt.

→ Wenn in der oberen linken Ecke **OFFLINE** angezeigt wird, bedeutet dies, dass das Ladegerät nicht mit dem Internet verbunden ist. Für einen optimalen und vollständigen Betrieb wird empfohlen, es anzuschließen (siehe 5.3).

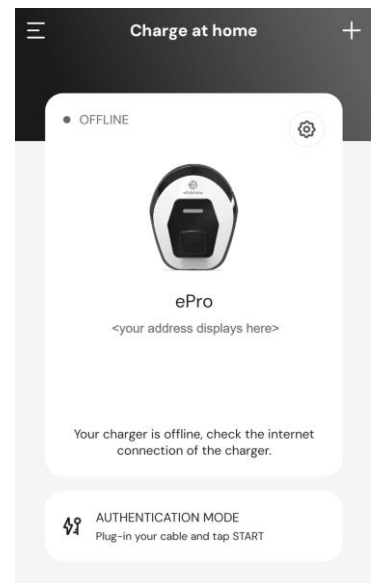

- 2) Um die Seite **Einstellungen** zu öffnen, wählen Sie das Einstellungssymbol  in der oberen rechten Ecke.

Auf der Seite **Einstellungen** wird das folgende Menü angezeigt:

- **Maximale Leistung beim Aufladen**

Stellen Sie den Grenzwert für die Ladeleistung ein. Siehe . 6.3.1

- **Leistungsprofile** (nur im angeschlossenen Zustand)

Konfigurieren Sie einen Wochenplan für das Leistungsprofil zur Einstellung der Ladeleistung. Siehe . 6.3.2.

- **MID-Zähler** (nur im angeschlossenen Modus)

(Falls installiert) Zeigen Sie die MID-Zählerstände an. Siehe . 6.3.3.

- **Wi-Fi**

Stellen Sie die Wi-Fi-Verbindung des Ladegeräts ein. Siehe . 5.3.1.

- **Alarme**

Sehen Sie sich das Alarmprotokoll an, um Probleme zu beheben. Siehe . 6.3.4.

- **Erweiterte Einstellungen**

- **Betriebsart:** Stellen Sie die Modi "Standalone" und "Autostart" ein. Siehe . 6.3.5.

- **Zufallsverzögerung einstellen:** Stellen Sie eine zufällige Verzögerung ein, bevor der Ladevorgang beginnt. Siehe . 6.3.6.

- **Dynamic Power Management** Einstellen der vom Energielieferanten verfügbaren Netzleistung (siehe 6.3.7). Wählen Sie außerdem unter **Solarladung und Energiespeicherung** die Nutzung der Solarladung und stellen Sie die Energiespeicherung ein (siehe 6.3.8).

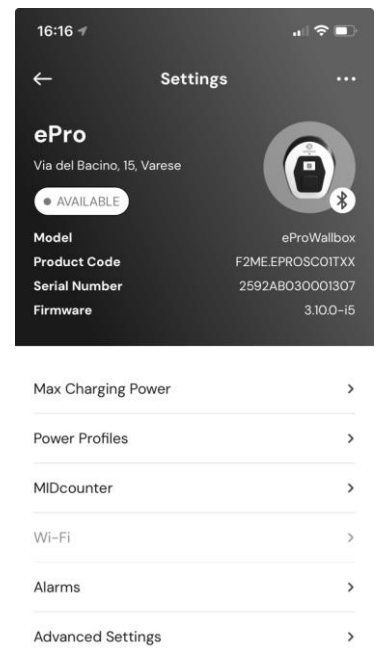

- **Eigenständige Charging Pass (RFID)-Verwaltung:** Diese Funktion ist nur verfügbar, wenn die Modi "Standalone" und "Autorisierung" eingestellt sind, und sie ermöglicht die Konfiguration lokaler Autorisierungskarten auf dem Ladegerät.

6.3.1. Maximale Ladeleistung

Auf der Seite "**Maximale Ladeleistung**" können Sie die bei der Installation eingestellte maximal verfügbare Leistung reduzieren.

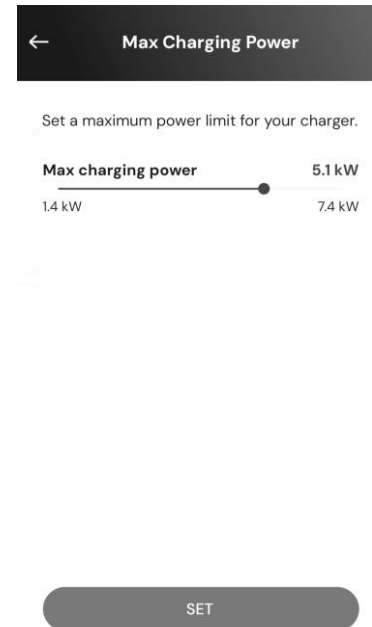

- Auf der Seite **Aufladen zu Hause** >  **Einstellungen** (siehe 6.3):
 - 1) Wählen Sie, wählen Sie **Max Charging Leistung**.
 - 2) Stellen Sie den Schieberegler für **die maximale Ladeleistung** so ein, dass der Maximalwert reduziert wird.
 - 3) Wählen Sie zur Bestätigung **SET**.



6.3.2. Leistung Profile

Auf der Seite **Leistungsprofile** können Sie einen Wochenplan mit Leistungsbegrenzungen festlegen, um nur dann zu laden, wenn Sie es vorsehen, und um Ihr Laden auf der Grundlage Ihres typischen Bedarfs und der zeitabhängigen Kosten Ihres Energievertrags zu optimieren.

Verfahren zur Konfiguration

- Auf der Seite **Aufladen zu Hause** >  **Einstellungen** (siehe 6.3):
 - 1) Wählen Sie, wählen Sie **Leistungsprofile**.
 - Wenn Sie mit dieser Funktion nicht vertraut sind, lesen Sie die Hinweise auf der Seite **Leistungsprofile** und auf der Detailseite **zu den Leistungsprofilen**.
 - Auf der Seite "Leistungsprofile" werden die konfigurierten Profile angezeigt. Wählen Sie  zum Ändern oder  zum Löschen.
 - 2) Um ein neues Profil hinzuzufügen, wählen Sie das Symbol **+** in der oberen linken Ecke.
 - 3) Auf der Profilsseite konfigurieren Sie Folgendes:
 - Profilname
 - Maximal verfügbare Leistung
 - Start- und Endzeit des Tages
HINWEIS: Für Nachtintervalle sind zwei Profile erforderlich.
 Zum Beispiel: 19:00 Uhr bis 23:59 Uhr und 12:00 Uhr bis 7:00 Uhr.
 - Tag(e) der Woche
 - 4) Wählen Sie **PROFIL SPEICHERN**.
 Die Ladevorgänge werden nicht außerhalb der eingestellten Leistungsprofile gestartet.

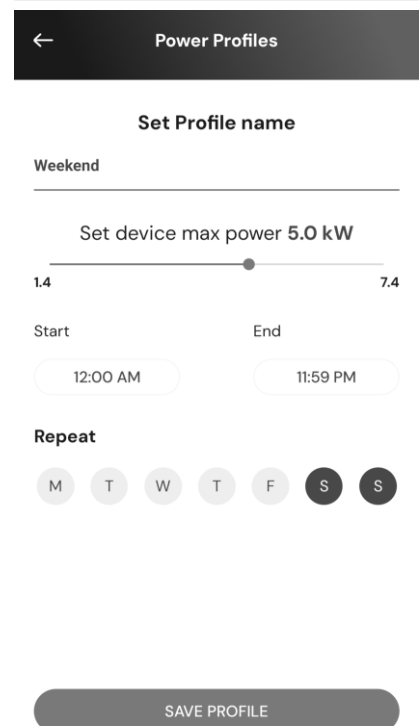
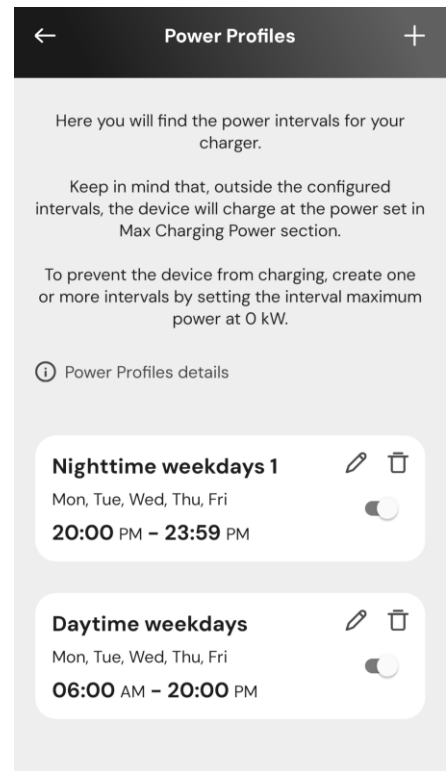

6.3.3. MID-Zähler

Auf der Seite **MIDcounter** werden die letzten Messwerte des MIDcounters angezeigt, die den Stromverbrauch der letzten Ladevorgänge wiedergeben:

- Datum und Uhrzeit
- kWh

Drücken Sie auf **DOWNLOAD BERICHT**, um einen detaillierten und maßgeschneiderten Bericht zu erstellen und zu erhalten.

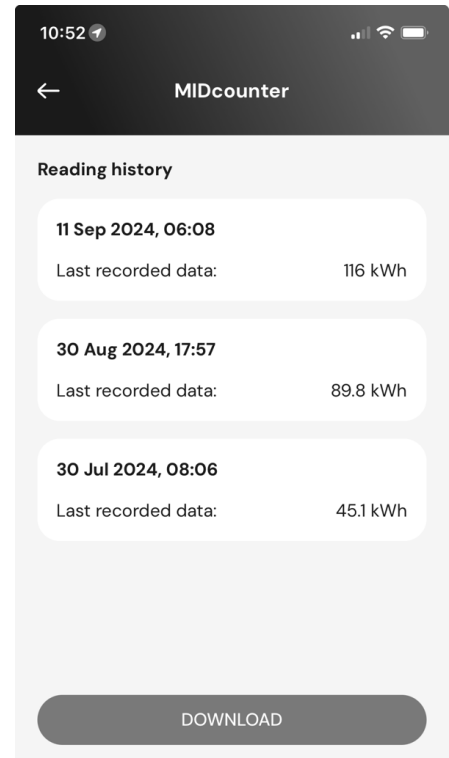

Auf der Seite **Bericht herunterladen** können Sie die Berichtsinformationen auswählen und den Bericht herunterladen:

- 1) Geben Sie die gewünschten Berichtsinformationen an:
 - Einstellen des Datums und der Zeitintervalle von/bis
 - Wählen Sie eine oder mehrere Arten von Ladestarts:
 - **Autostart**
 - Über die **Mobile App**
 - Mit einem bestimmten Ladegerät
 - Unternehmensangaben einbeziehen oder ausschließen
 - Geben Sie die Energiekosten pro kWh ein, um die Ladekosten zu ermitteln.
- 2) Wählen Sie **DOWNLOAD**, um den Bericht im PDF-Format in den Download-Ordner Ihres mobilen Geräts zu laden.

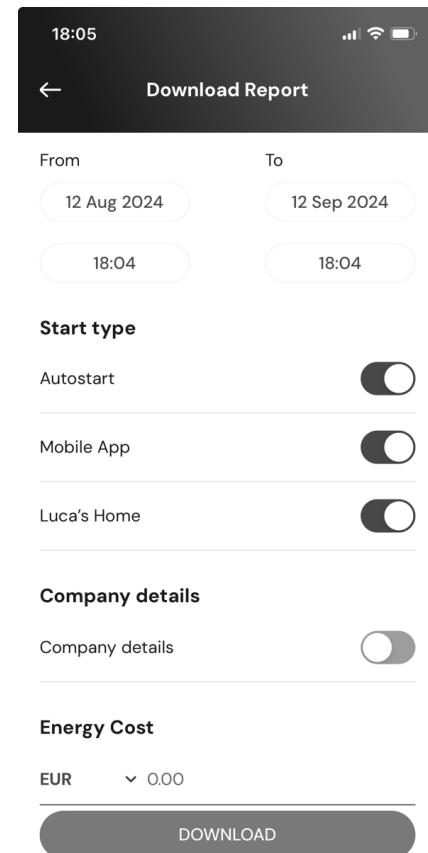

6.3.4. Alarme

Die Seite **Alarme** bietet Zugriff auf die Liste der Ereignisse, Anomalien und Fehler, die am Ladegerät aufgetreten sind.

- 1) Auf der Seite "**Zu Hause laden**" >  **Einstellungen** (siehe 6.3), wählen Sie **Alarme**.
 - Die Liste der Ereignisse wird angezeigt. Sie umfasst:
 - Das Datum und die Uhrzeit der Veranstaltung
 - Der dreistellige Fehlercode
 - Kurzbeschreibung der Veranstaltung
- 2) Verwenden Sie den Fehlercode, um Probleme zu beheben (siehe Abschnitt 8).

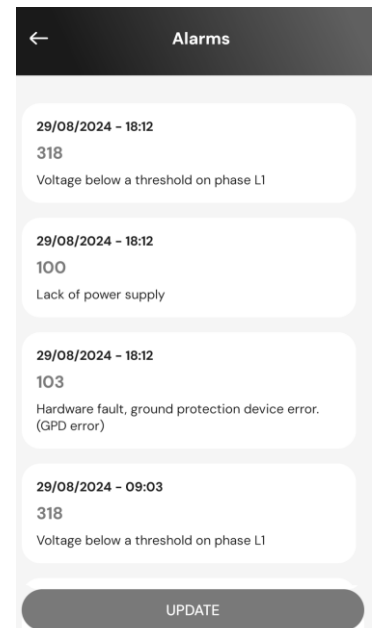

6.3.5. Erweiterte Einstellungen - Betriebsmodus : Eigenständig, Autostart

Sie können das Ladegerät so konfigurieren, dass es in verschiedenen Betriebsmodi arbeitet, indem Sie die Ladeberechtigung und die Verbindungsoptionen einstellen. Stellen Sie in der App den **Betriebsmodus** wie folgt ein:

- Auf der Seite **Zu Hause aufladen > Einstellungen** (siehe 6.3):

- 1) Wählen Sie **Erweiterte Einstellungen**.
- 2) Wählen Sie auf der Seite **Erweiterte Einstellungen** die Option **Betriebsmodus**.
→ Auf der Seite **Betriebsart** können Sie zwei Parameter einstellen.

- 3) **Eigenständig**: Wählen Sie aus, ob das Ladegerät eigenständig oder mit dem CPMS verbunden ist.

- **Eigenständig**: Wenn diese Einstellung aktiviert ist, arbeitet das Ladegerät im Standalone-Modus und ist nicht mit dem Charge Point Management System (CPMS) verbunden. Der Benutzer hat Zugriff auf begrenzte Funktionen in der App, die nur über Bluetooth verfügbar sind.
- Verbunden (Werkseinstellung): Wenn "**Standalone**" nicht eingestellt ist, kann das Ladegerät mit dem Charge Point Management System (CPMS) verbunden werden, was Software-Updates und Live-Fernsupport ermöglicht und den Nutzern die maximale Funktionalität der App bietet.

- 4) **Autostart**: Wählen Sie, ob eine Autorisierung erforderlich ist.

- **Autostart** (Werkseinstellung): Wenn **Autostart** eingestellt ist, ist keine Autorisierung erforderlich, und der Ladevorgang kann durch einfaches Einstecken des Ladekabels gestartet werden.
- Autorisierung: Wenn **Autostart** deaktiviert ist, muss das Aufladen durch autorisiert werden:
 - Vorlegen des Charging Pass (RFID) am Ladegerät (nur eProWallbox-Modell).
 - Autorisierung der Sitzung mit der App. Dies ist nur verfügbar, wenn das Ladegerät mit einem CPMS verbunden ist.

- 5) Drücken Sie ← in der oberen linken Ecke, um zur Seite "**Erweiterte Einstellungen**" zurückzukehren.

- 6) Wenn Sie Änderungen vorgenommen haben, wählen Sie **GERÄT NEU STARTEN**, damit die Änderungen wirksam werden.

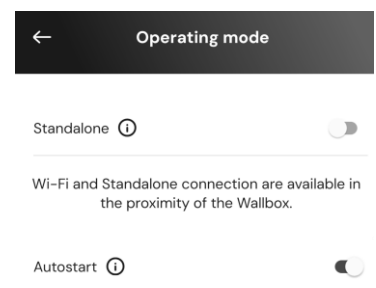
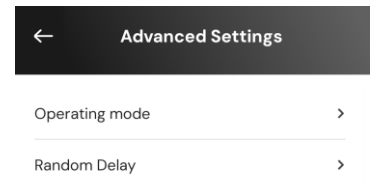

6.3.6. Erweiterte Einstellungen - Zufallsverzögerung einstellen

Diese für das Vereinigte Königreich obligatorische Funktion bewirkt, dass die Ladevorgänge mit einer zufälligen Verzögerung zwischen 0 und dem gewählten Wert beginnen. Der Standardwert ist 10 Minuten, und der maximal zulässige Wert ist 30 Minuten.

Die Funktion ist standardmäßig deaktiviert. Um sie zu aktivieren:

- Auf der Seite **Aufladen zu Hause** >  **Einstellungen** (siehe 6.3):
 - 1) Wählen Sie **Erweiterte Einstellungen**.
 - 2) Wählen Sie auf der Seite **Erweiterte Einstellungen** die Option **Zufallsverzögerung**.
 - 3) Aktivieren Sie die **Zufallsverzögerung** und stellen Sie die gewünschte Verzögerungszeit (Minuten und Sekunden) ein.
 - 4) Wählen Sie zur Bestätigung die Option **ZEIT EINSTELLEN**.

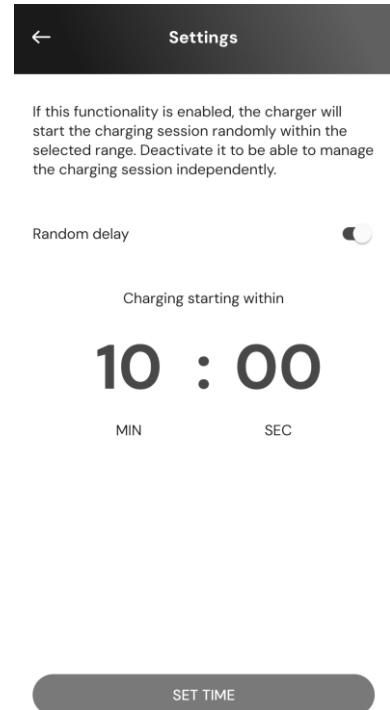

6.3.7. Erweiterte Einstellungen - Dynamic Power Management

Auf der Seite **Dynamic Power Management** können Sie die DPM-Optionen einstellen. Diese Funktion ist nur verfügbar, wenn PowerMeter (DPM) installiert ist.

Verfahren zur Konfiguration

Die Funktion ist standardmäßig deaktiviert. Um sie zu aktivieren:

- Auf der Seite **Aufladen zu Hause** >  **Einstellungen** (siehe 6.3):
 - 1) Wählen Sie **Erweiterte Einstellungen**.
 - 2) Wählen Sie auf der Seite "**Erweiterte Einstellungen**" die Option **Dynamic Power Management**.
 - 3) Stellen Sie den Schieberegler für **die Leistung des Netzes** entsprechend dem Energieliefervertrag ein.
 - 4) Wenn PV und/oder Energiespeicher installiert sind, konfigurieren Sie diese (siehe unten).

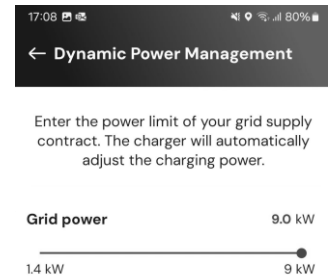
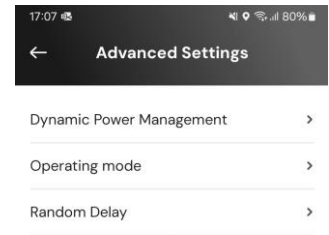

6.3.8. Erweiterte Einstellungen - Solares Aufladen und Energiespeicherung

Mit dem Solarladegerät können Sie das Ladegerät in eine bestehende Photovoltaikanlage (PV) integrieren, um die Nutzung erneuerbarer Energiequellen beim Laden des Fahrzeugs zu maximieren.

Dies wird nur unterstützt, wenn ein PowerMeter (DPM) installiert und konfiguriert ist.

In der **Dynamic Power Management**-Konfiguration (siehe oben):

- 1) Wählen Sie unter **Solarladung** eine der folgenden Optionen:
 - **Deaktiviert** (Werkseinstellung): keine PV installiert
 - **Hybrid-Modus**: Sowohl Netz- als auch PV-Leistung werden genutzt.
 - **Grüner Modus**: Maximiert die Nutzung der PV Leistung.
HINWEIS: Der grüne Modus kann den Ladevorgang vorübergehend unterbrechen, wenn nicht genügend PV-Leistung verfügbar ist.
- 2) Aktivieren Sie die **Energiespeicherung**, wenn ein Energiespeichersystem installiert ist.

6.3.9. **Erweiterte Einstellungen** - Verwaltung des Standalone Charging Pass (RFID)

Verwenden Sie diese Funktion, um RFID-Karten auf dem Ladegerät zu speichern, um das Laden an Orten zu autorisieren, an denen keine Internetverbindung verfügbar ist. Der Befehl ist nur verfügbar, wenn die beiden Betriebsarten **Standalone** und Autorisierung (**Autostart AUS**) eingestellt sind (siehe 6.3.5).

In der Verwaltungskonfiguration für **den Standalone Charging Pass (RFID)**:

Verfahren zur Konfiguration

- Auf der Seite **Aufladen zu Hause** >  **Einstellungen** (siehe 6.3):
 - 1) Wählen Sie **Erweiterte Einstellungen**.
 - 2) Wählen Sie auf der Seite **Erweiterte Einstellungen** die Option **Standalone Charging Pass (RFID) management**.
 - 3) Drücken Sie **+** in der oberen linken Ecke.
 - 4) Scannen Sie den QR-Code auf der Karte oder geben Sie die Kartenummer manuell ein

7. VERWENDUNG DES LADEGERÄTES

7.1. Vorläufige Ladevorgänge



WARNUNG: Ziehen Sie den Ladestecker während des gesamten Ladevorgangs NICHT aus dem Elektrofahrzeug. Tun Sie dies NUR, wenn der Ladevorgang abgeschlossen ist oder gemäß dem entsprechenden Verfahren gestoppt wurde.
In jedem Fall darf keine übermäßige Kraft angewendet werden.

Bevor Sie einen neuen Ladevorgang starten, sollten Sie die folgenden Sicherheitsvorkehrungen beachten:

- Vergewissern Sie sich, dass das Ladegerät und seine Anschlüsse vollkommen intakt, trocken und frei von Verunreinigungen sind.
- Stecken Sie keine Finger oder Gegenstände in die Steckdose.
- Berühren Sie das Ladegerät oder eine seiner Erweiterungen nicht mit nassen Händen oder bloßen Füßen.
- Vergewissern Sie sich, dass das Ladegerät nicht mit Wärmequellen, explosiven oder entflammaren Stoffen in Berührung kommt oder kam.
- Stellen Sie sicher, dass das Elektrofahrzeug mit den technischen Eigenschaften des Ladegeräts kompatibel ist.
- Fahrzeugadapter dürfen nicht verwendet werden, um einen Stecker an eine Fahrzeugsteckdose anzuschließen.

HINWEIS: Adapter zwischen der Fahrzeugsteckdose und den Steckern dürfen nur verwendet werden, wenn sie vom Fahrzeughersteller oder dem Hersteller der Stromversorgung des Elektrofahrzeugs gemäß den nationalen Vorschriften ausdrücklich vorgesehen und zugelassen sind.

Solche Adapter müssen jedoch die Anforderungen der Norm IEC 61851-1 und anderer einschlägiger Normen erfüllen, die sowohl für den Stecker als auch für die Buchse des Adapters gelten.

In jedem Fall müssen die Adapter mit spezifischen, vom Hersteller zugelassenen Gebrauchsanweisungen gekennzeichnet sein (z. B. IEC 62196).

- Halten Sie das Ladekabel außerhalb der Reichweite von Kindern
- Achten Sie darauf, nicht auf den Stecker oder das Kabel zu treten.



WARNUNG: Verwenden Sie keine Adapter oder Verlängerungen, die nicht von Free2move eSolutions S.p.A. spezifiziert sind, da sie das Produkt beschädigen und ein Sicherheitsrisiko für Sie darstellen können.



ACHTUNG: Das Ladegerät darf nur innerhalb der angegebenen Betriebsbedingungen verwendet werden (siehe 3.5).

7.2. Verfahren zur Aufladung

Aufladen in der Betriebsart Autostart

- Das Ladegerät ist bereit zum Laden:
 - Das Display zeigt Bereit zum Einstecken (**eProWallbox**)
 - Die LED-Leiste des Ladegeräts leuchtet durchgehend blau (**eProWallbox Move**)
- 1) Stecken Sie den Stecker des Ladekabels in die Buchse am Ladegerät, bis er vollständig eingerastet ist.
- 2) Stecken Sie den Stecker des Ladekabels in den Ladeanschluss des Fahrzeugs.
 - Der Ladevorgang beginnt:
 - Auf dem Display erscheint **Preparing** und dann **Charging (eProWallbox)**
 - Die LED-Leiste pulsiert blau und dann grün (**eProWallbox Move**).
 - Das Ladegerät sperrt das Kabel für die Dauer des gesamten Ladevorgangs.
 - Die App zeigt die Daten des Ladevorgangs an.
- 3) Um den Ladevorgang zu beenden, ziehen Sie den Stecker aus dem Fahrzeug.
 - Das Ladegerät kehrt in seinen Ausgangszustand zurück und ist bereit für eine neue Sitzung.

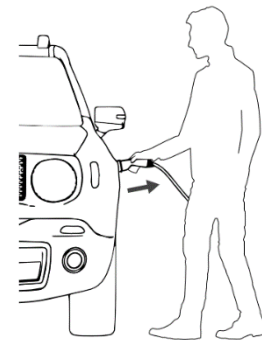
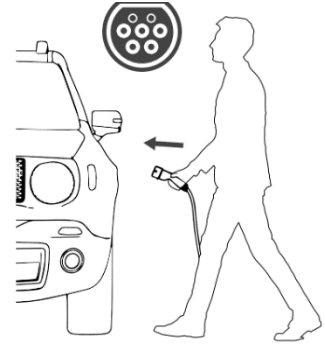

→ Weitere Anweisungen zum Aufladen finden Sie in der Betriebsanleitung Ihres Fahrzeugs.

Aufladen in der Betriebsart Autorisierung

- Das Ladegerät ist genehmigungspflichtig:
 - Auf dem Display erscheint **Autorisieren mit ... (eProWallbox)**
 - Die LED-Leiste des Ladegeräts leuchtet durchgehend blau (**eProWallbox Move**)

- 1) Stecken Sie den Stecker des Ladekabels in die Buchse am Ladegerät, bis er vollständig eingerastet ist.
- 2) Autorisieren Sie die Ladevorgänge auf eine der folgenden Arten:

- Vorlage einer gültigen Charging Pass (RFID)-Karte (**eProWallbox**)
- Wählen Sie auf der Startseite der App die Option **START** (wenn der Status Verfügbar, mit dem Internet verbunden ist).

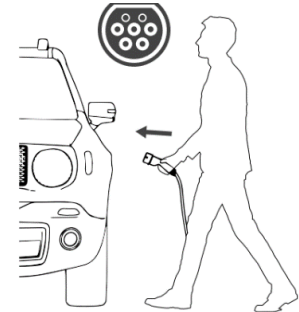

→ Das Ladegerät ist bereit zum Laden:

- Das Display zeigt Bereit zum Einstecken (**eProWallbox**)
- Die LED-Leiste des Ladegeräts leuchtet durchgehend blau (**eProWallbox Move**)

- 3) Stecken Sie den Stecker des Ladekabels in den Ladeanschluss des Fahrzeugs.

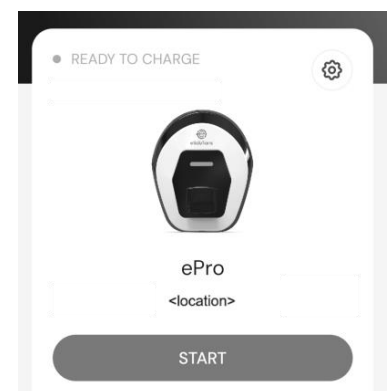

→ Der Ladevorgang beginnt:

- Auf dem Display erscheint **Vorbereiten** und dann **Laden (eProWallbox)**.
- Die LED-Leiste pulsiert blau und dann grün (**eProWallbox Move**).

→ Das Ladegerät sperrt das Kabel für die Dauer des gesamten Ladevorgangs.

→ Die App zeigt die Daten des Ladevorgangs an.

- 4) Um den Ladevorgang zu beenden, können Sie:
 - Ziehen Sie den Stecker aus dem Fahrzeug.
 - Wählen Sie auf der Startseite der App die Option **STOPP** (wenn der Status **Verfügbar**, mit dem Internet verbunden ist).

→ Das Ladegerät kehrt in seinen Ausgangszustand zurück und ist bereit für eine neue Sitzung.

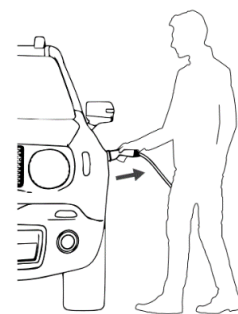

→ Weitere Anweisungen zum Aufladen finden Sie in der Betriebsanleitung Ihres Fahrzeugs.



8. FEHLERSUCHE

Fehlerzustände werden in den Diagnoseprotokollen gespeichert und auf dem Bedienfeld des Ladegeräts durch einen blinkenden roten LED-Balken angezeigt.

Suchen Sie zur Fehlerbehebung zunächst die Fehlercodes auf der Seite Alarme der App (siehe 6.3.4) und suchen Sie nach den Abhilfemaßnahmen in der Tabelle unten. Wenn der Fehler weiterhin besteht, notieren Sie die Seriennummer auf dem Etikett des Ladegeräts (siehe 3.3) und wenden Sie sich an den Kundendienst (siehe Abschnitt 11).

Beachten Sie, dass im Falle eines Fehlers der Ladevorgang gestoppt und die Steckdose entriegelt wird, damit Sie den Stecker ziehen können.

Fehlercode / Problem	Fehlerbeschreibung	Fehlersuche
100	Mangelnde Leistung der Stromversorgung	<ul style="list-style-type: none"> • Prüfen Sie, ob der Schutzschalter eingeschaltet ist.
101	Überhitzung	<ul style="list-style-type: none"> • Ziehen Sie das Kabel Typ 2 ab, warten Sie, bis die Temperatur gesunken ist, dann wird der Fehler gelöscht. • Um den Ladevorgang erneut zu starten, schließen Sie das Kabel erneut an. • Vergewissern Sie sich, dass der Aufstellungsort mit dem Temperaturbereich kompatibel ist (25°C/+50°C ohne direkte Sonneneinstrahlung).
102	Kommunikationsfehler zwischen MCU und MPU.	<ul style="list-style-type: none"> • Starten Sie das Ladegerät über den Trennschalter neu, wobei das Ladegerät mindestens 60 Sekunden lang ausgeschaltet bleiben muss.
103	Hardware-Fehler, Fehler im Erdungsschutzgerät (GPD-Fehler)	<ul style="list-style-type: none"> • Starten Sie das Ladegerät über den Trennschalter neu, wobei das Ladegerät mindestens 60 Sekunden lang ausgeschaltet bleiben muss. • Wenn der Fehler weiterhin besteht, wenden Sie sich zur Fehlerbehebung an Ihren Installateur.
104	Hardware-Fehler, Fehlerstrommonitor AC-Fehler. (RCM AC-Auslösung)	<ul style="list-style-type: none"> • Vergewissern Sie sich, dass das Problem nicht mit dem Kabel oder dem Fahrzeug zusammenhängt, und versuchen Sie den Ladevorgang erneut (wenn möglich mit einem anderen Fahrzeug oder Kabel).
105	Hardwarefehler, Fehlerstromüberwachung DC-Fehler. (RCM DC-Auslösung)	<ul style="list-style-type: none"> • Vergewissern Sie sich, dass das Problem nicht mit dem Kabel oder dem Fahrzeug zusammenhängt, und versuchen Sie den Ladevorgang erneut (wenn möglich mit einem anderen Fahrzeug oder Kabel).
106	Interner Fehler des Zählers	<ul style="list-style-type: none"> • Starten Sie das Ladegerät über den Trennschalter neu, wobei das Ladegerät mindestens 60 Sekunden lang ausgeschaltet bleiben muss.
107	PowerMeter (DPM) Kommunikationsfehler	<ul style="list-style-type: none"> • Starten Sie das Ladegerät über den Trennschalter neu, wobei das Ladegerät mindestens 60 Sekunden lang ausgeschaltet bleiben muss.
108	Konfigurationsfehler, Rotary Switch Position (Versorgungstyp) stimmt nicht mit dem DPM/ MID Typ überein	<ul style="list-style-type: none"> • Wenn keine DPM/MID-Geräte installiert sind, stellen Sie sicher, dass die entsprechende Funktion deaktiviert ist, siehe 6.3.3 und 6.3.7. Starten Sie dann das Ladegerät neu.
109	Master/Slave RS485-Kommunikationsfehler	<ul style="list-style-type: none"> • Starten Sie das Ladegerät über den Trennschalter neu, wobei das Ladegerät mindestens 60 Sekunden lang ausgeschaltet bleiben muss.
110	MID-Zähler Kommunikationsfehler	<ul style="list-style-type: none"> • Starten Sie das Ladegerät über den Trennschalter neu, wobei das Ladegerät mindestens 60 Sekunden lang ausgeschaltet bleiben muss. • Sollte es notwendig sein, das Fahrzeug aufzuladen, deaktivieren Sie den MIDcounter und wenden Sie sich an den Kundendienst.
112	Fehler in der Relaiskonfiguration	<ul style="list-style-type: none"> • Kundenservice kontaktieren
113	RFID-Lesegerät abgeklemmt	<ul style="list-style-type: none"> • Kundenservice kontaktieren
114		<ul style="list-style-type: none"> • Kundenservice kontaktieren
115	4G/LTE-Karte nicht angeschlossen	<ul style="list-style-type: none"> • Kundenservice kontaktieren
116	Display abgeklemmt	<ul style="list-style-type: none"> • Kundenservice kontaktieren
117	ISO15118-Platine nicht angeschlossen	<ul style="list-style-type: none"> • Kundenservice kontaktieren

Fehlercode / Problem	Fehlerbeschreibung	Fehlersuche
118	Ausfall der Wi-Fi-Platine	<ul style="list-style-type: none"> • Kundenservice kontaktieren
119	BLE-Platine ausgefallen	<ul style="list-style-type: none"> • Kundenservice kontaktieren
300	Inkonsistenz zwischen dem Befehl des Ladegeräts und der Rückmeldung	<ul style="list-style-type: none"> • Starten Sie das Ladegerät über den Trennschalter neu, wobei das Ladegerät mindestens 60 Sekunden lang ausgeschaltet bleiben muss.
301	Kurzschluss in der Steuerleitung erkannt.	<ul style="list-style-type: none"> • Wenn die Steckdose beschädigt ist, verwenden Sie das Ladegerät nicht und wenden Sie sich an den Kundendienst. • Vergewissern Sie sich, dass das Problem nicht mit dem Kabel oder dem Fahrzeug zusammenhängt, und versuchen Sie den Ladevorgang erneut (wenn möglich mit einem anderen Fahrzeug oder Kabel).
302	Zustand E oder F auf der Steuerleitung eingestellt.	<ul style="list-style-type: none"> • Ziehen Sie den Kabelstecker ab und stecken Sie ihn wieder ein, wobei Sie darauf achten müssen, dass er vollständig in die Ladegerätbuchse und den Fahrzeugeingang eingesteckt ist. • Vergewissern Sie sich, dass das Problem nicht mit dem Kabel oder dem Fahrzeug zusammenhängt, und versuchen Sie den Ladevorgang erneut (wenn möglich mit einem anderen Fahrzeug oder Kabel).
303	Steuerung Pilot abgekoppelt.	<ul style="list-style-type: none"> • Ziehen Sie den Kabelstecker ab und stecken Sie ihn wieder ein, wobei Sie darauf achten müssen, dass er vollständig in die Ladegerätbuchse und den Fahrzeugeingang eingesteckt ist. • Vergewissern Sie sich, dass die Kabelstecker vollständig in die Ladegerätebuchse und den Fahrzeugeingang eingesteckt sind. • Vergewissern Sie sich, dass das Problem nicht mit dem Kabel oder dem Fahrzeug zusammenhängt, und versuchen Sie den Ladevorgang erneut (wenn möglich mit einem anderen Fahrzeug oder Kabel).
304	Proximity Pilot ist nicht angeschlossen.	<ul style="list-style-type: none"> • Ziehen Sie den Kabelstecker ab und stecken Sie ihn wieder ein, wobei Sie darauf achten müssen, dass er vollständig in die Ladegerätbuchse und den Fahrzeugeingang eingesteckt ist.
305	Defekter Proximity Pilot entdeckt.	<ul style="list-style-type: none"> • Vergewissern Sie sich, dass die Kabelstecker vollständig in die Ladegerätebuchse und den Fahrzeugeingang eingesteckt sind. • Vergewissern Sie sich, dass das Problem nicht mit dem Kabel oder dem Fahrzeug zusammenhängt, und versuchen Sie den Ladevorgang erneut (wenn möglich mit einem anderen Fahrzeug oder Kabel).
306	Diodenfehler auf der Steuerleitung entdeckt (keine -12V).	<ul style="list-style-type: none"> • Versuchen Sie einen neuen Ladevorgang. Ziehen Sie das Kabel sowohl am Ladegerät als auch am Fahrzeugeingang ab und stecken Sie es wieder ein.
307	Steuerung Pilot abgekoppelt.	<ul style="list-style-type: none"> • Ziehen Sie den Kabelstecker ab und stecken Sie ihn wieder ein, wobei Sie darauf achten müssen, dass er vollständig in die Ladegerätbuchse und den Fahrzeugeingang eingesteckt ist. • Vergewissern Sie sich, dass die Kabelstecker vollständig in die Ladegerätebuchse und den Fahrzeugeingang eingesteckt sind. • Vergewissern Sie sich, dass das Problem nicht mit dem Kabel oder dem Fahrzeug zusammenhängt, und versuchen Sie den Ladevorgang erneut (wenn möglich mit einem anderen Fahrzeug oder Kabel).
308	Unstimmigkeit zwischen Motorbefehl und Rückmeldung, oder der Motor befindet sich in einem Fehlerzustand.	<ul style="list-style-type: none"> • Versuchen Sie einen neuen Ladevorgang. Ziehen Sie das Kabel sowohl am Ladegerät als auch am Fahrzeugeingang ab und stecken Sie es wieder ein. • Vergewissern Sie sich, dass die Kabelstecker vollständig in die Ladegerätebuchse und den Fahrzeugeingang eingesteckt sind.
309	309 Motorprüfungsfehler während der EVSE-Initialisierungsphase.	<ul style="list-style-type: none"> • Starten Sie das Ladegerät über den Trennschalter neu, wobei das Ladegerät mindestens 60 Sekunden lang ausgeschaltet bleiben muss.
310	Fehler vor dem Laden erkannt (PP nicht erkannt, oder Motorfehler, oder CP nicht erkannt).	<ul style="list-style-type: none"> • Ziehen Sie den Kabelstecker ab und stecken Sie ihn wieder ein, wobei Sie darauf achten müssen, dass er vollständig in die Ladegerätbuchse und den Fahrzeugeingang eingesteckt ist.
311	Fehler nach dem Laden festgestellt (Motorfehler oder CP nicht abgeklemmt).	<ul style="list-style-type: none"> • Vergewissern Sie sich, dass die Kabelstecker vollständig in die Ladegerätebuchse und den Fahrzeugeingang eingesteckt sind. • Vergewissern Sie sich, dass das Problem nicht mit dem Kabel oder dem Fahrzeug zusammenhängt, und versuchen Sie den Ladevorgang erneut (wenn möglich mit einem anderen Fahrzeug oder Kabel).

Fehlercode / Problem	Fehlerbeschreibung	Fehlersuche
312	Not-Aus von der MPU empfangen.	<ul style="list-style-type: none"> Starten Sie das Ladegerät über den Trennschalter neu, wobei das Ladegerät mindestens 60 Sekunden lang ausgeschaltet bleiben muss.
313	Während des Ladevorgangs erfasster Strom mit einem Tastverhältnis von 100 % auf der Leitung Control Pilot.	<ul style="list-style-type: none"> Vergewissern Sie sich, dass das Problem nicht mit dem Kabel oder dem Fahrzeug zusammenhängt, und versuchen Sie den Ladevorgang erneut (wenn möglich mit einem anderen Fahrzeug oder Kabel).
315	Stromüberschreitung auf Phase L1	<ul style="list-style-type: none"> Ziehen Sie das Kabel ab. Wenn möglich, reduzieren Sie die Ladeleistung des Fahrzeugs (siehe 6.3.1) und versuchen Sie erneut zu laden. Wenn möglich, laden Sie mit einem anderen Fahrzeug auf. Wenn der Alarm nicht angezeigt wird, liegt das Problem möglicherweise am Fahrzeug. Wenden Sie sich an Ihren Händler.
316	Stromüberschreitung auf Phase L2	
317	Stromüberschreitung auf Phase L3	
318	Spannung unter einem Schwellenwert an Phase L1	
319	Spannung unter einem Schwellenwert an Phase L2	
320	Spannung unter einem Schwellenwert an der Phase L3	
321	Kommunikationsfehler zwischen dem Ladegerät und dem Fahrzeug	<ul style="list-style-type: none"> Aktualisieren Sie die Firmware des Ladegeräts (FW-Version 3.10.0 und höher) Wenn der Fehler weiterhin besteht, wenden Sie sich an den Fahrzeughersteller (das EV erfüllt nicht die IEC 61851-1-Normen für den Start einer Ladesitzung).
	Display/LED steckt im Begrüßungsmodus fest (LED blinkt rot-grün-blau)	<ul style="list-style-type: none"> Starten Sie das Ladegerät über den Trennschalter neu, wobei das Ladegerät mindestens 60 Sekunden lang ausgeschaltet bleiben muss.
	Das Ladegerät startet nicht (nach 30 Sekunden)	
	LED oder Display leuchtet beim Einschalten nicht auf (nach 30 Sekunden)	
	Kabel in der Ladegerätbuchse eingeklemmt	<ul style="list-style-type: none"> Schalten Sie das Ladegerät über den Schutzschalter aus und entfernen Sie dann das Kabel.
	Unterbrochener Ladevorgang mit durchgehend grüner LED/Meldung auf dem Display. Der Ladevorgang wird vom DPM oder dem EV unterbrochen. Die Sitzung kann wieder aufgenommen werden.	<ul style="list-style-type: none"> Prüfen (und korrigieren Sie ggf.), ob die Einstellung der maximalen Ladeleistung in der App (siehe 6.3.1) gleich oder kleiner ist als der in Ihrem Stromvertrag angegebene Wert für die Vertragsleistung in kW. Wenn der Wert korrekt ist, warten Sie, bis der Ladevorgang fortgesetzt wird, oder schalten Sie einige Verbraucher im Haus aus.
	Die Kopplung der App wird nach dem QR-Scan nicht abgeschlossen.	<ul style="list-style-type: none"> Überprüfen Sie die Integrität des QR-Codes auf dem Etikett. Aktualisieren Sie die App auf die neueste Version. Schließen Sie die App, starten Sie sie neu und versuchen Sie es dann erneut. Starten Sie die eProWallbox über den Schutzschalter neu und lassen Sie die eProWallbox für mindestens 60 Sekunden ausgeschaltet. Versuchen Sie es dann erneut.

9. REINIGUNG

Es wird empfohlen, die Außenseite des Ladegeräts bei Bedarf mit einem weichen, feuchten Tuch und einem milden Reinigungsmittel zu reinigen. Wischen Sie anschließend alle Spuren von Feuchtigkeit oder Flüssigkeit mit einem weichen, trockenen Tuch ab.



VORSICHT

Vermeiden Sie starke Luft- oder Wasserstrahlen und verwenden Sie Reinigungsmittel mit einem PH-Wert zwischen 7 und 9. Vermeiden Sie stark saure ($\text{pH} < 6$) oder stark alkalische ($\text{pH} > 10$) Reinigungsmittel, da diese den Kunststoff beschädigen oder mit der Zeit verfärben können.

10. ENTSORGUNG

10.1. Entsorgung von Verpackungen

Entsorgen Sie die Verpackung auf umweltverträgliche Weise. Das Verpackungsmaterial ist recycelbar und sollte entsprechend den örtlichen Vorschriften entsorgt werden.

Befolgen Sie die Entsorgungshinweise auf den Verpackungsmaterialien:

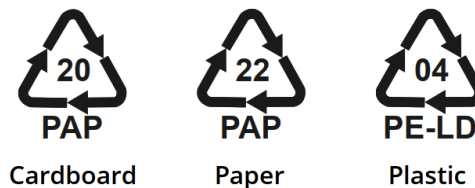

10.2. Produktentsorgung

Das Ladegerät enthält elektronische Bauteile, Kabel und Materialien, die nicht im normalen Müll entsorgt werden dürfen. Stattdessen sollten Sie das Gerät bei einer Recyclinganlage entsorgen, die für die Behandlung und das Recycling von Elektronikschrott (WEEE) ausgerüstet ist.

Die Entsorgung von Elektronikschrott, einschließlich Ladegeräten, unterliegt häufig den örtlichen Vorschriften, die Sie befolgen müssen, um rechtliche Probleme und Umweltschäden zu vermeiden.

11. UNTERSTÜTZUNG

Wenn Sie Fragen zur Verwendung des Produkts haben, weitere Informationen benötigen oder Unterstützung wünschen, wenden Sie sich an den Kundendienst.

Siehe die Website von Free2move eSolutions:

https://www.esolutions.free2move.com/eu/en_it/contact-us/

Wenn Sie sich an den Kundendienst wenden, halten Sie bitte die folgenden Informationen bereit:

- Bezeichnung des Modells (siehe 1.1)
- Seriennummer (siehe 3.4)
- Name des Installateurs und Angaben zur Kaufrechnung.



MANUALE UTENTE

IT

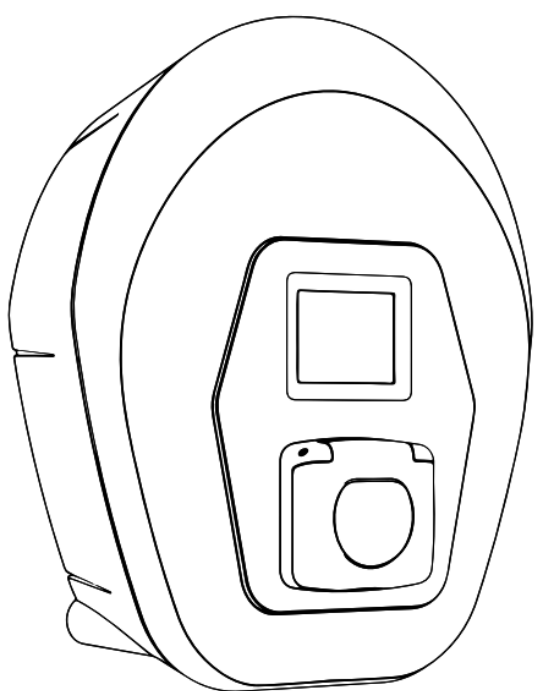

 **eProWallbox**

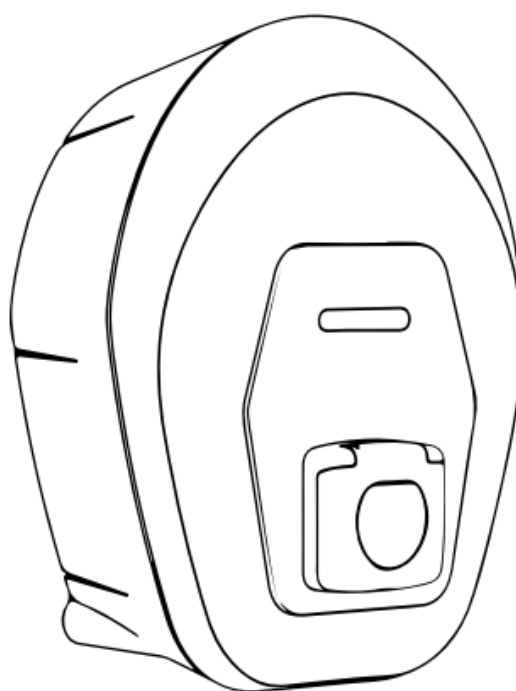

 **eProWallbox Move**



Per un uso sicuro e corretto,
seguire queste istruzioni.
Conservarle per riferimento futuro.

Firmware V3.xx
Rev.05 - 04/2025
PKM.000020

INDICE

1.	INFORMAZIONI SU QUESTO DOCUMENTO	4
1.1.	Scopo del manuale	4
1.2.	Pubblico di riferimento.....	4
1.3.	Storia della revisione	4
1.4.	Documentazione aggiuntiva	4
1.5.	Identificazione del produttore	4
1.6.	Condizioni di garanzia e di consegna, Esclusione di responsabilità	5
1.7.	Esclusione di responsabilità per l'accuratezza dei contenuti.....	5
1.8.	Glossario	6
2.	SICUREZZA.....	7
2.1.	Importanti avvertenze di sicurezza	7
2.2.	Messaggi di sicurezza	9
2.2.1.	Simboli e definizioni.....	10
3.	INFORMAZIONI GENERALI.....	11
3.1.	eProWallbox eProWallbox Move	11
3.2.	Campi di utilizzo	11
3.3.	Vista d'insieme	12
3.4.	Etichetta di identificazione	12
3.5.	Specifiche tecniche.....	13
3.6.	Display eProWallbox schermi	14
3.7.	eProWallbox Move LED ba r.....	18
4.	ACCENSIONE DEL CARICATORE PER LA PRIMA VOLTA	19
5.	IMPOSTAZIONE DEL CARICATORE	20
5.1.	Scaricare ed eseguire l'applicazione.....	20
5.2.	Aggiungere un Caricatore.....	21
5.3.	Collegare il caricatore a Internet	22
5.3.1.	Wi-Fi.....	22
5.4.	Aggiornamento del software	23
5.5.	Aggiungere una carta Charging Pass (RFID).....	23
6.	PER SAPERNE DI PIÙ SULL'APP	24
6.1.	Funzioni dell'app	24
6.2.	App menu principale	25
6.3.	Carica nel menu Casa e Impostazioni	26
6.3.1.	Potenza massima di carica.....	27

6.3.2.	Profili di Potenza	28
6.3.3.	Contatore MID	29
6.3.4.	Allarmi.....	30
6.3.5.	Impostazioni avanzate - Modalità operativa : Standalone, Avvio automatico	31
6.3.6.	Impostazioni avanzate - Impostazione del ritardo casuale	32
6.3.7.	Impostazioni avanzate - Gestione dinamica della potenza	33
6.3.8.	Impostazioni avanzate - Ricarica solare e accumulo di energia	33
6.3.9.	Impostazioni avanzate - Gestione del Charging Pass standalone (RFID).....	34
7.	UTILIZZO DEL CARICATORE	35
7.1.	Operazioni preliminari di ricarica	35
7.2.	Procedura di ricarica.....	36
8.	RISOLUZIONE DEI PROBLEMI	38
9.	PULIZIA.....	41
10.	SMALTIMENTO.....	41
10.1.	Smaltimento degli imballaggi.....	41
10.2.	Smaltimento del prodotto	41
11.	ASSISTENZA.....	42

1. INFORMAZIONI SU QUESTO DOCUMENTO

1.1. Scopo del manuale

Questo manuale è una guida all'uso del caricatore EV per la vostra auto ed è applicabile ai seguenti modelli:

eProWallbox Move (F2ME.EPROSEYYXXX)

Stazione di ricarica intelligente in corrente alternata fino a 22 kW, disponibile in versione monofase e trifase. Con interfaccia a LED.

eProWallbox (F2ME.EPROSCYYXXX)

Stazione di ricarica intelligente in corrente alternata fino a 22 kW, disponibile in versione monofase e trifase. Con interfaccia display, lettore Charging Pass (RFID) e connettività completa via 4G/LTE.

➔ **SUGGERIMENTO:** se si conosce bene il prodotto e si desidera accedere alle istruzioni per l'uso, vedere la sezione 7 a pag.35.

1.2. Pubblico di riferimento

Questo documento è destinato all'utente finale del Caricatore.

1.3. Storia della revisione

Revisione	Data	Descrizione
03	01/2023	Corrisponde alla versione firmware 2.9.x
04	10/2024	Corrisponde alla versione firmware 3.xx
05	04/2025	Corrisponde alla versione firmware 3.xx

1.4. Documentazione aggiuntiva

Oltre a questo manuale, la documentazione dei nostri prodotti può essere visualizzata e scaricata visitando il sito web.

https://www.esolutions.free2move.com/eu/en_gb/information-hub/

Risorse video eSolutions:

<https://www.youtube.com/@free2moveesolutions6/videos>

1.5. Identificazione del produttore

Il produttore del Caricatore è:

Free2move eSolutions S.p.A.

Piazzale Lodi, 3

20137 Milano - Italia

www.esolutions.free2move.com

1.6. Condizioni di garanzia e di consegna, Esclusione di responsabilità

I dettagli della garanzia sono descritti nei Termini e condizioni di vendita inclusi nell'ordine di acquisto di questo prodotto e/o nella confezione del prodotto stesso.

Free2move eSolutions S.p.A. non può essere ritenuta responsabile per i sistemi a monte o a valle dell'apparecchio fornito.

Free2move eSolutions S.p.A. non può essere ritenuta responsabile per difetti o malfunzionamenti derivanti da: uso improprio dell'apparecchio, deterioramento dovuto al trasporto o alle condizioni ambientali, manutenzione errata o insufficiente, manomissioni o riparazioni non sicure, uso o installazione da parte di persone non qualificate.

Free2move eSolutions S.p.A. non è responsabile di uno smaltimento dell'apparecchiatura, o di parti di essa, non conforme alle norme e alle leggi vigenti nel paese di installazione.

AVVISO

Qualsiasi modifica, manipolazione o alterazione dell'hardware o del software non espressamente concordata con il produttore comporta l'immediata decadenza della garanzia.

1.7. Esclusione di responsabilità per l'accuratezza dei contenuti

Il presente documento è stato accuratamente controllato dal produttore Free2move eSolutions S.p.A., ma non è possibile escludere completamente eventuali sviste. Se si notano errori, si prega di informare Free2move eSolutions S.p.A. (vedere la sezione 11).

Fatta eccezione per gli obblighi contrattuali espliciti, in nessun caso Free2move eSolutions S.p.A. potrà essere ritenuta responsabile per eventuali perdite o danni derivanti dall'uso del presente manuale o dall'installazione dell'apparecchiatura.

Free2move eSolutions S.p.A. non sarà responsabile di eventuali danni causati direttamente o indirettamente a persone, cose o animali a causa della mancata osservanza di tutte le disposizioni contenute nel presente Manuale e delle avvertenze relative all'installazione e alla manutenzione del Caricatore.

Free2move eSolutions S.p.A. si riserva tutti i diritti sul presente documento, sull'articolo e sulle illustrazioni in esso contenute. È vietata la riproduzione, totale o parziale, la divulgazione a terzi o l'utilizzo dei suoi contenuti senza il preventivo consenso scritto di Free2move eSolutions S.p.A.

Le informazioni contenute nel presente manuale possono essere modificate senza preavviso e non rappresentano alcun obbligo da parte del produttore. Le immagini contenute in questo manuale sono solo a scopo illustrativo e potrebbero differire dal prodotto consegnato.

Questo documento è stato originariamente scritto in inglese. In caso di incongruenze o dubbi, si prega di richiedere a Free2move eSolutions S.p.A. il documento originale.

1.8. Glossario

Termine	Descrizione
CPMS	Sistema di gestione dei punti di ricarica: Sistema di gestione che supporta una gestione avanzata dell'energia e una maggiore sicurezza.
DHCP	Dynamic Host Configuration Protocol: Protocollo di gestione della rete utilizzato per assegnare automaticamente gli indirizzi IP ai dispositivi di una rete.
DPM	Gestione dinamica della potenza.
EMS	Sistema di gestione dell'energia: Un sistema che fornisce servizi di ottimizzazione energetica. L'EMS è collegato al caricatore tramite Modbus RS485 o Ethernet TCP/IP.
EV	Veicolo elettrico.
Modbus	Un popolare protocollo di comunicazione sviluppato per uso industriale per consentire la comunicazione tra dispositivi elettronici.
TCP/IP	Transmission Control Protocol/Internet Protocol: Una serie di protocolli di comunicazione utilizzati per collegare i dispositivi di rete su Internet, con il TCP che fornisce una trasmissione affidabile e l'IP che gestisce l'indirizzamento e il routing (vedere IP).
RAEE	Rifiuti da apparecchiature elettriche ed elettroniche.

2. SICUREZZA

Questo manuale contiene importanti istruzioni di sicurezza che devono essere seguite durante l'uso del prodotto. Conservare questo manuale come riferimento per tutta la durata del prodotto, poiché contiene informazioni essenziali per un uso sicuro ed efficace.



PERICOLO

L'installazione deve essere eseguita da personale qualificato. Non cercare di installare l'apparecchio in modo autonomo. È necessario progettare e installare un sistema di alimentazione elettrica dedicato e all'avanguardia, che deve essere certificato in conformità alle normative locali e al contratto di fornitura energetica.

2.1. Importanti avvertenze di sicurezza

Per la vostra sicurezza e quella degli altri, è importante che leggete e comprendiate le seguenti avvertenze di sicurezza prima di utilizzare il caricatore.



PERICOLO.

Rischio di scosse elettriche e incendio. L'installazione deve essere eseguita in conformità alle norme vigenti nel paese di installazione e nel rispetto di tutte le norme di sicurezza per l'esecuzione di lavori elettrici.



PERICOLO.

L'unica parte del caricatore che può essere rimossa è la Cornice esterna (vedi 3.3). Il caricatore non deve essere aperto se non da personale qualificato durante l'installazione, lo smontaggio o la manutenzione.

- Prima di utilizzare il caricatore, accertarsi che nessun componente sia stato danneggiato. I componenti danneggiati possono provocare folgorazioni, cortocircuiti e incendi dovuti al surriscaldamento. Un dispositivo danneggiato o difettoso non deve essere utilizzato.
- Assicurarsi che il caricatore sia tenuto lontano da taniche di benzina o da sostanze combustibili in generale.
- Prima di disinstallare o spostare il caricatore, accertarsi che la fonte di alimentazione principale sia stata scollegata.
- Il caricatore deve essere utilizzato solo per le applicazioni specifiche per cui è stato progettato. Vedi 3.2.
- Assicurarsi che il caricatore venga utilizzato solo in condizioni operative corrette. Vedere 3.5.
- Il caricatore deve essere collegato a una rete elettrica conforme agli standard locali e internazionali e a tutti i requisiti tecnici indicati nel presente manuale. Vedere 3.5.

- I bambini o altre persone non in grado di valutare i rischi legati all'uso del caricatore potrebbero subire gravi lesioni o mettere in pericolo la propria vita. Tali persone non devono utilizzare il caricatore e devono essere sorvegliate quando si trovano nelle sue vicinanze.
- Gli animali domestici o di altro tipo devono essere tenuti lontani dal dispositivo e dal materiale di imballaggio.
- I bambini non devono giocare con il caricatore, gli accessori o l'imballaggio fornito con il prodotto.
- Il caricatore non contiene componenti che possano essere riparati o sottoposti a manutenzione da parte dell'utente.
- Il caricatore può essere utilizzato solo con una fonte di energia.
- Il caricatore deve essere smaltito in conformità alla legislazione vigente, separatamente dai normali rifiuti domestici, come rifiuto elettrico ed elettronico (RAEE). Vedere la sezione 10.
- È necessario adottare le precauzioni necessarie per garantire un funzionamento sicuro con i dispositivi medici impiantabili attivi. Per stabilire se il processo di carica può avere effetti negativi sul dispositivo medico, contattare il produttore.

2.2. Messaggi di sicurezza

Per garantire la sicurezza e prevenire i danni, questo manuale contiene diversi testi di precauzione con istruzioni specifiche. Queste istruzioni sono evidenziate in apposite caselle di testo e sono accompagnate da un simbolo di pericolo generale (ad eccezione di AVVISO e NOTA, che non sono associati a situazioni di pericolo specifiche). Questi testi di precauzione sono forniti per garantire la sicurezza del personale che esegue le operazioni descritte e per prevenire danni al caricatore e/o alle cose.



PERICOLO

La mancata osservanza delle istruzioni comporta una situazione di pericolo imminente che, se non viene evitata, può causare la morte immediata o lesioni gravi o permanenti.



AVVERTENZA

La mancata osservanza delle istruzioni comporta una situazione potenzialmente pericolosa che, se non evitata, può causare morte o gravi lesioni.



ATTENZIONE

La mancata osservanza dell'avvertenza comporta una situazione potenzialmente pericolosa che, se non evitata, potrebbe causare danni minori al caricatore.

AVVISO

Fornisce istruzioni sull'uso dei comportamenti necessari per gestire le operazioni non associate a possibili lesioni fisiche.

NOTA: fornisce informazioni supplementari a integrazione delle istruzioni fornite.

2.2.1. Simboli e definizioni



Avviso generale



È necessario consultare il manuale originale e la documentazione aggiuntiva



Divieto o restrizioni



Sebbene non siano costituiti da materiali dannosi per la salute, i prodotti non devono essere smaltiti insieme ai rifiuti domestici ma devono essere raccolti separatamente, poiché sono costituiti da materiali che possono essere riciclati.



Pericolo di tensione elettrica



Pericolo di superfici calde

3. INFORMAZIONI GENERALI

3.1. eProWallbox eProWallbox Move

eProWallbox e **eProWallbox Move** sono caricatori CA per veicoli elettrici e ibridi plug-in, ideali per applicazioni semi-pubbliche e residenziali. Sono disponibili in configurazioni trifase o monofase e sono dotati di una presa di tipo 2.

Possono caricare veicoli elettrici fino a 22 kW in trifase o fino a 7,4 kW in monofase.

Includono opzioni di connettività come il monitoraggio remoto tramite il Charge Point Management System (CPMS). Il modello **eProWallbox** (vedi 1.1) è dotato di una scheda SIM per la connessione alla rete mobile e di un lettore di schede RFID per autorizzare la ricarica.

Più caricatori possono condividere lo stesso punto di connessione alla rete elettrica e bilanciare dinamicamente il carico utilizzando una rete di caricatori principale/secondaria (M/S) basata su RS485.

Questo documento descrive l'uso del Caricatore. Viene fornita una descrizione delle sue caratteristiche per identificare i componenti chiave e definire i termini tecnici utilizzati nel presente manuale.



ATTENZIONE

Non cercare di installare da soli il caricatore o uno dei suoi accessori. Rivolgersi a professionisti qualificati per l'installazione secondo le istruzioni del produttore.

3.2. Campi di utilizzo

I prodotti descritti in questo documento sono caricatori per veicoli elettrici. La seguente classificazione (secondo la norma IEC 61851-1) ne identifica le caratteristiche:

- Alimentazione: collegata in modo permanente alla rete di alimentazione CA
- Uscita: Corrente alternata
- Condizioni ambientali: uso interno/esterno
- Installazione fissa
- Protezione contro le scosse elettriche: Classe I
- Classificazione ambientale EMC: Classe B
- Tipo di carica: Modo 3 secondo lo standard IEC 61851-1
- Funzione opzionale per la ventilazione non supportata

AVVISO

Free2move eSolutions S.p.A. declina ogni responsabilità per danni di qualsiasi tipo derivanti da un uso scorretto o incauto del prodotto.

3.3. Vista d'insieme

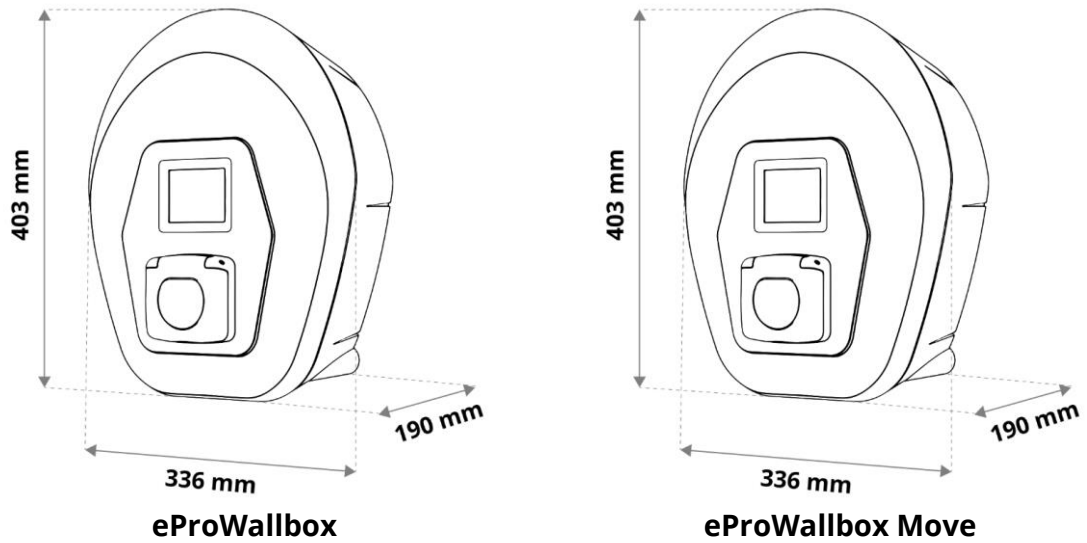

3.4. Etichetta di identificazione

Le informazioni sul prodotto riportate sull'etichetta sono illustrate nella figura seguente.

NOTA: I dettagli possono differire da quelli mostrati nella figura, a seconda della versione del prodotto.

È possibile trovare anche il numero di parte (PN) e il numero di serie (SN):

- Sulla confezione
- Nell'App Utente, dopo aver associato il caricatore al profilo dell'utente

Il codice QR è lo stesso su entrambe le etichette e viene utilizzato per completare l'installazione nell'App di installazione.

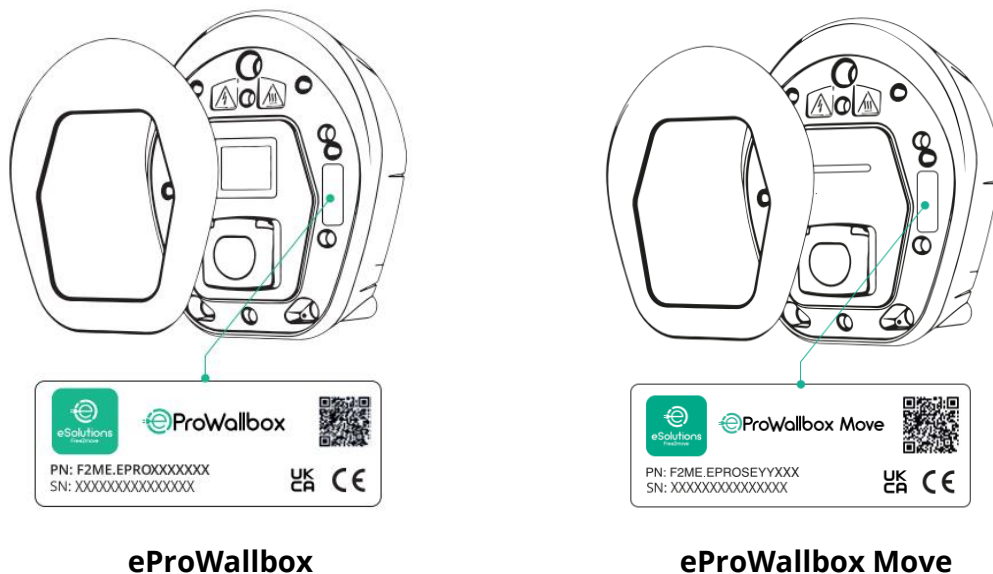

3.5. Specifiche tecniche

	eProWallbox	eProWallbox Move
Modalità di ricarica	Modo 3 - caso B	
Connettore standard	IEC 62196-2 Tipo2	
Caratteristiche della connessione	Presa di corrente con coperchio e otturatore interno	
Marchatura	CE, UKCA, TUV	
Specifiche generali	eProWallbox	eProWallbox Move
Dimensioni [mm]	403x336x190	
Peso [kg]	~ 3,8 (senza cavo)	
Grado di protezione	IP55 (IEC 60529)	
Grado di protezione dagli impatti	IK08 (IEC 62262)	
Alloggiamento	Plastica resistente ai raggi UV	
Colori standard	Nero - RAL 9005 Bianco - RAL 9003	
Colori personalizzati	Opzionale	
Marchio personalizzato	Opzionale	
Specifiche elettriche	eProWallbox	eProWallbox Move
Potenza [kW]	Fino a 7,4 monofase Fino a 22 trifase	
Tensione [V] / Frequenza [Hz]	230 / 50-60 monofase 400 / 50-60 trifase	
Corrente [A]	Fino a 32	
Installazione elettrica	3P+N+PE, 32A, 400 V / 50-60 Hz; P+N+PE, 32A, 230V / 50-60 Hz	
Sistema di alimentazione in corrente alternata	TT, TN, IT	
Sicurezza e funzionamento	eProWallbox	eProWallbox Move
Intervallo di temperatura di esercizio [°C]	-25/+50 (senza esposizione diretta alla luce solare)	
Protezione dal surriscaldamento	Con limitazioni di potenza	
Resistenza all'umidità	< 95% (senza condensa)	
Classificazione antincendio degli alloggi	UL94 V-0 GWFI 960	
Categoria di sovratensione	OVC III	
Monitoraggio della corrente residua	6 mA Dispositivo RCM sensibile alla CC incluso per le perdite di CC	
Altezza massima di installazione [m]	2000 s.l.m.	
Montaggio	Parete o piedistallo	
Connettività e caratteristiche	eProWallbox	eProWallbox Move
4G LTE (*)	Per OCPP	Non disponibile
Lettore RFID (*)	Per l'autorizzazione del Charging Pass (RFID)	Non disponibile
HMI	Display touchscreen TFT da 3,5 pollici	Barra LED RGB
RS485 Modbus RTU	2 porte di comunicazione con la rete dei caricatori EMS e M/S	
Bluetooth LE 5.0	Per le applicazioni mobili per utenti e installatori	
Wi-Fi	2,4 GHz	
Ethernet	100 Mbps per OCPP e Modbus TCP/IP	
Comunicazione backend	OCPP 1.6j	
Aggiornamento firmware over-the-air	Attraverso l'OCPP	
Contatore di energia (integrato)	Non MID interno, MID esterno opzionale	
Gestione del carico	Gestione dinamica della potenza con PowerMeter (DPM) esterno opzionale. Gestione statica del carico per la rete di Charger Network M/S	
Rilevamento dello squilibrio di fase della corrente	Configurabile tramite app	
Connessione al backend (CPMS)	CPMS predefinito o URL di terze parti configurabile	
Rete di Caricatori M/S	Più Caricatori condividono lo stesso punto di connessione alla rete elettrica e bilanciano dinamicamente il carico.	
Compatibilità con il solare fotovoltaico (PV)	Integrazione del fotovoltaico attraverso la funzione di ricarica solare sull'App	

(*) Solo per il modello **eProWallbox**, non disponibile per il modello **eProWallbox Move**.

3.6. Display eProWallbox schermi

Questa sezione elenca le schermate di **eProWallbox** . Il modello **eProWallbox Move** è dotato di una barra LED come descritto in 3.7.

Schermate della sessione di ricarica

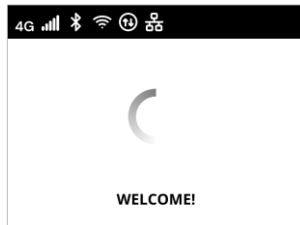

Messaggio di benvenuto, che può contenere il logo del marchio. Dopo l'accensione della Potenza, la visualizzazione del messaggio può richiedere fino a 30 secondi.

Le icone nell'intestazione indicano le comunicazioni attive. Alcune icone possono essere visualizzate o meno a seconda del modello e della configurazione.

4G  4G LTE, con barre di segnale



Bluetooth



Wi-fi, con barre di segnale



Modbus RS485. L'icona alternativa  indica una condizione di errore di comunicazione.



Ethernet TCP/IP

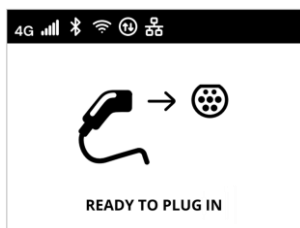

La schermata PRONTO ALL'INSERIMENTO è la schermata predefinita in modalità Autostart e viene visualizzata dopo l'autorizzazione. Richiede di inserire il cavo di ricarica per avviare la sessione di ricarica.

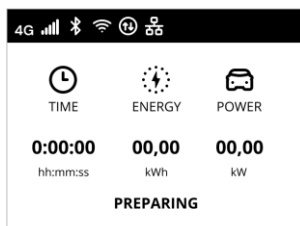

Per alcuni secondi, la schermata PREPARING indica che la sessione di carica è in fase di preparazione. Se questa schermata persiste, significa che il DPM o altre funzioni di bilanciamento del carico stanno impedendo l'avvio della carica. La carica inizierà non appena le condizioni lo permetteranno.

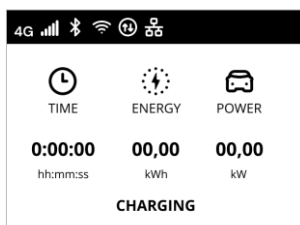

La schermata CHARGING visualizza i parametri della sessione in corso:

- TEMPO: Durata della sessione
- ENERGIA: Energia assorbita dal veicolo
- Potenza: potenza di carica attuale

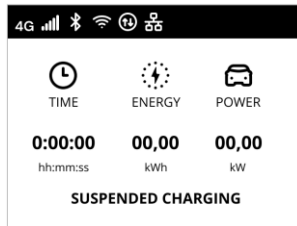

La schermata CARICA SOSPESA indica che la sessione di carica è stata sospesa dal DPM o dal veicolo. La sessione di ricarica riprenderà automaticamente quando le condizioni lo permetteranno.

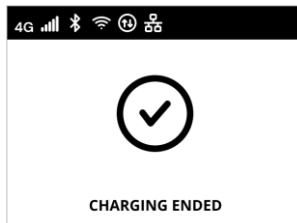

La schermata CHARGING END indica per 3 secondi la fine della sessione di carica.

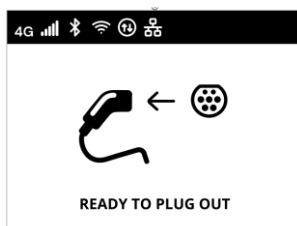

Lo schermo READY TO PLUG OUT appare per 3 secondi per indicare che il cavo di ricarica deve essere rimosso.

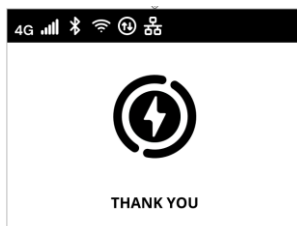

Questa schermata di fine sessione viene visualizzata per circa 5 secondi. La schermata può contenere il logo del marchio.

Schermate di autorizzazione all'accesso

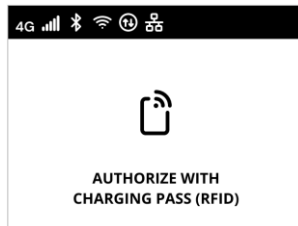

La schermata AUTORIZZAZIONE CON CHARGING PASS (RFID) appare quando è attivata la modalità operativa Autorizzazione. Per avviare il processo di ricarica, è necessario essere autorizzati tramite la carta RFID.

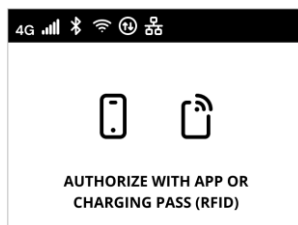

La schermata AUTORIZZA CON APP O CHARGING PASS (RFID) viene visualizzata quando la modalità operativa Autorizzazione è abilitata e il CPMS è collegato.

Per avviare il processo di ricarica, è necessario essere autorizzati tramite App o carta RFID.

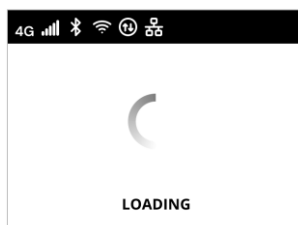

La schermata LOADING indica che è in corso la verifica dei parametri di autorizzazione.

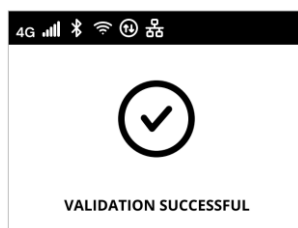

La schermata VALIDATION SUCCESSFUL conferma per 3 secondi l'accesso autorizzato.



Dopo l'autorizzazione, la schermata PRONTO ALL'INSERIMENTO indica che è possibile iniziare la ricarica. Si noti che si hanno 60 secondi per collegare il connettore di ricarica.

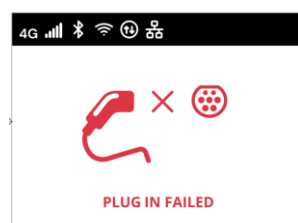

La schermata PLUG IN FAILED indica che non è stato inserito alcun cavo entro 60 secondi e che l'accesso autorizzato è scaduto. È necessario ricominciare la procedura.

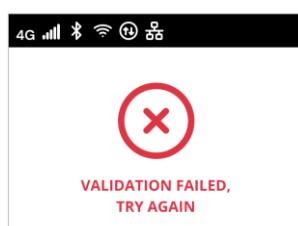

La schermata VALIDATION FAILED, TRY AGAIN appare per 5 secondi per indicare che il tentativo di autorizzazione è fallito. Controllare il metodo di autorizzazione e ricominciare la procedura.

Schermate informative del DPM

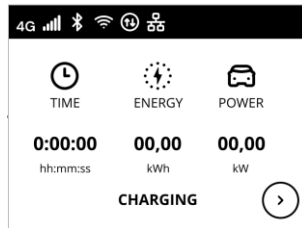

Se è installato PowerMeter (DPM), in basso a destra della schermata CHARGING è disponibile un pulsante per visualizzare le informazioni sulla Gestione dinamica della potenza.

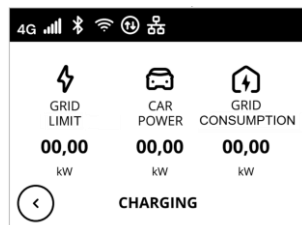

La schermata CHARGING/DPM visualizza le informazioni DPM della sessione in corso:

- POTENZA DELLA GRIGLIA: valore della potenza del contratto
- POTENZA AUTO: potenza assorbita dal veicolo
- CONSUMO DELLA RETE: potenza assorbita dalla rete.

Premere il pulsante in basso a sinistra per tornare indietro.

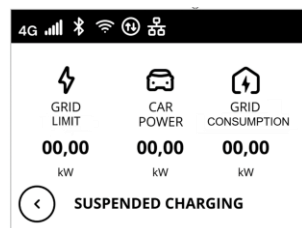

Come sopra, le informazioni sul DPM possono essere visualizzate dalla schermata CARICA SOSPESA e dalla schermata PREPARAZIONE.

Schermate delle condizioni di errore



La schermata ERROR riporta una condizione di errore con il relativo codice. Vedere la risoluzione dei problemi nella sezione 8.

Altri schermi

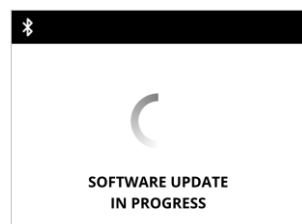

AGGIORNAMENTO DEL SOFTWARE IN CORSO. Attendere il completamento dell'aggiornamento.

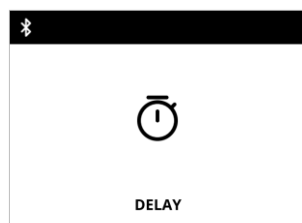

RITARDO prima della ricarica in corso.





3.7. eProWallbox Move LED bar

Questa sezione descrive il comportamento della barra LED di **eProWallbox Move**. Il modello **eProWallbox** è dotato di un display come descritto in 3.6.

Comportamento della barra LED

Una volta acceso il caricatore, la barra LED lampeggia in una sequenza di colori. Lo stato del caricatore può essere facilmente monitorato attraverso i colori e il comportamento del LED frontale.

Quando il caricatore è acceso, la barra LED esegue una sequenza di colori rosso, verde e blu. Se questa condizione persiste, contattare il Servizio clienti (vedere la sezione 11).

	 BLU	 VERDE	 ROSSO	 GIALLO
PULSANTE	Preparazione alla carica	Carica in corso		Aggiornamento software
SOLIDO	Pronto a collegarsi (Autostart) o ad autorizzare con l'app (Authorization)	Carica sospesa da DPM o EV (ad es. carica completa).		Caricatore non disponibile /Bloccato
LAMPEGGIANTE		Pronto per essere collegato	Errore rilevato	

AVVISO

Il comportamento del LED può variare a seconda della versione del software.

4. ACCENSIONE DEL CARICATORE PER LA PRIMA VOLTA

Il caricatore non ha pulsanti di accensione e spegnimento. Una volta installato e alimentato dall'interruttore del quadro elettrico, è pronto per essere associato al profilo dell'utente e configurato tramite l'App.

AVVISO

**Il Caricatore potrebbe non accendersi immediatamente dopo l'accensione della Potenza.
L'operazione può richiedere fino a 30 secondi.**

Identificazione e gestione di un caricatore danneggiato

Se l'unità caricatore mostra segni di danneggiamento, come fili scoperti, crepe, segni di bruciatura, rumori insoliti, odore di bruciato o qualsiasi altro segno fisico di alterazione, seguire le precauzioni di pericolo riportate di seguito per evitare danni a persone o cose:

- Non tentare di utilizzare il caricatore. L'uso di un prodotto danneggiato è severamente vietato.
- Contrassegnare chiaramente l'unità danneggiata per evitare che altri la utilizzino.
- Contattare immediatamente il personale di assistenza qualificato per far riparare o sostituire il caricatore.



PERICOLO

Se il caricatore è danneggiato, possono verificarsi scosse elettriche.

5. IMPOSTAZIONE DEL CARICATORE

5.1. Scaricare ed eseguire l'applicazione

Installare l'applicazione come segue:

- 1) Aggiornare/scaricare l'applicazione (vedere il link QR qui sotto) ed eseguirla.
- 2) La prima volta che si avvia l'App, verrà chiesto di fornire informazioni personali per registrarsi e creare un account. Le informazioni personali e le impostazioni del profilo possono essere modificate successivamente all'interno dell'App.

eSolutions
Charging App



La User App è un'applicazione dedicata per smartphone disponibile su Google Play™ e Apple Store®. Può essere utilizzata per configurare, monitorare e impostare il caricatore tramite una connessione Internet o Bluetooth.

L'app offre funzionalità diverse a seconda che il caricatore sia collegato o meno al Charge Point Management System (CPMS). Quando il caricatore è collegato, si ha il pieno controllo delle sessioni di ricarica dal proprio smartphone.

AVVISO

Aggiornare sempre l'app alla versione più recente per accedere a tutte le funzioni.

Nella homepage, selezionare  per visualizzare la versione dell'app installata.

5.2. Aggiungere un Caricatore

Quando il caricatore è acceso, registrarsi o accedere all'App per associare il caricatore all'account dell'utente. Seguire questi semplici passaggi:

- 1) Assicurarsi che il Bluetooth sia abilitato sullo smartphone.
- 2) Avviare l'applicazione
- 3) Nell'App, selezionare l'icona del trigramma  nell'angolo superiore sinistro.
- 4) Dal menu visualizzato, selezionare **Carica a casa**.
- 5) Fare clic su **AGGIUNGI CARICATORE** o sul pulsante **+** nell'angolo superiore sinistro per associare un nuovo caricatore.
- 6) Rimuovere la Cornice esterna utilizzando la scanalatura sul fondo e scansionare il codice QR sull'etichetta di identificazione (vedi 3.4).
→ Se la connessione Bluetooth è riuscita, appare il messaggio **Processo completato**.
- 7) Selezionare **Vai a Wallbox**.
→ L'immagine dell'addebito appare nella pagina **iniziale Charge at home**, con nome e indirizzo.

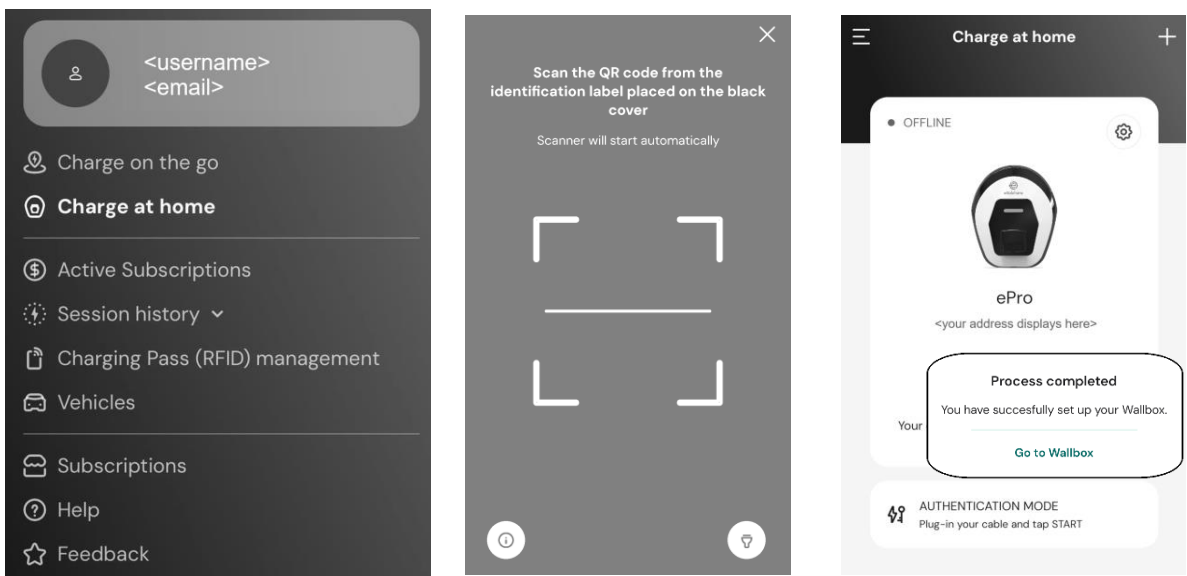

NOTA: L'accoppiamento abilita le funzioni dell'App. È possibile associare più caricatori e gestire tutte le unità da un unico punto di contatto. Selezionare i caricatori scorrendo verso sinistra/destra.

AVVISO

Le funzioni Bluetooth sono disponibili solo quando lo smartphone è tenuto in prossimità del caricatore.

5.3. Collegare il caricatore a Internet

Per attivare tutte le funzioni del caricatore e dell'app, collegare il caricatore a Internet. È possibile farlo tramite:

- Wi-Fi. Procedere come descritto in 5.3.1
- Ethernet. La connessione Ethernet deve essere impostata dall'installatore.
- 4G LTE (solo **eProWallbox**, non disponibile su **eProWallbox Move**).

5.3.1. Wi-Fi

Per impostare la connessione Wi-Fi a Internet, collegarsi al caricatore tramite Bluetooth.

- Operare vicino al Caricatore.
 - 1) Assicurarsi che il Bluetooth sia attivo sullo smartphone.
 - 2) Dalla pagina **Charge at home** (vedere 5.2), selezionare l'icona Impostazioni  del caricatore da collegare.
 - La pagina **Impostazioni** visualizza il menu di configurazione.
 - La connessione Bluetooth viene stabilita in pochi secondi.

NOTA: L'icona Bluetooth  ha uno sfondo vuoto quando la connessione è interrotta. Quando la connessione è attiva, lo sfondo è colorato.

- 3) Nella pagina **Impostazioni**, selezionare **Wi-Fi**.
- 4) Selezionare la rete **Wi-Fi** nell'elenco e inserire la password.
- 5) Fare clic su **INVIA** per rendere effettiva la modifica.
 - Nella pagina **iniziale** di **Charge at**, lo stato nell'angolo superiore sinistro visualizza AVAILABLE.

AVVISO

Il caricatore è compatibile solo con le reti Wi-Fi a 2,4 GHz. Se si tenta di connettersi a una rete Wi-Fi a 5 GHz, non funzionerà.

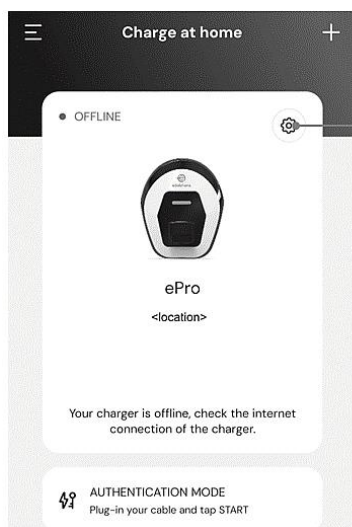

1) Icona delle impostazioni

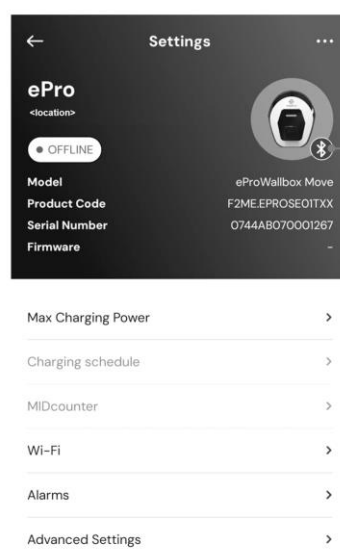

2) Icona Bluetooth

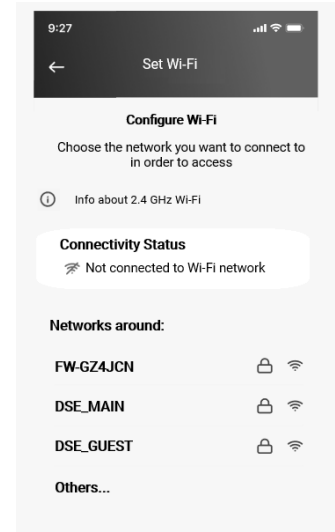

3) Selezionare la rete Wi-Fi

5.4. Aggiornamento del software

Se è disponibile una nuova versione del software per eProWallbox:

- Si riceverà una notifica
- Nell'app apparirà un'icona: fare clic sull'icona per installare immediatamente il nuovo software.

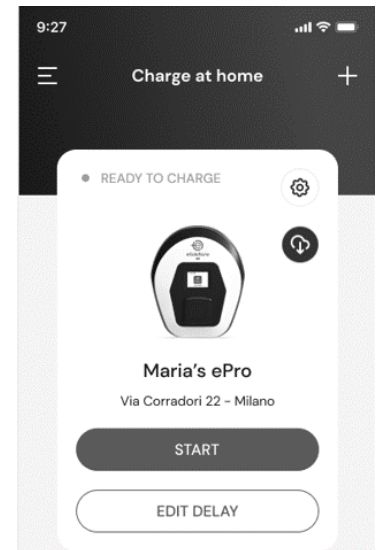

5.5. Aggiungere una carta Charging Pass (RFID)

Questa funzione consente di registrare le carte RFID nel proprio account personale e di utilizzarle per autorizzare la ricarica presso il caricatore di casa e in viaggio. Sui caricatori eProWallbox, queste schede possono essere utilizzate quando le modalità operative sono impostate su Caricatore (**Standalone OFF**) e Autorizzazione (**Autostart OFF**). Vedere anche 6.3.5.

Procedura di configurazione

- 1) Nella pagina principale dell'App, selezionare l'icona del trigramma  nell'angolo superiore sinistro.
- 2) Dal menu visualizzato, selezionare **Gestione Charging Pass (RFID)**.
- 3) Selezionare **Add Charging Pass (RFID)**.
- 4) Scansionare il codice QR sulla carta o inserire manualmente il numero della carta.

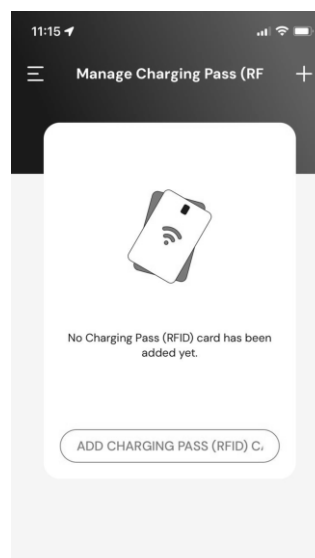
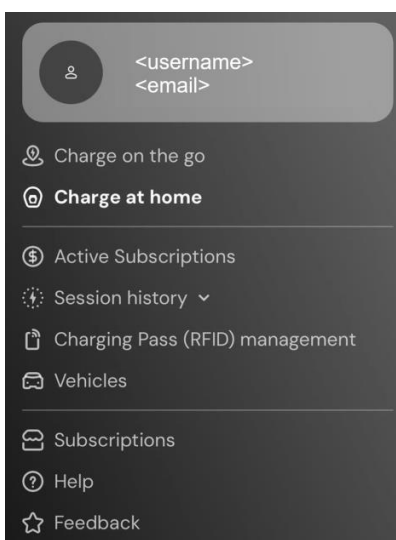

6. PER SAPERNE DI PIÙ SULL'APP

6.1. Funzioni dell'app

Ricarica in movimento

- Trova le stazioni di ricarica pubbliche
- Ricarica dell'auto in movimento
- Attivare e gestire gli abbonamenti

Ricarica a casa

- Autorizzare, avviare e interrompere le sessioni di ricarica
- Monitoraggio delle sessioni di ricarica
- Visualizzare i dati storici della sessione
- Ritardo delle sessioni di ricarica

Controllo della potenza

- Configurazione dei limiti di Potenza
- Configurazione di profili di potenza di ricarica basati sul tempo
- Configurare l'integrazione del fotovoltaico, compresa la modalità verde

Configurazione e controllo del caricatore

- Riavviare il Caricatore
- Impostazione delle modalità operative
- Configurare la connessione a Internet
- Registrazione e controllo di più caricatori

Gestione e reporting di Potenza

- Impostazione della Gestione dinamica della potenza
- Scarica i rapporti MIDcounter

Gestione degli utenti (*)

- Aggiungere e gestire carte RFID per autorizzare la ricarica

Gestione dei veicoli

- Aggiungere e gestire i veicoli con il loro connettore di carica

Assistenza

- Contattare il Servizio Clienti
- Fornire un feedback

(*) Solo **eProWallbox**, non disponibile su **eProWallbox Move**.

6.2. App menu principale

- 1) Avviare l'applicazione.
- 2) Nell'App, selezionare l'icona del trigramma  nell'angolo superiore sinistro.
→ Viene visualizzato il menu principale. È possibile selezionare le seguenti voci:

- In alto, l'area Utente per visualizzare e configurare il proprio profilo. Questa contiene i dati personali e la password, le informazioni di pagamento e di fatturazione, le impostazioni di notifica, i termini e le condizioni (compreso il consenso al marketing) e il riscatto dei codici.
- Ricarica in movimento
Trovate le stazioni di ricarica pubbliche e ricaricate la vostra auto in movimento.
- **Carica a casa**
Configurare e utilizzare il caricatore a casa. Vedi 6.3.
- Abbonamenti attivi
Visualizzare gli abbonamenti attivi.
- Storia della sessione
Visualizzare la cronologia delle sessioni di ricarica.
- Gestione del Charging Pass (RFID) (*)
Caricatore e gestione di schede RFID per autorizzare la ricarica presso il caricatore di casa e in viaggio.
- Veicoli
Aggiungete e gestite i vostri veicoli elettrici. Le impostazioni includono il numero di telaio e di targa per identificare ogni EV e il tipo di connettore per aiutarvi a trovare le stazioni di ricarica pubbliche più adatte.
- Abbonamenti
Scegliete, avviate e gestite i vostri abbonamenti di ricarica EV.
- Aiuto
Ottenere i contatti per le chiamate di assistenza, visualizzare le FAQ e le informazioni sull'assistenza, aprire un caso di assistenza.
- Feedback
Dateci un rapido feedback. La vostra opinione è importante per aiutarci a migliorare.

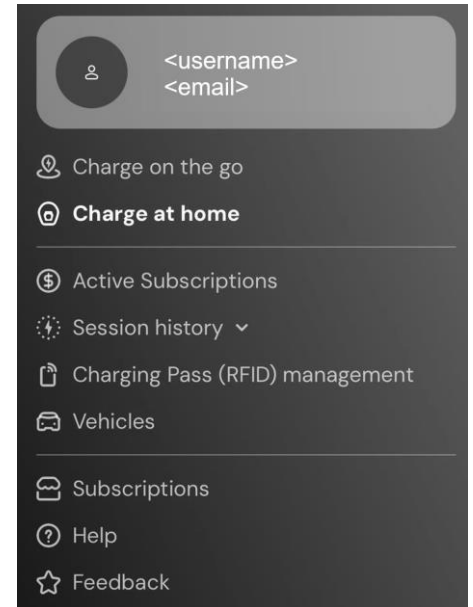

(*) Solo **eProWallbox**, non disponibile su **eProWallbox Move**.

6.3. Carica nel menu Casa e Impostazioni

La pagina **Charge at Home** consente di personalizzare e monitorare i caricatori.

- 1) Dal menu principale dell'app, selezionare **Carica a casa**.
 - La pagina **Caricatore a casa** visualizza i caricatori associati al vostro profilo utente. Selezionare un caricatore scorrendo verso sinistra/destra.
 - L'immagine del caricatore viene visualizzata con il nome e l'indirizzo in basso.
 - Se nell'angolo in alto a sinistra viene visualizzato **OFFLINE**, significa che il caricatore non è collegato a Internet. Per un funzionamento ottimale e completo, si consiglia di collegarlo (vedere 5.3).
- 2) Per aprire la pagina **delle impostazioni**, selezionare l'icona delle impostazioni  nell'angolo superiore destro.

La pagina **Impostazioni** visualizza il seguente menu:

- **Potenza massima di carica**
Regolare il limite di potenza della carica. Vedere 6.3.1
- **Profili di potenza** (solo in modalità connessa)
Configurare una pianificazione settimanale del profilo di potenza per impostare la potenza di carica. Vedere 6.3.2.
- **Contatore MID** (solo in modalità collegata)
(Se installato) Visualizza le letture del MIDcounter. Vedere 6.3.3.
- **Wi-Fi**
Impostare la connessione Wi-Fi del Caricatore. Vedere 5.3.1.
- **Allarmi**
Visualizzare il registro degli allarmi per risolvere i problemi. Vedere 6.3.4.
- **Impostazioni avanzate**
 - **Modalità di funzionamento:** Impostare le modalità Standalone e Autostart. Vedere 6.3.5.
 - **Imposta ritardo casuale:** Impostare un ritardo casuale prima dell'avvio della carica. Vedere 6.3.6.
 - **Gestione dinamica della potenza** Impostare la potenza di rete disponibile dal fornitore di energia (vedi 6.3.7). Inoltre, in **Carica solare e accumulo di energia**, selezionare l'utilizzo della carica solare e impostare l'accumulo di energia (cfr. 6.3.8).
 - **Gestione del Charging Pass (RFID) standalone:** È disponibile solo quando le modalità Standalone e Autorizzazione sono entrambe impostate e consente di configurare le carte di autorizzazione locali sul caricatore.

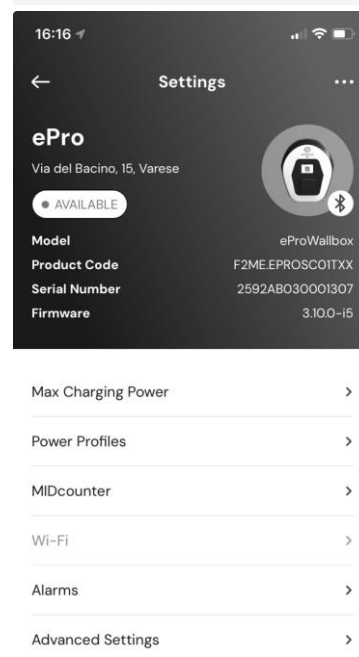
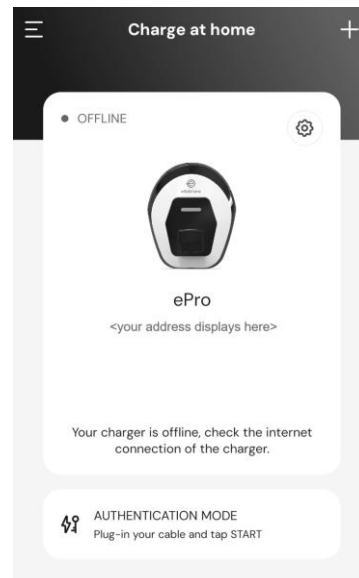

6.3.1. Potenza massima di carica

La pagina **Potenza massima di carica** consente di ridurre la potenza massima disponibile impostata durante l'installazione.

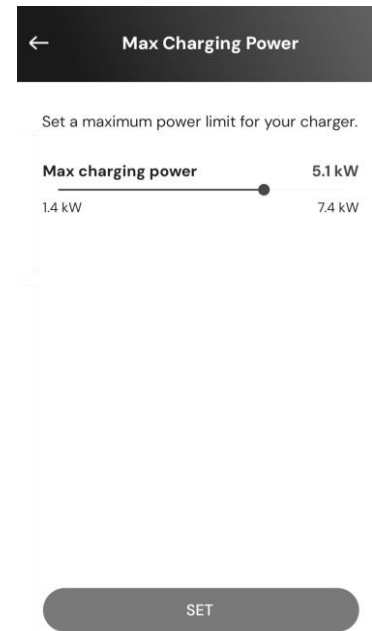

- Dalla pagina **Carica a casa > Impostazioni di**  (vedi 6.3):
 - 1) Selezionare, selezionare **Potenza massima di carica**.
 - 2) Regolare il cursore **Potenza massima di carica** per ridurre il valore massimo come necessario.
 - 3) Selezionare **SET** per confermare.



6.3.2. Profili di Potenza

La pagina **Profili di potenza** consente di definire un programma settimanale di limiti di potenza per caricare solo quando programmato e per ottimizzare la ricarica in base alle esigenze tipiche e al costo temporale del contratto di energia.

Procedura di configurazione

- Dalla pagina **Carica a casa > Impostazioni di**  (vedi 6.3):
 - 1) Selezionare, selezionare **Profili di potenza**.
 - Se non si ha familiarità con questa funzione, leggere le note nella pagina **Profili di potenza** e nella pagina **dei dettagli dei Profili di potenza**.
 - La pagina Profili di Potenza visualizza i profili configurati. Selezionare  per modificare o  per eliminare.
 - 2) Per aggiungere un nuovo profilo, selezionare l'icona + nell'angolo superiore sinistro.
 - 3) Nella pagina del profilo, configurare quanto segue:
 - Nome del profilo
 - Potenza massima disponibile
 - Ora di inizio e fine del giorno

NOTA: gli intervalli notturni richiedono due profili. Ad esempio: dalle 19:00 alle 23:59 e dalle 12:00 alle 7:00.
 - Giorno/i della settimana
 - 4) Selezionare **SALVA PROFILO**.

Le sessioni di carica non si avvieranno al di fuori dei profili di potenza impostati.

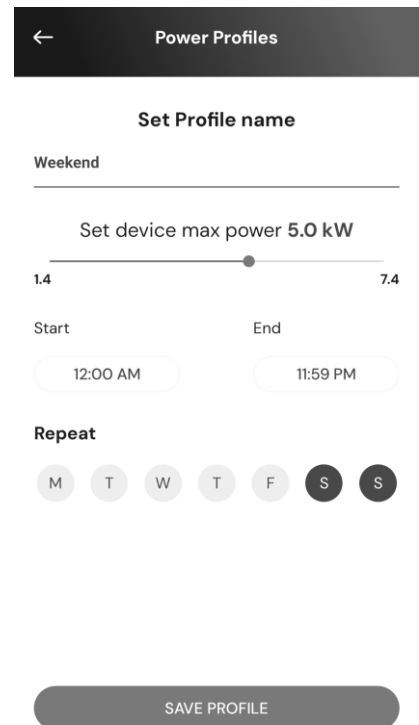
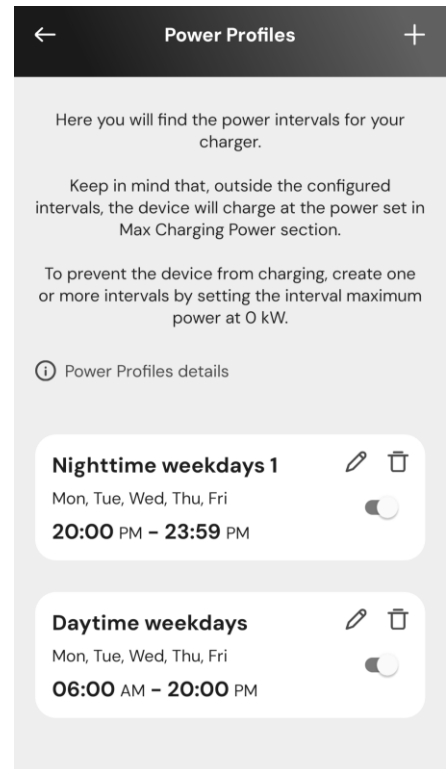

6.3.3. Contatore MID

La pagina **MIDcounter** visualizza le letture più recenti del MIDcounter, indicando la potenza consumata durante le ultime sessioni di carica:

- Data e ora
- kWh

Premere **DOWNLOAD REPORT** per definire e ottenere un rapporto dettagliato e personalizzato.

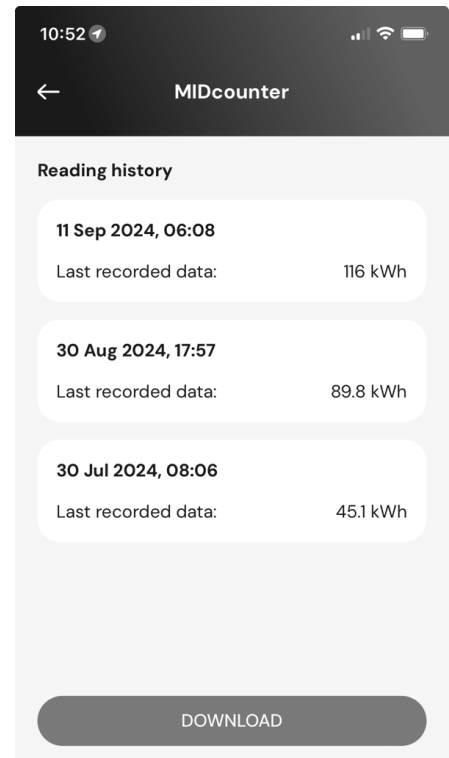

La pagina **Download report** consente di selezionare le informazioni del report e di scaricarlo:

- 1) Specificare le informazioni del rapporto desiderato:
 - Impostare gli intervalli di data e ora da/a
 - Selezionare uno o più tipi di avvio della carica:
 - **Avvio automatico**
 - Dall'**applicazione mobile**
 - Su un caricatore specifico
 - Includere o escludere i dati aziendali
 - Inserire il costo dell'energia per kWh per ottenere i costi di ricarica.
- 2) Selezionare **DOWNLOAD** per ricevere il rapporto in formato PDF nella cartella di download del proprio dispositivo mobile.

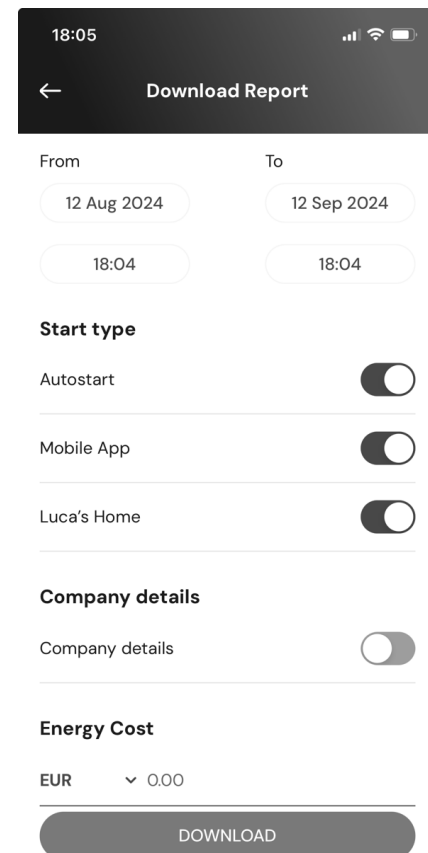

6.3.4. Allarmi

La pagina **Allarmi** consente di accedere all'elenco di eventi, anomalie ed errori verificatisi sul caricatore.

- 1) Dalla pagina **Carica a casa > Impostazioni di**  (vedi 6.3), selezionare **Allarmi**.
 - Viene visualizzato l'elenco degli eventi. Include:
 - La data e l'ora dell'evento
 - Il codice di errore a 3 cifre
 - Breve descrizione dell'evento
- 2) Utilizzare il codice di errore per la risoluzione dei problemi (vedere la sezione 8).

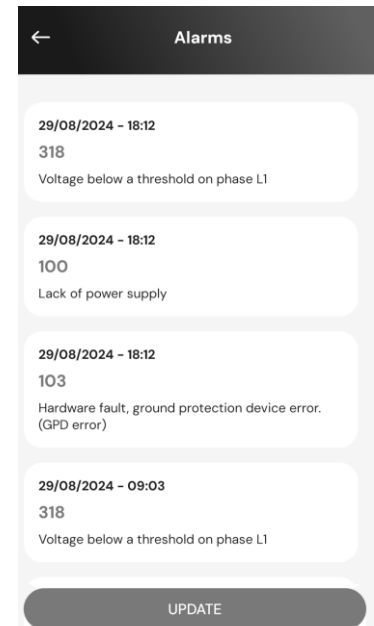

6.3.5. Impostazioni avanzate - Modalità operativa : Standalone, Avvio automatico

È possibile configurare il caricatore per funzionare in diverse modalità operative impostando l'autorizzazione alla carica e le opzioni di connettività. Nell'App, impostare la **modalità operativa** come segue:

- Dalla pagina **Carica a casa > Impostazioni** (vedere 6.3):

- 1) Selezionare **Impostazioni avanzate**.
- 2) Nella pagina **Impostazioni avanzate**, selezionare **Modalità operativa**.
→ La pagina **Modalità operativa** visualizza due parametri da impostare.

- 3) **Standalone**: Selezionare se il caricatore è autonomo o collegato al CPMS.

- **Standalone**: Quando è impostato, il caricatore funziona in modalità standalone e non è collegato al sistema di gestione dei punti di ricarica (CPMS). L'utente ha accesso a funzionalità limitate nell'App, disponibili solo via Bluetooth.
- Connesso (impostazione predefinita): Se l'opzione **Standalone** non è impostata, il caricatore può essere collegato al Charge Point Management System (CPMS), che consente di aggiornare il software, di fornire assistenza in diretta ai clienti da remoto e di sfruttare al massimo le funzionalità dell'App.

- 4) **Avvio automatico**: Selezionare se è necessaria l'autorizzazione.

- **Autostart** (impostazione di fabbrica): Quando è impostata la funzione **Autostart**, non è necessaria alcuna autorizzazione e la sessione di ricarica può essere avviata semplicemente collegando il cavo di ricarica.
- Autorizzazione: Se l'**avvio automatico** è disabilitato, la ricarica deve essere autorizzata da:
 - Presentazione del Charging Pass (RFID) sul caricatore (solo modello **eProWallbox**).
 - Autorizzazione della sessione con l'App. Questa funzione è disponibile solo se il caricatore è collegato a un CPMS.

- 5) Premere ← nell'angolo superiore sinistro per tornare alla pagina **Impostazioni avanzate**.

- 6) Se sono state apportate modifiche, selezionare **RESTART DEVICE** per rendere effettive le modifiche.

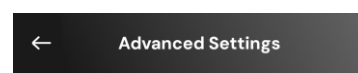

Operating mode >
Random Delay >

RESTART DEVICE

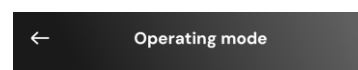

Standalone ⓘ

Wi-Fi and Standalone connection are available in the proximity of the Wallbox.

Autostart ⓘ

6.3.6. Impostazioni avanzate - Impostazione del ritardo casuale

Obbligatoria per il Regno Unito, questa funzione fa sì che le sessioni di ricarica inizino con un ritardo casuale compreso tra 0 e il valore selezionato. Il valore predefinito è 10 minuti e il valore massimo consentito è 30 minuti.

La funzione è disattivata per impostazione predefinita. Per attivarla:

- Dalla pagina **Carica a casa > Impostazioni di**  (vedi 6.3):
 - 1) Selezionare **Impostazioni avanzate**.
 - 2) Nella pagina **Impostazioni avanzate**, selezionare **Ritardo casuale**.
 - 3) Attivare il **ritardo casuale** e impostare il tempo di ritardo desiderato (minuti e secondi).
 - 4) Selezionare **SET TIME** per confermare.

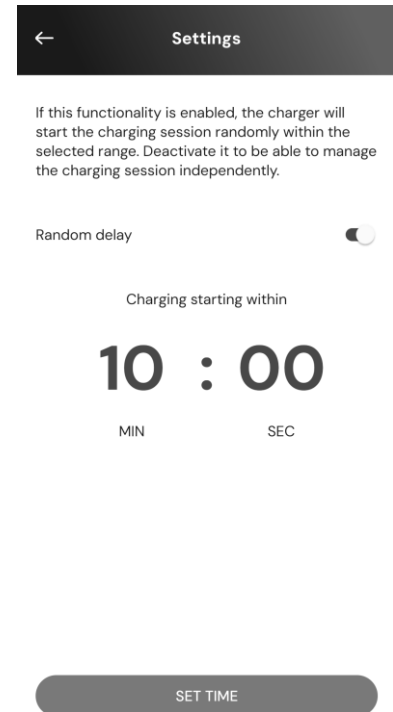

6.3.7. Impostazioni avanzate - Gestione dinamica della potenza

La pagina **Gestione dinamica della potenza** consente di impostare le opzioni DPM. Questa funzione è disponibile solo se è installato PowerMeter (DPM).

Procedura di configurazione

La funzione è disattivata per impostazione predefinita. Per attivarla:

- Dalla pagina **Carica a casa** > **Impostazioni di**  (vedi 6.3):
 - 1) Selezionare **Impostazioni avanzate**.
 - 2) Nella pagina **Impostazioni avanzate**, selezionare **Gestione dinamica della potenza**.
 - 3) Regolare il cursore **Potenza della rete** in base al contratto di alimentazione.
 - 4) Se sono installati impianti fotovoltaici e/o di accumulo di energia, configurarli (vedere sotto).

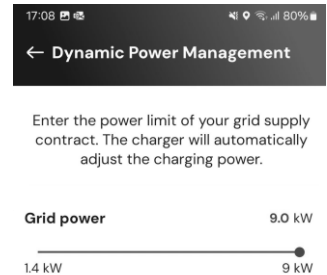
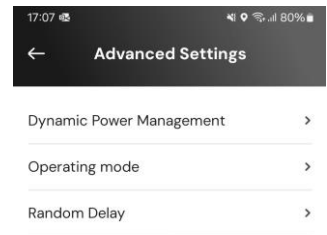

6.3.8. Impostazioni avanzate - Ricarica solare e accumulo di energia

La **ricarica solare** consente di integrare il caricatore con un sistema fotovoltaico esistente (PV) per massimizzare l'uso di fonti di energia rinnovabili durante la ricarica del veicolo.

Questa funzione è supportata solo se è installato e configurato un PowerMeter (DPM).

Nella configurazione della **Gestione dinamica della potenza** (vedere sopra):

- 1) In **Carica solare**, selezionare una delle seguenti opzioni:
 - **Disattivato** (impostazione di fabbrica): nessun FV installato
 - **Modalità ibrida**: Vengono utilizzate sia la rete che l'energia fotovoltaica.
 - **Modalità verde**: Massimizza l'uso della potenza fotovoltaica.
NOTA: la modalità verde può interrompere temporaneamente la carica se non è disponibile sufficiente potenza fotovoltaica.
- 2) Abilitare l'**accumulo di energia**, se è installato un sistema di accumulo di energia.

6.3.9. Impostazioni avanzate - Gestione del Charging Pass standalone (RFID)

Questa funzione consente di memorizzare le schede RFID sul caricatore per autorizzare la ricarica in luoghi in cui non è disponibile la connessione a Internet. Il comando è disponibile solo quando sono impostate entrambe le modalità operative **Standalone** e Autorizzazione (**Autostart OFF**) (vedi 6.3.5).

Nella configurazione di **gestione del Charging Pass standalone (RFID)**:

Procedura di configurazione

- Dalla pagina **Carica a casa > Impostazioni di**  (vedi 6.3):
 - 1) Selezionare **Impostazioni avanzate**.
 - 2) Nella pagina **Impostazioni avanzate**, selezionare la **gestione del Charging Pass standalone (RFID)**.
 - 3) Premere **+** nell'angolo superiore sinistro.
 - 4) Scansionare il codice QR sulla carta o inserire manualmente il numero della carta.

7. UTILIZZO DEL CARICATORE

7.1. Operazioni preliminari di ricarica



AVVERTENZA: NON rimuovere il connettore di ricarica dal veicolo elettrico durante l'intero processo di ricarica. Lo si deve fare SOLO quando il processo di ricarica è stato completato o interrotto secondo la procedura appropriata. In entrambi i casi, non si deve usare una forza eccessiva.

Prima di iniziare una nuova sessione di carica, accertarsi di osservare le seguenti precauzioni di sicurezza:

- Assicurarsi che il caricatore e i suoi connettori siano perfettamente integri, asciutti e privi di impurità.
- Non inserire dita o oggetti nella presa.
- Non toccare il caricatore o le sue estensioni con le mani bagnate o a piedi nudi.
- Assicurarsi che il caricatore non sia e non sia stato esposto a fonti di calore, sostanze esplosive o infiammabili.
- Assicurarsi che il veicolo elettrico sia compatibile con le caratteristiche tecniche del caricatore.
- Gli adattatori per veicoli non devono essere utilizzati per collegare un connettore a una presa del veicolo.

NOTA: Gli adattatori tra la presa del veicolo e le spine devono essere utilizzati solo se specificamente designati e approvati dal produttore del veicolo o dal produttore dell'apparecchiatura di alimentazione del veicolo elettrico, in conformità ai requisiti nazionali.

Tali adattatori devono tuttavia essere conformi ai requisiti della norma IEC 61851-1 e di altre norme pertinenti che regolano sia la spina che la presa dell'adattatore.

In ogni caso, gli adattatori devono essere contrassegnati con le istruzioni d'uso specifiche consentite dal produttore (ad esempio, IEC 62196).

- Tenere il cavo di ricarica fuori dalla portata dei bambini.
- Fare attenzione a non calpestare il connettore o il cavo.



AVVERTENZA: Non utilizzare adattatori o prolunghie non specificati da Free2move eSolutions S.p.A. in quanto potrebbero danneggiare il prodotto e creare un rischio per la sicurezza dell'utente.



ATTENZIONE: Il caricatore deve essere utilizzato solo nel rispetto delle condizioni operative specificate (vedi 3.5).

7.2. Procedura di ricarica

Carica in modalità di funzionamento Autostart

- Il caricatore è pronto per la ricarica:
 - Il display visualizza Pronto per l'inserimento (**eProWallbox**)
 - La barra LED del caricatore è di colore blu fisso (**eProWallbox Move**).
- 1) Inserire la spina del cavo di ricarica nella presa del caricatore fino a quando non è completamente inserita.
- 2) Inserire la spina del cavo di ricarica nella porta di ricarica del veicolo.
 - La sessione di ricarica ha inizio:
 - Il display visualizza **Preparazione** e poi **Carica (eProWallbox)**.
 - La barra LED pulsa in blu e poi in verde (**eProWallbox Move**).
 - Il caricatore blocca il cavo per tutta la durata della sessione di ricarica.
 - L'App visualizza i dati della sessione di ricarica.
- 3) Per terminare la sessione di ricarica, scollegare la spina dal veicolo.
 - Il caricatore torna allo stato iniziale, pronto per una nuova sessione.

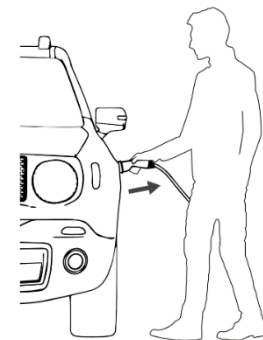
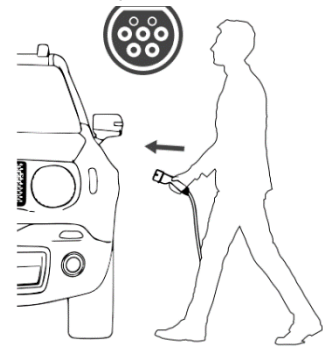

→ Per ulteriori istruzioni sulla ricarica, consultare il manuale d'uso del veicolo.

Carica in modalità di funzionamento Autorizzazione

- Il Caricatore richiede un'autorizzazione:
 - Il display visualizza **Autorizza con ... (eProWallbox)**
 - La barra LED del caricatore è di colore blu fisso (**eProWallbox Move**).
- 1) Inserire la spina del cavo di ricarica nella presa del caricatore fino a quando non è completamente inserita.
 - 2) Autorizzare le sessioni di ricarica in uno dei seguenti modi:
 - Presentare una carta Charging Pass RFID (**eProWallbox**) valida.
 - Dalla pagina **iniziale di Charge at home** dell'App, selezionare **START** (se lo stato è Disponibile, connesso a Internet).
 → Il caricatore è pronto per la ricarica:
 - Il display visualizza Pronto per l'inserimento (**eProWallbox**)
 - La barra LED del caricatore è di colore blu fisso (**eProWallbox Move**).
 - 3) Inserire la spina del cavo di ricarica nella porta di ricarica del veicolo.
 - La sessione di ricarica ha inizio:
 - Il display visualizza **Preparazione** e poi **Carica (eProWallbox)**.
 - La barra LED pulsa in blu e poi in verde (**eProWallbox Move**).
 - Il caricatore blocca il cavo per tutta la durata della sessione di ricarica.
 - L'App visualizza i dati della sessione di ricarica.
 - 4) Per terminare la sessione di ricarica, è possibile:
 - Scollegare la spina dal veicolo.
 - Dalla pagina **iniziale di Charge at home** dell'App, selezionare **STOP** (se lo stato è **Disponibile**, connesso a Internet).
 → Il caricatore torna allo stato iniziale, pronto per una nuova sessione.

→ Per ulteriori istruzioni sulla ricarica, consultare il manuale d'uso del veicolo.

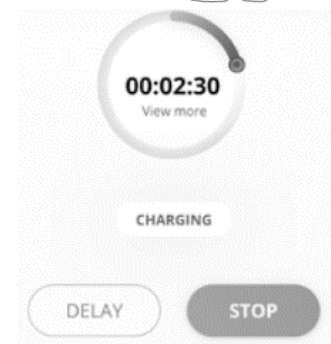
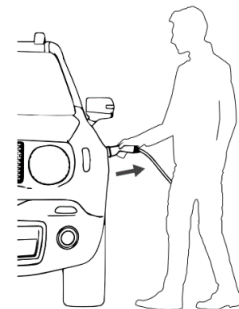
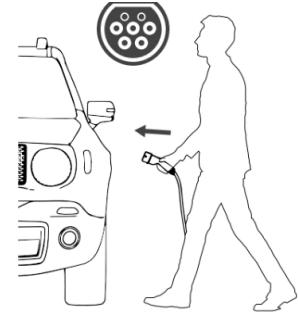

8. RISOLUZIONE DEI PROBLEMI

Le condizioni di errore vengono memorizzate nei registri di diagnostica e indicate sul pannello del caricabatterie da una barra LED rossa lampeggiante.

Per la risoluzione dei problemi, individuare innanzitutto i codici di errore nella pagina **Allarmi** dell'App (vedere 6.3.4) e cercare i rimedi nella tabella sottostante. Se l'errore persiste, prendere nota del numero di serie sull'etichetta del caricatore (vedere 3.3) e contattare il Servizio clienti (vedere la sezione 11).

Se si verifica un errore, la carica si interrompe e la presa si sblocca per consentire di staccare la spina.

Codice di errore / Problema	Descrizione dell'errore	Risoluzione dei problemi
100	Mancanza di Alimentazione	<ul style="list-style-type: none"> • Verificare che l'interruttore automatico sia acceso.
101	Surriscaldamento	<ul style="list-style-type: none"> • Scollegare il cavo di tipo 2, attendere che la temperatura si riduca, quindi l'errore verrà eliminato. • Per riavviare la sessione di ricarica, collegare nuovamente il cavo. • Assicurarsi che il luogo di installazione sia compatibile con l'intervallo di temperatura (25°C/+50°C senza esposizione diretta alla luce solare).
102	Errore di comunicazione tra MCU e MPU.	<ul style="list-style-type: none"> • Riavviare il caricatore dall'interruttore, lasciandolo spento per almeno 60 secondi.
103	Guasto hardware, errore del dispositivo di protezione di terra (errore GPD)	<ul style="list-style-type: none"> • Riavviare il caricatore dall'interruttore, lasciandolo spento per almeno 60 secondi. • Se l'errore persiste, contattare l'installatore per la risoluzione dei problemi di installazione.
104	Guasto hardware, errore AC del monitor di corrente residua. (Intervento RCM CA)	<ul style="list-style-type: none"> • Verificare che il problema non sia legato al cavo o al veicolo e riprovare a caricare (se possibile, con un altro veicolo o cavo).
105	Guasto hardware, errore CC del monitor della corrente residua. (Intervento RCM CC)	<ul style="list-style-type: none"> • Verificare che il problema non sia legato al cavo o al veicolo e riprovare a caricare (se possibile, con un altro veicolo o cavo).
106	Errore interno del Contatore	<ul style="list-style-type: none"> • Riavviare il caricatore dall'interruttore, lasciandolo spento per almeno 60 secondi.
107	Errore di comunicazione con PowerMeter (DPM)	<ul style="list-style-type: none"> • Riavviare il caricatore dall'interruttore, lasciandolo spento per almeno 60 secondi.
108	Errore di configurazione, la posizione del Rotary Switch (tipo di alimentazione) non corrisponde al tipo di DPM/ MID	<ul style="list-style-type: none"> • Se i dispositivi DPM/MID non sono installati, assicurarsi che la relativa funzione sia disattivata, vedere 6.3.3 e 6.3.7. Quindi riavviare il caricatore.
109	Errore di comunicazione master/slave RS485	<ul style="list-style-type: none"> • Riavviare il caricatore dall'interruttore, lasciandolo spento per almeno 60 secondi.
110	Errore di comunicazione del MIDcounter	<ul style="list-style-type: none"> • Riavviare il caricatore dall'interruttore, lasciandolo spento per almeno 60 secondi. • Se è necessario caricare il veicolo, disattivare il MIDcounter e contattare il Servizio clienti.
112	Errore di configurazione del relè	<ul style="list-style-type: none"> • Contattare il servizio clienti
113	Lettore RFID scollegato	<ul style="list-style-type: none"> • Contattare il servizio clienti
114		<ul style="list-style-type: none"> • Contattare il servizio clienti
115	Scheda 4G/LTE scollegata	<ul style="list-style-type: none"> • Contattare il servizio clienti
116	Display scollegato	<ul style="list-style-type: none"> • Contattare il servizio clienti
117	Scheda ISO15118 scollegata	<ul style="list-style-type: none"> • Contattare il servizio clienti
118	Guasto scheda Wi-Fi	<ul style="list-style-type: none"> • Contattare il servizio clienti
119	Guasto della scheda BLE	<ul style="list-style-type: none"> • Contattare il servizio clienti
300	Incoerenza tra il comando del contattatore del caricatore e il feedback	<ul style="list-style-type: none"> • Riavviare il caricatore dall'interruttore, lasciandolo spento per almeno 60 secondi.

Codice di errore / Problema	Descrizione dell'errore	Risoluzione dei problemi
301	Rilevato cortocircuito sulla linea Control Pilot.	<ul style="list-style-type: none"> Se la presa è danneggiata, non utilizzare il caricatore e contattare il Servizio clienti. Verificare che il problema non sia legato al cavo o al veicolo e riprovare a caricare (se possibile, con un altro veicolo o cavo).
302	Stato E o F impostato sulla linea Control Pilot.	<ul style="list-style-type: none"> Scollegare e ricollegare il connettore del cavo, assicurandosi che sia completamente inserito nella presa del caricatore e nell'ingresso del veicolo. Verificare che il problema non sia legato al cavo o al veicolo e riprovare a caricare (se possibile, con un altro veicolo o cavo).
303	Pilota di controllo scollegato.	<ul style="list-style-type: none"> Scollegare e ricollegare il connettore del cavo, assicurandosi che sia completamente inserito nella presa del caricatore e nell'ingresso del veicolo. Verificare che i connettori dei cavi siano inseriti completamente nella presa del caricatore e nell'ingresso del veicolo. Verificare che il problema non sia legato al cavo o al veicolo e riprovare a caricare (se possibile, con un altro veicolo o cavo).
304	Pilota di prossimità scollegato.	<ul style="list-style-type: none"> Scollegare e ricollegare il connettore del cavo, assicurandosi che sia completamente inserito nella presa del caricatore e nell'ingresso del veicolo.
305	Rilevato pilota di prossimità rotto.	<ul style="list-style-type: none"> Controllare che i connettori dei cavi siano inseriti completamente nella presa del caricatore e nell'ingresso del veicolo. Verificare che il problema non sia legato al cavo o al veicolo e riprovare a caricare (se possibile, con un altro veicolo o cavo).
306	Rilevato un guasto del diodo sulla linea Control Pilot (assenza di -12V).	<ul style="list-style-type: none"> Provare una nuova sessione di ricarica. Scollegare e ricollegare il cavo sia al caricatore che all'ingresso del veicolo.
307	Pilota di controllo scollegato.	<ul style="list-style-type: none"> Scollegare e ricollegare il connettore del cavo, assicurandosi che sia completamente inserito nella presa del caricatore e nell'ingresso del veicolo. Controllare che i connettori dei cavi siano inseriti completamente nella presa del caricatore e nell'ingresso del veicolo. Verificare che il problema non sia legato al cavo o al veicolo e riprovare a caricare (se possibile, con un altro veicolo o cavo).
308	Incoerenza tra il comando del motore e la retroazione, oppure il motore si trova in una condizione di errore.	<ul style="list-style-type: none"> Provare una nuova sessione di ricarica. Scollegare e ricollegare il cavo sia al caricatore che all'ingresso del veicolo. Controllare che i connettori dei cavi siano inseriti completamente nella presa del caricatore e nell'ingresso del veicolo.
309	309 Errore di controllo del motore durante la fase di inizializzazione dell'EVSE.	<ul style="list-style-type: none"> Riavviare il caricatore dall'interruttore, lasciandolo spento per almeno 60 secondi.
310	Errore rilevato prima della carica (PP non rilevato, o guasto del motore, o CP non rilevato).	<ul style="list-style-type: none"> Scollegare e ricollegare il connettore del cavo, assicurandosi che sia completamente inserito nella presa del caricatore e nell'ingresso del veicolo.
311	Errore rilevato dopo la carica (guasto del motore o CP non scollegato).	<ul style="list-style-type: none"> Controllare che i connettori dei cavi siano inseriti completamente nella presa del caricatore e nell'ingresso del veicolo. Verificare che il problema non sia legato al cavo o al veicolo e riprovare a caricare (se possibile, con un altro veicolo o cavo).
312	Arresto di emergenza ricevuto dalla MPU.	<ul style="list-style-type: none"> Riavviare il caricatore dall'interruttore, lasciandolo spento per almeno 60 secondi.
313	Corrente rilevata durante la carica, con un ciclo di lavoro del 100% sulla linea Control Pilot.	<ul style="list-style-type: none"> Verificare che il problema non sia legato al cavo o al veicolo e riprovare a caricare (se possibile, con un altro veicolo o cavo).
315	Sovraccarico di corrente sulla fase L1	<ul style="list-style-type: none"> Scollegare il cavo. Se possibile, ridurre la potenza di carica del veicolo (vedere 6.3.1) e riprovare a caricare. Se possibile, ricaricare con un altro veicolo. Se l'allarme non scomparisse, il problema potrebbe risiedere nel veicolo. Rivolgersi al proprio rivenditore.
316	Sovraccarico di corrente sulla fase L2	
317	Superamento dei limiti di corrente sulla fase L3	
318	Tensione inferiore a una soglia sulla fase L1	
319	Tensione inferiore a una soglia sulla fase L2	

Codice di errore / Problema	Descrizione dell'errore	Risoluzione dei problemi
320	Tensione inferiore a una soglia sulla fase L3	
321	Errore di comunicazione tra il caricabatterie e il veicolo	<ul style="list-style-type: none"> • Aggiornare il firmware del caricabatterie (versione FW 3.10.0 o superiore). • Se l'errore persiste, contattare il produttore del veicolo (l'EV non soddisfa gli standard IEC 61851-1 per l'avvio di una sessione di carica).
	Display/LED bloccato in modalità Welcome (il LED lampeggia in rosso-verde-blu)	<ul style="list-style-type: none"> • Riavviare il caricatore dall'interruttore, lasciandolo spento per almeno 60 secondi.
	Il caricatore non si avvia (dopo 30 secondi)	
	Il LED o il display non si accende all'avvio (dopo 30 secondi)	
	Cavo incastrato nella presa del caricatore	<ul style="list-style-type: none"> • Spegnerne il caricatore dall'interruttore automatico, quindi rimuovere il cavo.
	Carica sospesa con LED verde fisso/messaggio sul display. La sessione di carica è sospesa dal DPM o dal veicolo. La sessione può riprendere.	<ul style="list-style-type: none"> • Controllare (e correggere se necessario) che l'impostazione di Potenza massima di carica nell'App (vedi 6.3.1) sia uguale o inferiore al valore di potenza contrattuale in kW indicato nel contratto di elettricità. • Se il valore è corretto, attendere la ripresa della sessione di carica o spegnere alcuni carichi dell'abitazione.
	L'accoppiamento dell'app non si completa dopo la scansione del QR.	<ul style="list-style-type: none"> • Verificare l'integrità del codice QR sull'etichetta. • Aggiornare l'applicazione alla versione più recente. • Chiudere e riavviare l'applicazione, quindi riprovare. • Riavviare l'eProWallbox dall'interruttore automatico, lasciando l'eProWallbox spento per almeno 60 secondi. Quindi riprovare.

9. PULIZIA

Si consiglia di pulire l'esterno del caricatore ogni volta che è necessario, utilizzando un panno morbido e umido con un detergente delicato. Al termine, eliminare eventuali tracce di umidità o di liquido con un panno morbido e asciutto.



ATTENZIONE

Evitare forti getti d'aria o d'acqua e utilizzare detergenti con valore di PH compreso tra 7 e 9. Evitare l'uso di detergenti altamente acidi (pH < 6) o altamente alcalini (pH > 10), in quanto possono danneggiare la plastica o scolorire nel tempo.

10. SMALTIMENTO

10.1. Smaltimento degli imballaggi

Smaltire l'imballaggio in modo ecologico. I materiali di imballaggio sono riciclabili e devono essere smaltiti secondo le norme locali.

Seguire le istruzioni per lo smaltimento riportate sui materiali di imballaggio:

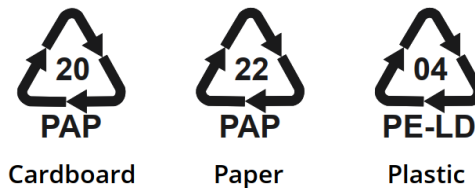

10.2. Smaltimento del prodotto

Il Caricatore contiene componenti elettronici, cablaggi e materiali che non devono essere smaltiti nei normali rifiuti. Il dispositivo deve essere smaltito presso un centro di riciclaggio attrezzato per la gestione e il riciclaggio dei rifiuti elettronici (RAEE).

Lo smaltimento dei rifiuti elettronici, compresi i caricatori EV, è spesso soggetto a normative locali che è necessario seguire per evitare problemi legali e danni ambientali.

11. ASSISTENZA

Per qualsiasi domanda sull'uso del prodotto, per ulteriori informazioni o per richieste di assistenza, contattare il Servizio Clienti.

Consultare il sito web di Free2move eSolutions:

https://www.esolutions.free2move.com/eu/en_it/contact-us/

Quando si contatta il Servizio Clienti, si prega di avere a disposizione le seguenti informazioni:

- Nome del modello (vedere 1.1)
- Numero di serie (vedere 3.4)
- Nome dell'installatore e informazioni sulla fattura d'acquisto.



MANUAL DEL USUARIO

ES

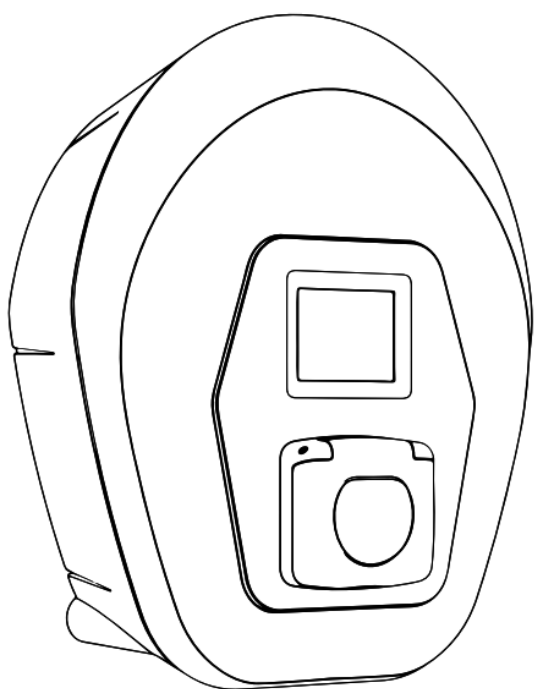

 ProWallbox

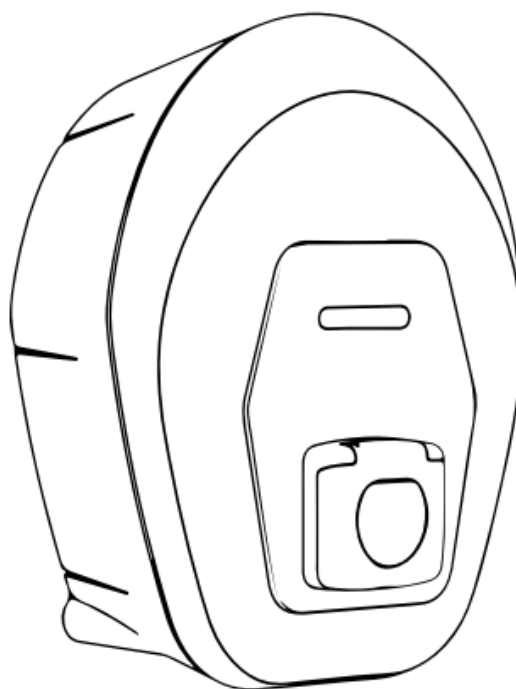

 ProWallbox Move



Para un uso seguro y adecuado,
siga estas instrucciones.
Consérvelas para futuras consultas.

Firmware V3.xx
Rev.05 - 04/2025
PKM.000020

ÍNDICE

1.	ACERCA DE ESTE DOCUMENTO	4
1.1.	Finalidad de este manual	4
1.2.	Destinatarios	4
1.3.	Historial de revisiones	4
1.4.	Documentación adicional.....	4
1.5.	Identificación del fabricante.....	4
1.6.	Condiciones de garantía y entrega, Exención de responsabilidad	5
1.7.	Exención de responsabilidad sobre la exactitud del contenido	5
1.8.	Glosario.....	6
2.	SEGURIDAD	7
2.1.	Advertencias de seguridad importantes.....	7
2.2.	Mensajes de seguridad.....	9
2.2.1.	Símbolos y definiciones.....	10
3.	INFORMACIÓN GENERAL.....	11
3.1.	eProWallbox y eProWallbox Move.....	11
3.2.	Campos de aplicación.....	11
3.3.	Panorama general.....	12
3.4.	Etiqueta de identificación	12
3.5.	Especificaciones técnicas.....	13
3.6.	Pantalla eProWallbox pantallas	14
3.7.	eProWallbox Move LED ba r.....	18
4.	ENCENDER EL CARGADOR POR PRIMERA VEZ	19
5.	CONFIGURACIÓN DEL CARGADOR	20
5.1.	Descargar y ejecutar la aplicación	20
5.2.	Añadir un cargador	21
5.3.	Conectar el Cargador a Internet	22
5.3.1.	Wi-Fi.....	22
5.4.	Actualización del software del cargador	23
5.5.	Añadir una tarjeta Charging Pass (RFID)	23
6.	MÁS INFORMACIÓN SOBRE LA APLICACIÓN	24
6.1.	Funciones de la aplicación	24
6.2.	App menú principal.....	25
6.3.	Carga en el menú Inicio y Ajustes.....	26
6.3.1.	Potencia máxima de carga.....	27

6.3.2.	Perfiles de Potencia	28
6.3.3.	MIDcounter	29
6.3.4.	Alarmas.....	30
6.3.5.	Configuración avanzada - Modo de funcionamiento : Autónomo, Autostart.....	31
6.3.6.	Configuración avanzada - Establecer retardo aleatorio	32
6.3.7.	Ajustes avanzados - Dynamic Power Management.....	33
6.3.8.	Ajustes avanzados - Carga solar y almacenamiento de energía	33
6.3.9.	Configuración avanzada - Gestión autónoma de Charging Pass (RFID)	34
7.	USO DEL CARGADOR	35
7.1.	Operaciones preliminares de carga	35
7.2.	Procedimiento de carga	36
8.	SOLUCIÓN DE PROBLEMAS	38
9.	LIMPIEZA	41
10.	ELIMINACIÓN.....	41
10.1.	Eliminación de envases	41
10.2.	Eliminación de productos.....	41
11.	ASISTENCIA	42

1. ACERCA DE ESTE DOCUMENTO

1.1. Finalidad de este manual

Este manual es una guía para el uso del Cargador EV para su coche y es aplicable a los siguientes modelos:

eProWallbox Move (F2ME.EPROSEYYXXX)

Estación de carga de CA inteligente de hasta 22 kW, disponible en monofásica y trifásica. Con interfaz LED.

eProWallbox (F2ME.EPROSCYYXXX)

Estación de carga inteligente de CA de hasta 22 kW, disponible en monofásica y trifásica. Con interfaz de pantalla, lector Charging Pass (RFID) y conectividad total mediante 4G/LTE.

- **CONSEJO:** Si está familiarizado con el producto y desea acceder a las instrucciones de uso, consulte la sección 7 en la p.35.

1.2. Destinatarios

Este documento está destinado al usuario final del Cargador.

1.3. Historial de revisiones

Revisión	Fecha	Descripción
03	01/2023	Corresponde a la versión de firmware 2.9.x
04	10/2024	Corresponde a la versión de firmware 3.xx
05	04/2025	Corresponde a la versión de firmware 3.xx

1.4. Documentación adicional

Además de este manual, puede consultar y descargar la documentación de nuestros productos visitando el sitio web.

https://www.esolutions.free2move.com/eu/en_gb/information-hub/

eSolutions Recursos de vídeo

<https://www.youtube.com/@free2moveesolutions6/videos>

1.5. Identificación del fabricante

El fabricante del Cargador es:

Free2move eSolutions S.p.A.

Piazzale Lodi, 3

20137 Milán - Italia

www.esolutions.free2move.com

1.6. Condiciones de garantía y entrega, Exención de responsabilidad

Los detalles de la garantía se describen en los Términos y Condiciones de Venta incluidos con la orden de compra de este producto y/o en el embalaje del producto.

Free2move eSolutions S.p.A. no se hace responsable de los sistemas anteriores o posteriores al aparato suministrado.

Free2move eSolutions S.p.A. no se hace responsable de los defectos o fallos de funcionamiento derivados de: un uso inadecuado del aparato, deterioro debido al transporte o a las condiciones ambientales, mantenimiento incorrecto o insuficiente, manipulación o reparaciones inseguras, y uso o instalación por parte de personas no cualificadas.

Free2move eSolutions S.p.A. no se hace responsable de cualquier eliminación del equipo, o de partes del mismo, que no cumpla con las normativas y leyes vigentes en el país de instalación.

AVISO

Cualquier modificación, manipulación o alteración del hardware o software no acordada expresamente con el fabricante anulará inmediatamente la garantía.

1.7. Exención de responsabilidad sobre la exactitud del contenido

Este documento ha sido cuidadosamente revisado por el Fabricante Free2move eSolutions S.p.A., pero no se pueden descartar por completo descuidos. Si observa algún error, le rogamos que informe a Free2move eSolutions S.p.A (véase la sección 11).

A excepción de las obligaciones contractuales explícitas, Free2move eSolutions S.p.A. no será responsable en ningún caso de las pérdidas o daños derivados del uso de este manual o de la instalación del equipo.

Free2move eSolutions S.p.A. no se hace responsable de los daños causados directa o indirectamente a personas, cosas o animales por el incumplimiento de todas las disposiciones establecidas en este Manual, así como de las advertencias relativas a la instalación y mantenimiento del Cargador.

Free2move eSolutions S.p.A. se reserva todos los derechos sobre este documento, el artículo y las ilustraciones que contiene. Queda prohibida la reproducción total o parcial, la divulgación a terceros o la utilización de su contenido sin el consentimiento previo por escrito de Free2move eSolutions S.p.A.

Cualquier información contenida en este manual puede ser modificada sin previo aviso y no representa ninguna obligación por parte del fabricante. Las imágenes de este manual son meramente ilustrativas y pueden diferir del producto suministrado.

Este documento ha sido redactado originalmente en inglés. En caso de incoherencias o dudas, solicite el documento original a Free2move eSolutions S.p.A.

1.8. Glosario

Plazo	Descripción
CPMS	Sistema de gestión de puntos de recarga: Sistema de gestión que admite una gestión avanzada de la energía y una mayor seguridad.
DHCP	Protocolo de configuración dinámica de host: Protocolo de gestión de red utilizado para asignar automáticamente direcciones IP a los dispositivos de una red.
DPM	Dynamic Power Management.
EMS	Sistema de gestión de la energía: Sistema que proporciona servicios de optimización energética. El EMS se conecta al Cargador mediante Modbus RS485 o Ethernet TCP/IP.
EV	Vehículo eléctrico.
Modbus	Un popular protocolo de comunicación desarrollado para uso industrial que permite la comunicación entre dispositivos electrónicos.
TCP/IP	Protocolo de Control de Transmisión/Protocolo de Internet: Conjunto de protocolos de comunicación utilizados para conectar dispositivos de red en Internet. El TCP proporciona una transmisión fiable y el IP se encarga del direccionamiento y enrutamiento (véase IP).
RAEE	Residuos de aparatos eléctricos y electrónicos.

2. SEGURIDAD

Este manual contiene importantes instrucciones de seguridad que deben seguirse durante el uso del producto. Conserve este manual como referencia durante toda la vida útil del producto, ya que contiene información esencial para un uso seguro y eficaz.



PELIGRO

La instalación debe ser realizada por personal cualificado. No intente instalar el aparato de forma autónoma. Debe diseñarse e instalarse un sistema de suministro de electricidad específico y de última generación, y el sistema debe estar certificado de conformidad con la normativa local y el contrato de suministro de energía.

2.1. Advertencias de seguridad importantes

Por su seguridad y la de los demás, es importante que lea y comprenda las siguientes advertencias de seguridad antes de utilizar el Cargador.



PELIGRO.

Riesgo de descarga eléctrica e incendio. La instalación debe realizarse de acuerdo con la normativa vigente en el país de instalación y respetando todas las normas de seguridad para la realización de trabajos eléctricos.



PELIGRO.

La única parte del Cargador que se puede desmontar es el marco externo (ver 3.3). La unidad cargadora no debe abrirse salvo por personal cualificado durante la instalación, el desmontaje o el mantenimiento.

- Antes de utilizar el Cargador, asegúrese de que ninguno de los componentes esté dañado. Los componentes dañados pueden provocar electrocución, cortocircuitos e incendios por sobrecalentamiento. No debe utilizarse un aparato con daños o defectos.
- Asegúrese de mantener el Cargador alejado de bidones de gasolina o sustancias combustibles en general.
- Antes de desinstalar o trasladar el cargador, asegúrese de que la fuente de alimentación principal esté desconectada.
- El Cargador sólo debe utilizarse para las aplicaciones específicas para las que ha sido diseñado. Véase 3.2.
- Asegúrese de que el cargador sólo se utiliza en condiciones de funcionamiento correctas. Véase 3.5.

- El Cargador debe conectarse a una red eléctrica que cumpla las normas locales e internacionales, así como todos los requisitos técnicos indicados en este manual. Consulte 3.5.
- Los niños u otras personas que no sean capaces de calibrar los riesgos relacionados con el uso del Cargador podrían sufrir lesiones graves o poner en peligro su vida. Estas personas no deben utilizar el Cargador y deben ser supervisadas cuando estén cerca de él.
- Las mascotas u otros animales deben mantenerse alejados del aparato y del material de embalaje.
- Los niños no deben jugar con el cargador, los accesorios o el embalaje suministrado con el producto.
- El Cargador no contiene ningún componente que pueda ser reparado o mantenido por el usuario.
- El Cargador sólo puede utilizarse con una fuente de energía.
- El Cargador debe eliminarse de acuerdo con la legislación vigente, separado de la basura doméstica normal, como residuo eléctrico y electrónico (RAEE). Consulte la sección 10.
- Deben tomarse las precauciones necesarias para garantizar un funcionamiento seguro con dispositivos médicos implantables activos. Para determinar si el proceso de carga podría afectar negativamente al dispositivo médico, póngase en contacto con su fabricante.

2.2. Mensajes de seguridad

Para garantizar la seguridad y evitar daños, este manual contiene varios textos de precaución con instrucciones específicas. Estas instrucciones están resaltadas en cuadros de texto especiales y van acompañadas de un símbolo de peligro general (excepto AVISO y NOTA, que no están asociados a situaciones de peligro específicas). Estos textos de precaución se proporcionan para garantizar la seguridad del personal que realiza las operaciones descritas y para evitar daños al cargador y/o a la propiedad.



PELIGRO

El incumplimiento de las instrucciones provocará una situación de peligro inminente que, si no se evita, causará la muerte instantánea o lesiones graves o permanentes.



ADVERTENCIA

El incumplimiento de las instrucciones provocará una situación potencialmente peligrosa que, de no evitarse, podría causar la muerte o lesiones graves.



PRECAUCIÓN

El incumplimiento de la advertencia provocará una situación potencialmente peligrosa que, si no se evita, podría causar daños menores en el Cargador.

AVISO

Proporciona instrucciones relativas al uso de la conducta necesaria para manejar las operaciones no asociadas con posibles lesiones físicas.

NOTA: Proporciona información adicional para complementar las instrucciones proporcionadas.

2.2.1. Símbolos y definiciones



Advertencia general



Debe consultar el manual original y la documentación adicional



Prohibición o restricciones



Aunque no están fabricados con materiales nocivos para la salud, los productos no deben eliminarse junto con los residuos domésticos, sino que deben recogerse por separado, ya que están fabricados con materiales que pueden reciclarse.



Peligro de tensión eléctrica



Peligro de superficies calientes

3. INFORMACIÓN GENERAL

3.1. eProWallbox y eProWallbox Move

eProWallbox y **eProWallbox Move** son cargadores de CA para vehículos eléctricos e híbridos enchufables, ideales para aplicaciones semipúblicas y residenciales. Están disponibles en configuraciones trifásica o monofásica y están equipados con una toma de tipo 2.

Pueden cargar vehículos eléctricos de hasta 22 kW en trifásico, o hasta 7,4 kW en monofásico.

Incluyen opciones de conectividad como la monitorización remota a través del Sistema de Gestión de Puntos de Carga (CPMS). El modelo **eProWallbox** (véase 1.1) está equipado con una tarjeta SIM para conectarse a la red móvil y un lector de tarjetas RFID para autorizar la carga.

Varios cargadores pueden compartir el mismo punto de conexión de potencia y equilibrar dinámicamente la carga mediante una red de cargadores principales/secundarios (M/S) basada en RS485.

Este documento describe cómo utilizar el Cargador. Se proporciona una descripción de sus características para identificar los componentes clave y establecer los términos técnicos utilizados en este manual.



ADVERTENCIA

No intente instalar el Cargador ni ninguno de sus accesorios usted mismo. Póngase en contacto con profesionales cualificados para realizar la instalación según las instrucciones del fabricante.

3.2. Campos de aplicación

Los productos descritos en este documento son cargadores para vehículos eléctricos. La siguiente clasificación (según IEC 61851-1) identifica sus características:

- Potencia: conectada permanentemente a la red de alimentación eléctrica de CA
- Salida: Corriente alterna
- Condiciones ambientales: interior / exterior
- Instalación fija
- Protección contra descargas eléctricas: Clase I
- Clasificación EMC del entorno: Clase B
- Tipo de carga: Modo 3 según la norma IEC 61851-1
- Función opcional de ventilación no compatible

AVISO

Free2move eSolutions S.p.A. declina toda responsabilidad por daños de cualquier tipo derivados de un uso incorrecto o negligente del producto.

3.3. Panorama general

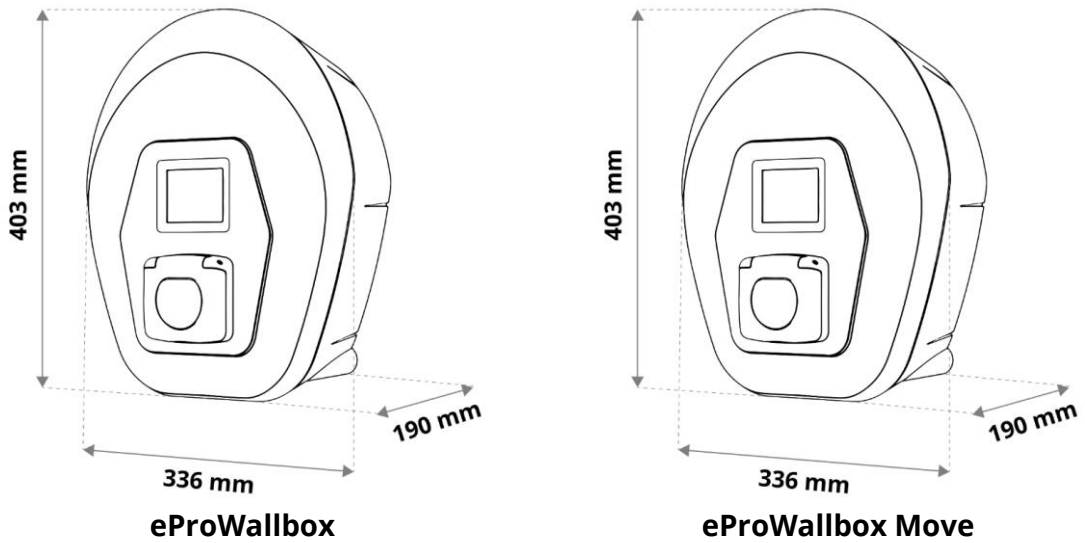

3.4. Etiqueta de identificación

La información del producto en la etiqueta se muestra en la siguiente figura.

NOTA: Los detalles pueden diferir de los mostrados en la figura, dependiendo de la versión del producto.

También se puede encontrar el número de pieza (PN) y el número de serie (SN):

- En el envase
- En la aplicación de usuario, después de emparejar el cargador con el perfil del usuario

El código QR es el mismo en ambas etiquetas y se utiliza para completar la instalación en la App instaladora.

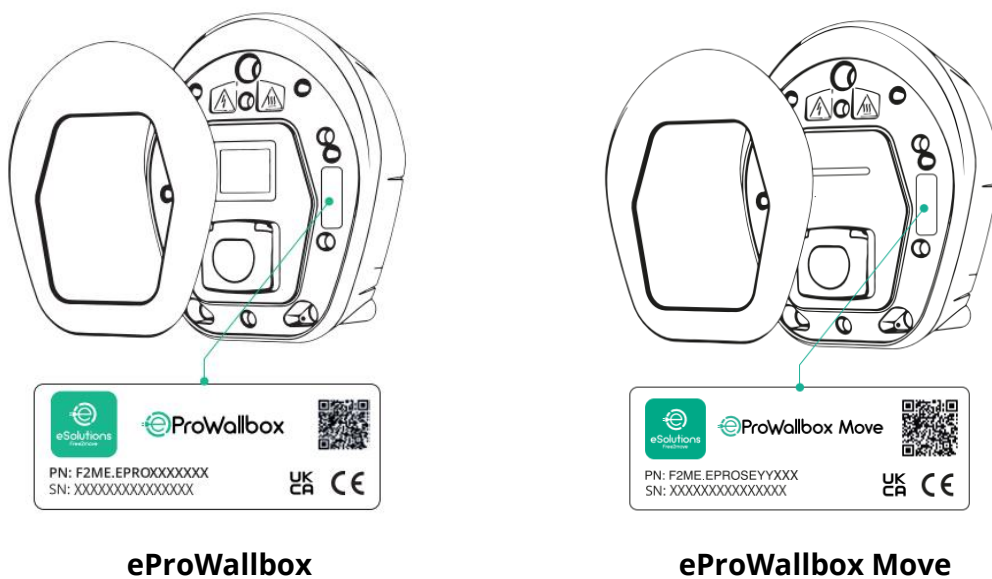

3.5. Especificaciones técnicas

	eProWallbox	eProWallbox Move
Modo de recarga	Modo 3 - caso B	
Conector estándar	IEC 62196-2 Tipo2	
Funciones de conexión	Toma con tapa y obturador interior	
Marcado	CE, UKCA, TUV	
Especificaciones generales	eProWallbox	eProWallbox Move
Dimensiones [mm]	403x336x190	
Peso [kg]	~ 3,8 (sin cable)	
Grado de protección	IP55 (IEC 60529)	
Índice de protección contra impactos	IK08 (IEC 62262)	
Vivienda	Plástico resistente a los rayos UV	
Colores estándar	Negro - RAL 9005 Blanco - RAL 9003	
Colores personalizados	Opcional	
Marca personalizada	Opcional	
Especificaciones eléctricas	eProWallbox	eProWallbox Move
Potencia [kW]	Hasta 7,4 monofásicos Hasta 22 trifásicos	
Tensión [V] / Frecuencia [Hz]	230 / 50-60 monofásico 400 / 50-60 trifásico	
Corriente [A]	Hasta 32	
Instalación eléctrica	3P+N+PE, 32A, 400 V / 50-60 Hz; P+N+PE, 32A, 230V / 50-60 Hz	
Sistema de alimentación de CA	TT, TN, IT	
Seguridad y funcionamiento	eProWallbox	eProWallbox Move
Temperatura de funcionamiento [°C]	-25/+50 (sin exposición directa a la luz solar)	
Protección contra sobrecalentamiento	Con reducción de potencia	
Resistencia a la humedad	< 95% (sin condensación)	
Resistencia al fuego de las viviendas	UL94 V-0 GWFI 960	
Categoría de sobretensión	OVC III	
Control de la corriente residual	Dispositivo RCM sensible a DC de 6 mA incluido para fugas de DC	
Altura máxima de instalación [m]	2000 a.s.l.	
Montaje	Pared o pedestal	
Conectividad y funciones	eProWallbox	eProWallbox Move
4G LTE (*)	Para OCPP	No disponible
Lector RFID (*)	Para autorización Charging Pass (RFID)	No disponible
HMI	Pantalla táctil TFT de 3,5 pulgadas	Barra LED RGB
RS485 Modbus RTU	2 puertos de comunicación con EMS y M/S Charger Network	
Bluetooth LE 5.0	Para aplicaciones móviles de usuario e instalador	
Wi-Fi	2,4 GHz	
Ethernet	100 Mbps para OCPP y Modbus TCP/IP	
Comunicación backend	OCPP 1.6j	
Actualización de firmware por aire	A través de OCPP	
Contador de energía (integrado)	MID interno no, MID externo opcional	
Gestión de la carga	Dynamic Power Management con PowerMeter (DPM) externo opcional. Gestión de carga estática para M/S Charger Network	
Detección de desequilibrio de fases de corriente	Configurable a través de la aplicación	
Conexión con el backend (CPMS)	CPMS por defecto o URL de terceros configurable	
Red de Cargadores M/S	Varios Cargadores comparten el mismo punto de conexión de Potencia y equilibran dinámicamente la carga.	
Compatibilidad con la energía solar fotovoltaica	Integración fotovoltaica mediante la función de carga solar en la aplicación	

(*) Sólo modelo **eProWallbox**, no disponible en el modelo **eProWallbox Move**.

3.6. Pantalla eProWallbox pantallas

Esta sección enumera las pantallas de visualización de **eProWallbox** . El modelo **eProWallbox Move** está equipado con una barra de LED como se describe en 3.7.

Cargando pantallas de sesión

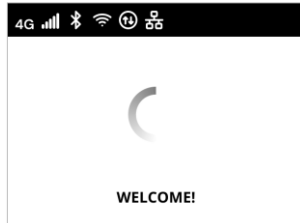

Mensaje de bienvenida, que puede contener un logotipo de la marca. Después de conectar la Potencia, puede tardar hasta 30 segundos en aparecer.

Los iconos de la cabecera indican que hay comunicaciones activas. Algunos iconos pueden aparecer o no dependiendo de su modelo y configuración.

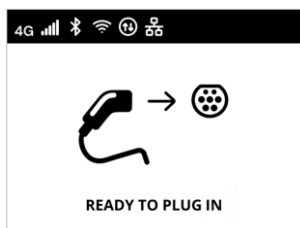
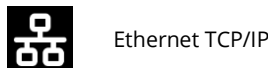
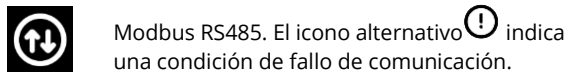
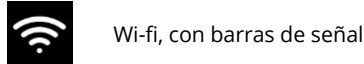
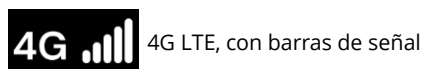

La pantalla LISTO PARA ENCHUFAR es la pantalla por defecto en el modo Autostart, y aparece después de una autorización exitosa. Le pide que inserte el cable de carga para iniciar la sesión de carga.

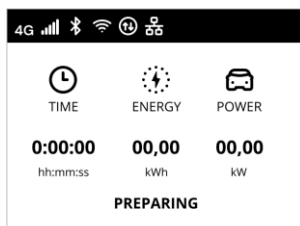

Durante unos segundos, la pantalla PREPARANDO indica que se está preparando la sesión de carga. Si esta pantalla persiste, significa que el DPM u otras funciones de equilibrio de carga están impidiendo que se inicie la carga. La carga se iniciará en cuanto las condiciones lo permitan.

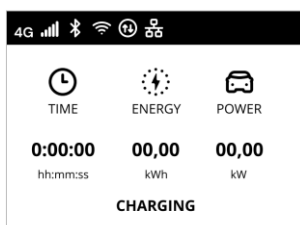

La pantalla CARGA muestra los parámetros de la sesión en curso:

- TIEMPO: Duración de la sesión
- ENERGÍA: Energía absorbida por el vehículo
- POTENCIA: Potencia de carga actual

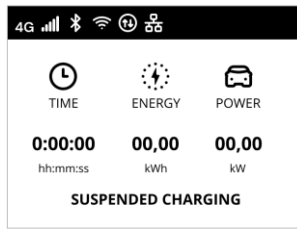

La pantalla de CARGA SUSPENDIDA indica que la sesión de carga ha sido suspendida por el DPM o el VE. La sesión de carga se reanudará automáticamente cuando las condiciones lo permitan.

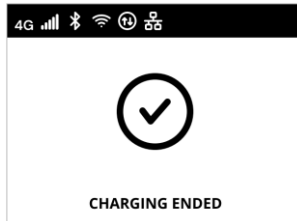

La pantalla FIN CARGA indica durante 3 segundos el fin de la sesión de carga.

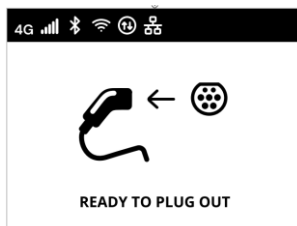

La pantalla READY TO PLUG OUT aparece durante 3 segundos para indicar que se debe retirar el cable de carga.

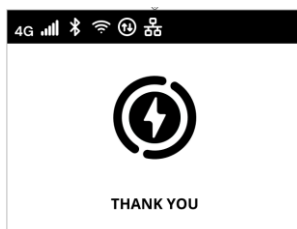

Esta pantalla de fin de sesión se muestra durante unos 5 segundos. La pantalla puede contener un logotipo de la marca.

Pantallas de autorización de acceso

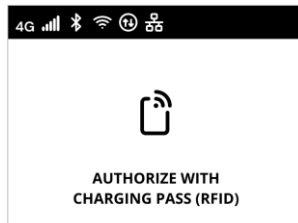

La pantalla AUTORIZAR CON CHARGING PASS (RFID) aparece cuando el modo operativo Autorización está activado.

Para iniciar el proceso de carga, es necesario estar autorizado mediante tarjeta RFID.

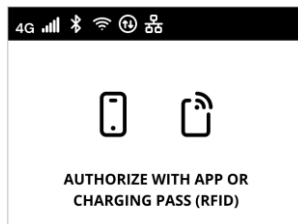

La pantalla AUTORIZAR CON APP O CHARGING PASS (RFID) aparece cuando el modo operativo Autorización está activado y el CPMS está conectado.

Para iniciar el proceso de carga, es necesario estar autorizado a través de la App o la tarjeta RFID.

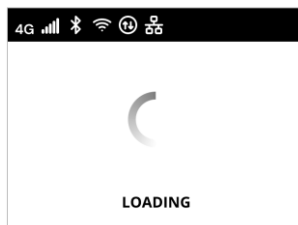

La pantalla de CARGA indica que se están comprobando los parámetros de autorización.

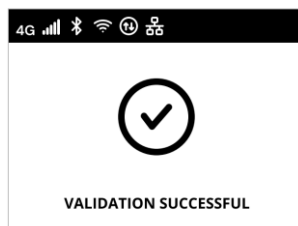

La pantalla VALIDACIÓN CON ÉXITO confirma durante 3 segundos el acceso autorizado.

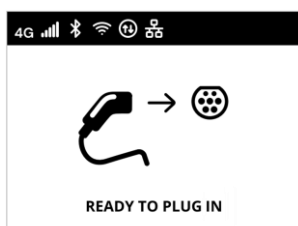

Después de ser autorizado, la pantalla LISTO PARA ENCHUFAR le indica que puede comenzar la carga. Tenga en cuenta que dispone de 60 segundos para enchufar el conector de carga.

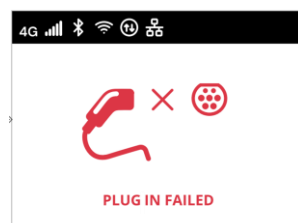

La pantalla ENCHUFE FALLIDO indica que no se ha enchufado ningún cable en 60 segundos y que el acceso autorizado ha caducado. Debe iniciar de nuevo el proceso.

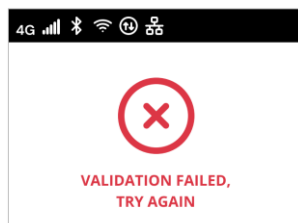

La pantalla VALIDACIÓN FALLIDA, INTENTE DE NUEVO aparece durante 5 segundos para indicar que el intento de autorización falló. Compruebe su método de autorización e inicie de nuevo el proceso.

Pantallas de información DPM

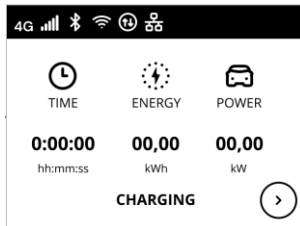

Si PowerMeter (DPM) está instalado, hay un botón disponible en la parte inferior derecha de la pantalla de CARGA para mostrar la información de Dynamic Power Management.

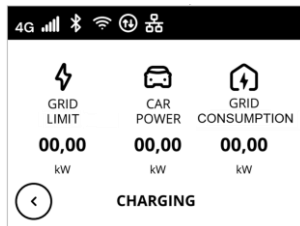

La pantalla CARGA/DPM muestra la información DPM de la sesión en curso:

- POTENCIA DE RED: valor de la potencia contratada
- POTENCIA DEL VEHÍCULO: potencia absorbida por el vehículo
- CONSUMO DE RED: potencia absorbida de la red

Pulse el botón situado en la parte inferior izquierda de la pantalla para volver.

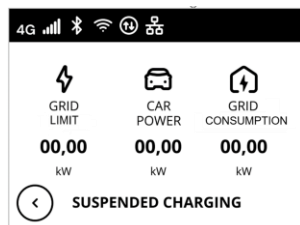

De la misma forma que en el caso anterior, la información del DPM puede visualizarse desde la pantalla de CARGA SUSPENDIDA y desde la pantalla de PREPARACIÓN.

Pantallas de error



La pantalla ERROR informa de una condición de error con el código de error. Consulte la resolución de problemas en la sección 8.

Otras pantallas



ACTUALIZACIÓN DE SOFTWARE EN CURSO. Espere a que finalice la actualización.

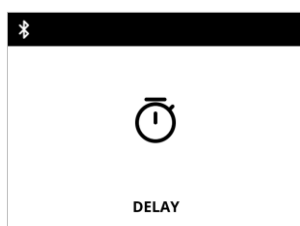

RETARDO antes de la carga en curso.

3.7. eProWallbox Move LED bar

Esta sección describe el comportamiento de la barra **eProWallbox Move** LED. El modelo **eProWallbox** está equipado con una pantalla como se describe en 3.6.

Comportamiento de la barra LED

Una vez encendido el Cargador, la barra de LED parpadea en una secuencia de colores. A continuación, el estado del Cargador se puede monitorizar fácilmente a través de los colores y el comportamiento del LED frontal.

Cuando se enciende el cargador, la barra de LED realiza una secuencia de colores rojo, verde y azul. Si esta condición persiste, póngase en contacto con el Servicio de Atención al Cliente (consulte la sección 11).



	AZUL	VERDE	ROJO	AMARILLO
PULSAR	Preparación para la carga	Carga en curso		Actualización del software
SÓLIDO	Listo para conectar (Autostart) o Autorizar con App (Authorization)	Carga suspendida por DPM o EV (por ejemplo, carga completa).		Cargador no disponible /bloqueado
FLASHING		Listo para enchufar	Error detectado	

AVISO

El comportamiento del LED puede variar en función de la versión del software.

4. ENCENDER EL CARGADOR POR PRIMERA VEZ

El Cargador no tiene botones de encendido y apagado. Una vez instalado y alimentado desde el disyuntor del cuadro eléctrico, está listo para ser asociado al perfil del usuario y configurado a través de la App.

AVISO

Es posible que el cargador no se encienda inmediatamente después de conectar la alimentación.

Puede tardar hasta 30 segundos.

Identificación y tratamiento de un cargador averiado

Si la unidad del Cargador muestra signos de daños, como cables expuestos, grietas, marcas de quemaduras, ruidos inusuales, olor a quemado o cualquier otro signo físico de alteración, siga las precauciones de peligro que se indican a continuación para evitar daños a personas o bienes:

- No intente utilizar el cargador. El uso de un producto dañado está estrictamente prohibido.
- Marque claramente la unidad dañada para evitar que otros la utilicen.
- Póngase en contacto inmediatamente con personal de servicio cualificado para que reparen o sustituyan el cargador.



PELIGRO

Pueden producirse descargas eléctricas si el cargador está dañado.

5. CONFIGURACIÓN DEL CARGADOR

5.1. Descargar y ejecutar la aplicación

Instale la aplicación de la siguiente manera:

- 1) Actualice/descargue la aplicación (véase el enlace QR más abajo) y ejecútela.
- 2) La primera vez que ejecute la aplicación, se le pedirá que proporcione información personal para registrarse y crear una cuenta. La información personal y la configuración del perfil pueden modificarse posteriormente en la aplicación.

eSolutions
Charging App



La User App es una aplicación específica para smartphone disponible en Google Play™ y Apple Store®. Puede utilizarse para configurar, supervisar y ajustar el Cargador a través de una conexión a Internet o Bluetooth.

La aplicación ofrece diferentes funciones dependiendo de si el cargador está conectado o no al sistema de gestión de puntos de carga (CPMS). Cuando el cargador está conectado, tienes control total de las sesiones de carga desde tu smartphone.

AVISO

Actualiza siempre la App a la última versión para acceder a todas las funciones.

En la página de inicio, seleccione  para ver la versión de la aplicación instalada.

5.2. Añadir un cargador

Cuando el Cargador esté encendido, regístrese o inicie sesión en la App para emparejar el Cargador con su cuenta de usuario. Sigue estos sencillos pasos:

- 1) Asegúrese de que Bluetooth está activado en su smartphone.
- 2) Iniciar la aplicación
- 3) En la App, seleccione el icono del trigramma  en la esquina superior izquierda.
- 4) En el menú que aparece, seleccione **Cargar en casa**.
- 5) Haga clic en **AÑADIR CARGADOR** o en el botón **+** de la esquina superior izquierda para emparejarlo con un nuevo cargador.
- 6) Retire el marco externo utilizando la ranura de la parte inferior y escanee el código QR de la etiqueta de identificación (véase 3.4).
→ Si la conexión Bluetooth se realiza correctamente, aparece el mensaje **Proceso finalizado**.
- 7) Seleccione **Ir a Wallbox**.
→ La imagen del cargo aparece en la página de **inicio del cargo**, con el nombre y la dirección.

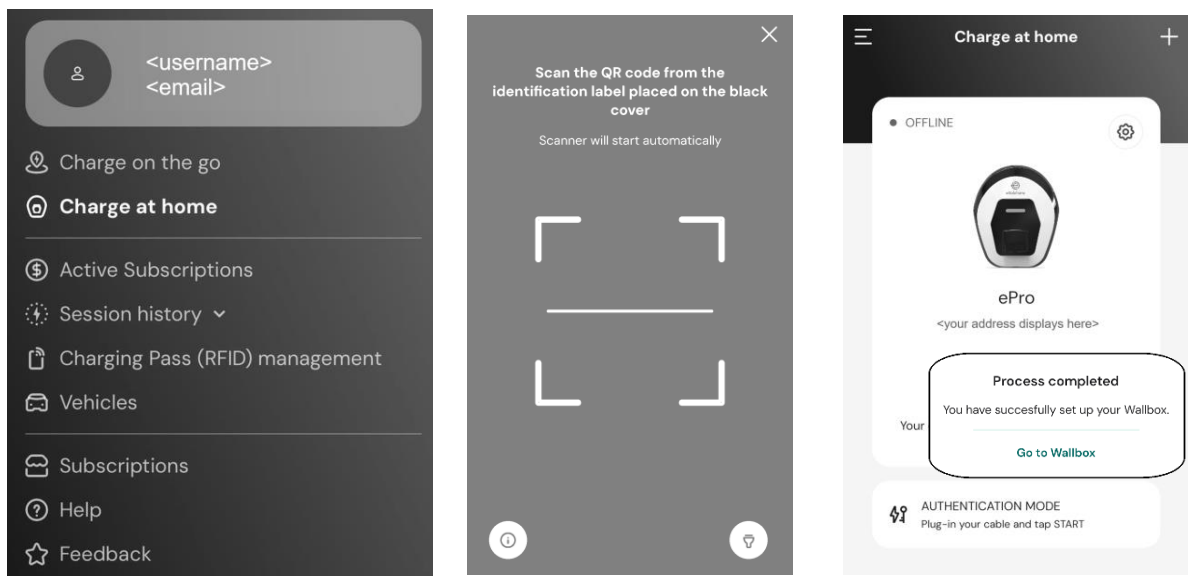

NOTA: El emparejamiento activa las funciones de la aplicación. Puede emparejar más de un cargador y gestionar todas sus unidades desde un único punto de contacto. Selecciona tus cargadores desplazándote a izquierda/derecha.

AVISO

Las funciones Bluetooth sólo están disponibles cuando el teléfono inteligente se mantiene cerca del cargador.

5.3. Conectar el Cargador a Internet

Para activar todas las funciones del Cargador y de la app, conecta el Cargador a Internet. Puede hacerlo a través de:

- Wi-Fi. Proceda como se describe en 5.3.1
- Ethernet. La conexión Ethernet debe ser configurada por su instalador.
- 4G LTE (sólo **eProWallbox**, no disponible en **eProWallbox Move**).

5.3.1. Wi-Fi

Para configurar la conexión Wi-Fi a Internet, conéctate al cargador mediante Bluetooth.

- Operar junto al cargador.
 - 1) Asegúrate de tener Bluetooth activo en tu smartphone.
 - 2) Desde la página **Cargar en casa** (véase 5.2), seleccione el icono Configuración  del cargador que desea conectar.
 - La página **Configuración** muestra el menú de configuración.
 - La conexión Bluetooth se establece en cuestión de segundos.

NOTA: El icono de Bluetooth  tiene un fondo en blanco cuando la conexión está caída. Tiene un fondo de color cuando está activada.

- 3) En la página **Configuración**, seleccione **Wi-Fi**.
- 4) Seleccione la red Wi-Fi en la lista e introduzca la contraseña.
- 5) Haga clic en **ENVIAR** para que el cambio surta efecto.
 - En la página de **inicio de Charge at home**, el estado en la esquina superior izquierda muestra AVAILABLE.

AVISO

El Cargador sólo es compatible con redes Wi-Fi de 2,4 GHz. Si intentas conectarte a una red Wi-Fi de 5 GHz, no funcionará.

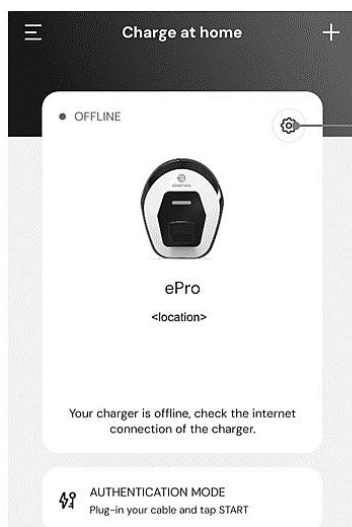

1) Icono de configuración

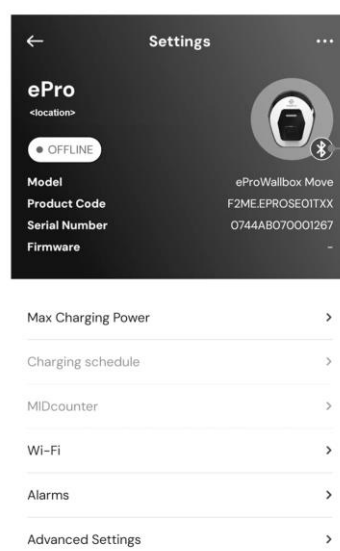

2) Icono Bluetooth

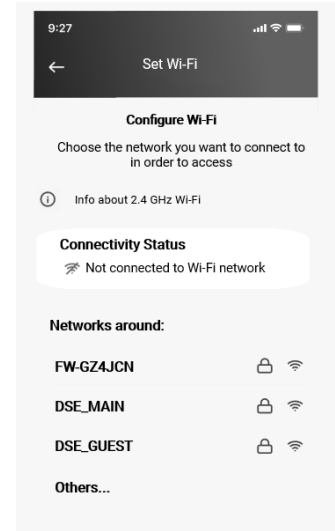

3) Seleccione la red Wi-Fi

5.4. Actualización del software del cargador

Si una nueva versión de software para eProWallbox está disponible:

- Recibirá una notificación
- En la aplicación aparecerá un icono: haga clic en el icono para instalar inmediatamente el nuevo software

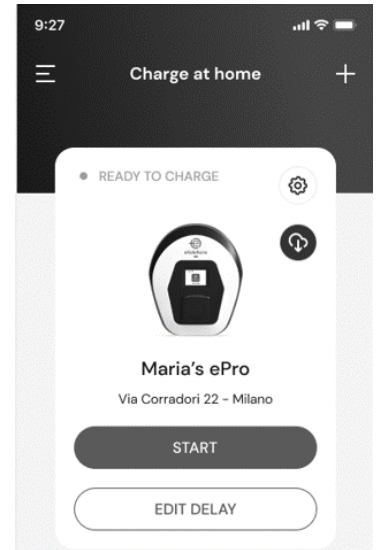

5.5. Añadir una tarjeta Charging Pass (RFID)

Utilice esta función para registrar tarjetas RFID en su cuenta personal y utilizarlas para autorizar la carga en su cargador doméstico y sobre la marcha. En los cargadores eProWallbox, estas tarjetas pueden utilizarse cuando los modos de funcionamiento están configurados como Conectado (**Autónomo OFF**) y Autorización (**Autostart OFF**). Ver también 6.3.5.

Procedimiento de configuración

- 1) En la página principal de la aplicación, seleccione el icono del trigramma  en la esquina superior izquierda.
- 2) En el menú que aparece, seleccione **Gestión de Charging Pass (RFID)**.
- 3) Seleccione **Añadir Charging Pass (RFID)**.
- 4) Escanee el código QR de la tarjeta o introduzca el número de tarjeta manualmente.

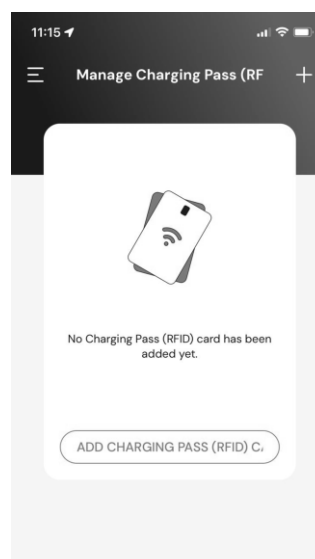
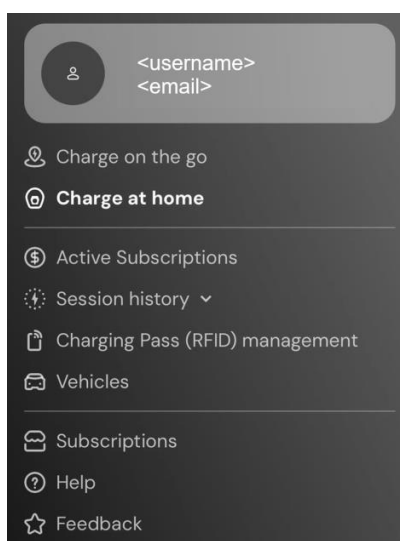

6. MÁS INFORMACIÓN SOBRE LA APLICACIÓN

6.1. Funciones de la aplicación

Cargar sobre la marcha

- Encontrar estaciones de recarga públicas
- Carga tu coche sobre la marcha
- Activar y gestionar suscripciones

Cargar en casa

- Autorizar, iniciar y detener sesiones de carga
- Supervisar las sesiones de carga
- Visualizar los datos históricos de las sesiones
- Retrasar las sesiones de carga

Control de Potencia

- Configurar los límites de Potencia
- Configura perfiles de potencia de carga en función del tiempo
- Configurar la integración fotovoltaica, incluido el modo ecológico

Configuración y control del cargador

- Reiniciar el cargador
- Configurar modos de funcionamiento
- Configurar la conexión a Internet
- Registro y control de varios cargadores

Gestión de la Potencia e Informes

- Configurar Dynamic Power Management
- Descargar informes de MIDcounter

Gestión de usuarios (*)

- Añadir y gestionar tarjetas RFID para autorizar el cobro

Gestión de vehículos

- Añadir y gestionar vehículos con su conector de carga

Asistencia

- Contactar con el Servicio de Atención al Cliente
- Proporcionar información

(*) Sólo **eProWallbox**, no disponible en **eProWallbox Move**.

6.2. App menú principal

- 1) Inicie la aplicación.
- 2) En la App, seleccione el icono del trigramma  en la esquina superior izquierda.
→ Aparece el menú principal. Puede seleccionar los siguientes elementos:

- En la parte superior, el área de usuario para ver y configurar su perfil. Contiene información personal y contraseña, información de pago y facturación, configuración de notificaciones, términos y condiciones (incluido el consentimiento de marketing) y canje de códigos.
- Carga sobre la marcha
Encuentre estaciones de carga públicas y cargue su coche sobre la marcha.
- **Carga en casa**
Configura y utiliza tu Cargador en casa. Consulte 6.3.
- Suscripciones activas
Consulta tus suscripciones activas.
- Historial de la sesión
Consulta el historial de tus sesiones de carga.
- Gestión de Charging Pass (RFID) (*)
Añada y gestione tarjetas RFID para autorizar la carga en su cargador doméstico y sobre la marcha.
- Vehículos
Añade y gestiona tus vehículos eléctricos. Los ajustes incluyen el número de bastidor y la matrícula para identificar cada VE, y el tipo de conector para ayudarte a encontrar las estaciones de carga públicas adecuadas.
- Suscripciones
Elija, inicie y gestione sus suscripciones de recarga de VE.
- Ayuda
Obtenga contactos para llamadas de asistencia, consulte las preguntas más frecuentes y la información de asistencia, y abra un caso de asistencia.
- Comentarios
Danos tu opinión. Su opinión es importante para ayudarnos a mejorar.

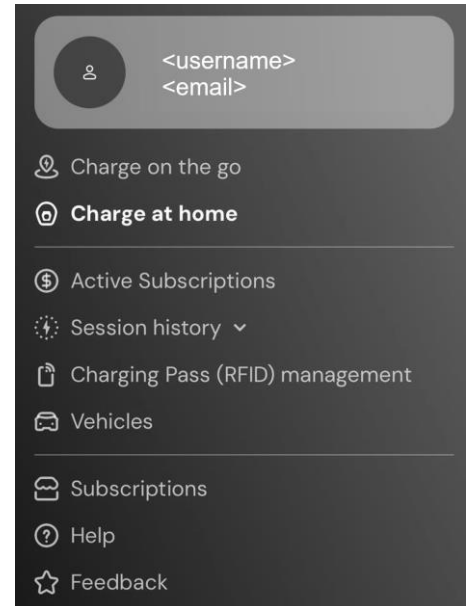

(*) Sólo **eProWallbox**, no disponible en **eProWallbox Move**.

6.3. Carga en el menú Inicio y Ajustes

La página **Cargador en casa** le permite personalizar y supervisar sus cargadores.

- 1) En el menú principal de la aplicación, seleccione **Cargar en casa**.
 - La página **Cargar en casa** muestra los cargadores asociados a su perfil de usuario. Seleccione un cargador desplazándose hacia la izquierda/derecha.
 - La imagen del Cargador se muestra con el nombre y la dirección debajo.
 - Si aparece **OFFLINE** en la esquina superior izquierda, significa que el Cargador no está conectado a Internet. Para un funcionamiento mejor y más completo, le recomendamos que lo conecte (véase 5.3).
- 2) Para abrir la página de **Configuración**, seleccione el icono de configuración  en la esquina superior derecha.

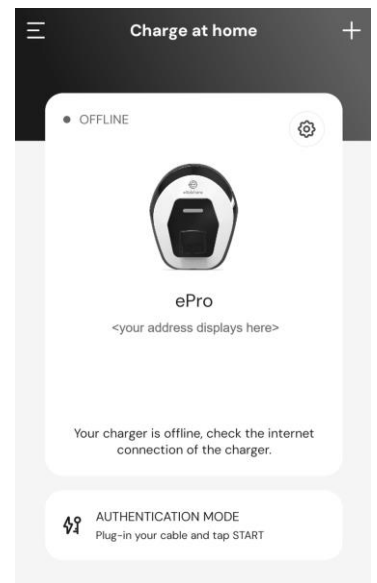

La página **Configuración** muestra el siguiente menú:

- **Potencia máxima de carga**
Ajuste el límite de potencia de carga. Véase 6.3.1
- **Perfiles de Potencia** (sólo en modo Conectado)
Configure una programación semanal del Perfil de Potencia para ajustar la potencia de carga. Consulte 6.3.2.
- **MIDcounter** (sólo en modo conectado)
(Si está instalado) Ver las lecturas de MIDcounter. Véase 6.3.3.
- **Wi-Fi**
Configure la conexión Wi-Fi del Cargador. Ver 5.3.1.
- **Alarmas**
Consulte el registro de alarmas para solucionar problemas. Véase 6.3.4.
- **Configuración avanzada**
 - **Modo** de funcionamiento: Configura los modos autónomo y autoarranque. Véase 6.3.5.
 - **Establecer retardo aleatorio**: Establece un retardo aleatorio antes de que comience la carga. Véase 6.3.6.
 - **Dynamic Power Management** Ajuste la Potencia de red disponible del proveedor de energía (véase 6.3.7). Además, en **Carga solar y almacenamiento de energía**, seleccione el uso de carga solar y configure el almacenamiento de energía (véase 6.3.8).
 - **Gestión autónoma de Charging Pass (RFID)**: Sólo está disponible cuando los modos Autónomo y Autorización están ambos configurados, y permite configurar tarjetas de autorización locales en el cargador.

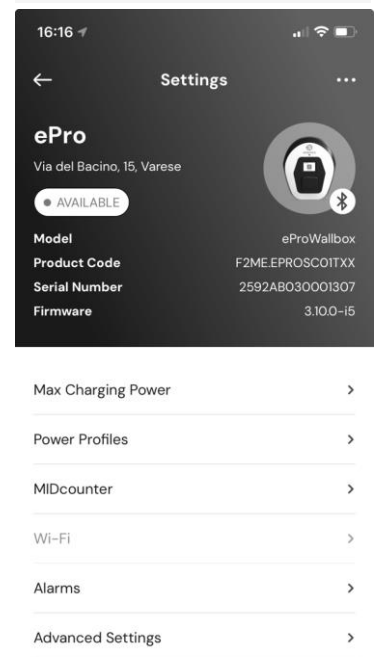

6.3.1. Potencia máxima de carga

La página **Potencia máxima de carga** permite reducir la potencia máxima disponible establecida durante la instalación.

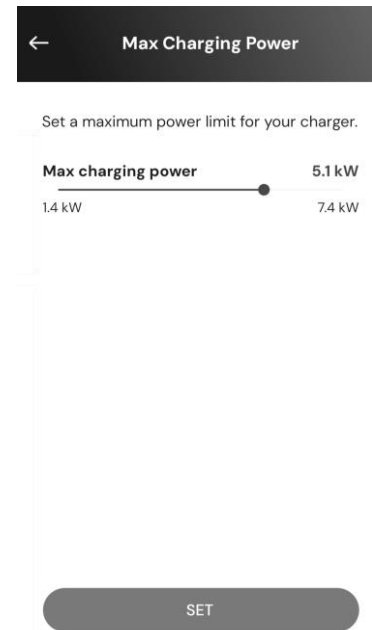

- Desde la página **Cargar en casa** >  **Configuración** (véase 6.3):
 - 1) Seleccionar, seleccione **Potencia máxima de carga**.
 - 2) Ajuste el control deslizante **Potencia máxima de carga** para reducir el valor máximo según sea necesario.
 - 3) Seleccione **SET** para confirmar.



6.3.2. Perfiles de Potencia

La página **Perfiles de potencia** te permite definir un programa semanal de límites de potencia para cargar sólo cuando lo programes y optimizar la carga en función de tus necesidades habituales y del coste por tiempo de tu contrato de energía.

Procedimiento de configuración

- Desde la página **Cargar en casa** >  **Configuración** (véase 6.3):
 - 1) Seleccionar, seleccione **Perfiles de Potencia**.
 - Si no está familiarizado con esta función, lea las notas en la página **Perfiles de Potencia** y en la página de **detalles de Perfiles de Potencia**.
 - La página Perfiles de Potencia muestra los perfiles configurados. Seleccione  para modificar o  para eliminar.
 - 2) Para añadir un nuevo perfil, seleccione el icono **+** en la esquina superior izquierda.
 - 3) En la página de perfil, configure lo siguiente:
 - Nombre del perfil
 - Potencia máxima disponible
 - Hora de inicio y fin del día

NOTA: Los intervalos nocturnos requieren dos perfiles.
Por ejemplo: de 19:00 a 23:59 y de 12:00 a 7:00.
 - Día(s) de la semana
 - 4) Seleccione **GUARDAR PERFIL**.

Las sesiones de carga no se iniciarán fuera de los perfiles de potencia establecidos.

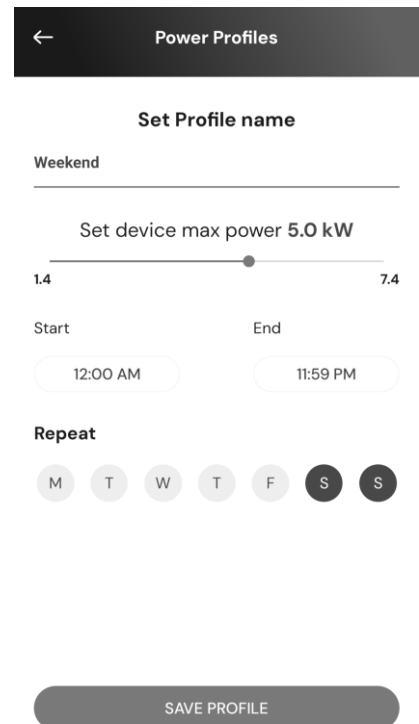
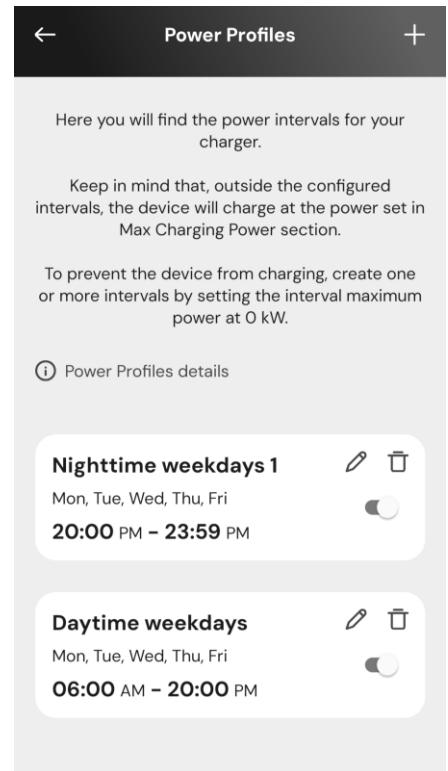

6.3.3. MIDcounter

La página **del** MIDcounter muestra las lecturas más recientes del MIDcounter que muestran la energía consumida durante las últimas sesiones de carga:

- Fecha y hora
- kWh

Pulse **DESCARGAR INFORME** para definir y obtener un informe detallado y personalizado.

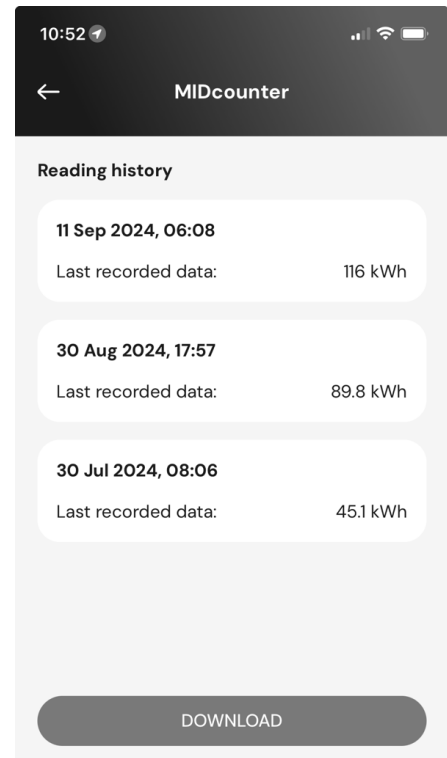

La página **Descargar informe** permite seleccionar la información del informe y descargarlo:

- 1) Especifique la información del informe deseada:
 - Establecer los intervalos de fecha y hora desde/hasta
 - Seleccione uno o varios tipos de arranque de carga:
 - **Arranque automático**
 - Desde la **aplicación móvil**
 - En un cargador específico
 - Incluir o excluir datos de la empresa
 - Introduce el coste energético por kWh para obtener los costes de carga
- 2) Seleccione **DESCARGAR** para recibir el informe en formato PDF en la carpeta de descargas de su dispositivo móvil.

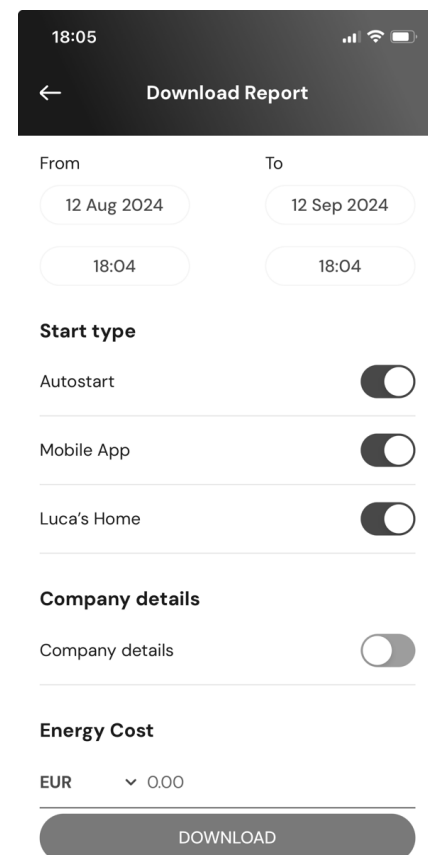

6.3.4. Alarmas

La página **Alarmas** permite acceder a la lista de eventos, anomalías y errores que se han producido en el Cargador.

- 1) Desde la página **Charge at home** >  **Settings** (véase 6.3), seleccione **Alarmas**.
 - Se muestra la lista de eventos. Incluye:
 - Fecha y hora del acontecimiento
 - El código de error de 3 cifras
 - Breve descripción del acontecimiento
- 2) Utilice el código de error para solucionar problemas (consulte la sección 8).

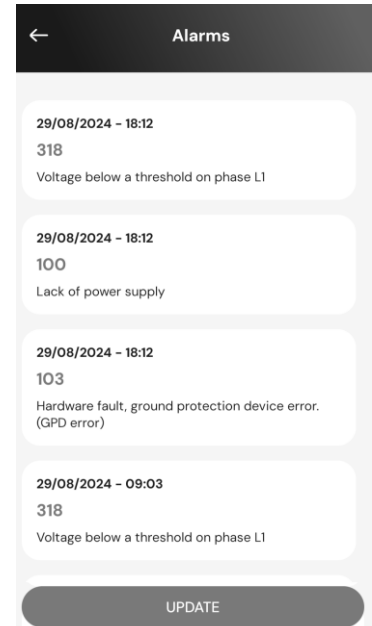

6.3.5. Configuración avanzada - Modo de funcionamiento : Autónomo, Autostart

Puede configurar el Cargador para que funcione en diferentes modos de Operación estableciendo la autorización de carga y las opciones de conectividad. En la aplicación, configure el **modo de funcionamiento** como se indica a continuación:

- Desde la página **Cargar en casa > Configuración** (véase 6.3):
 - 1) Seleccione **Configuración avanzada**.
 - 2) En la página **Configuración avanzada**, seleccione **Modo de funcionamiento**.
→ La página **Modo de funcionamiento** muestra dos parámetros para ajustar.
 - 3) **Independiente**: Seleccione si el cargador es autónomo o está conectado al CPMS.
 - **Autónomo**: Cuando se configura, el Cargador funciona en modo autónomo y no está conectado al Sistema de Gestión de Puntos de Carga (CPMS). El usuario tiene acceso a una funcionalidad limitada en la aplicación, disponible solo a través de Bluetooth.
 - Conectado (por defecto): Si **Standalone** no está configurado, el Cargador puede conectarse al Sistema de Gestión de Puntos de Carga (CPMS), que permite actualizaciones de software, asistencia remota al cliente en directo y permite a los usuarios beneficiarse de la máxima funcionalidad de la App.
 - 4) **Autostart**: Seleccione si se requiere autorización.
 - **Autostart** (por defecto): Cuando **Autostart** está configurado, no se requiere autorización y la sesión de carga puede comenzar simplemente enchufando el cable de carga.
 - Autorización: Si **Autostart** está desactivado, la carga debe ser autorizada por:
 - Presentando el Charging Pass (RFID) en el Cargador (sólo modelo **eProWallbox**).
 - Autorizar la sesión con la App. Solo está disponible si el Cargador está conectado a un CPMS.
 - 5) Pulse ← en la esquina superior izquierda para volver a la página de **Configuración avanzada**.
 - 6) Si ha realizado cambios, seleccione **REINICIAR DISPOSITIVO** para que los cambios surtan efecto.



Operating mode >

Random Delay >

RESTART DEVICE

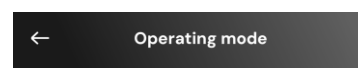

Standalone ⓘ

Wi-Fi and Standalone connection are available in the proximity of the Wallbox.

Autostart ⓘ

6.3.6. Configuración avanzada - Establecer retardo aleatorio

Obligatoria para el Reino Unido, esta función hace que las sesiones de carga se inicien con un retardo aleatorio entre 0 y el valor seleccionado. El valor predeterminado es 10 minutos, y el valor máximo permitido es 30 minutos.

La función está desactivada por defecto. Para activarla:

- Desde la página **Cargar en casa** >  **Configuración** (véase 6.3):
 - 1) Seleccione **Configuración avanzada**.
 - 2) En la página **Configuración avanzada**, seleccione **Retardo aleatorio**.
 - 3) Active **Retardo aleatorio** y ajuste el tiempo de retardo deseado (minutos y segundos).
 - 4) Seleccione **FIJAR HORA** para confirmar.

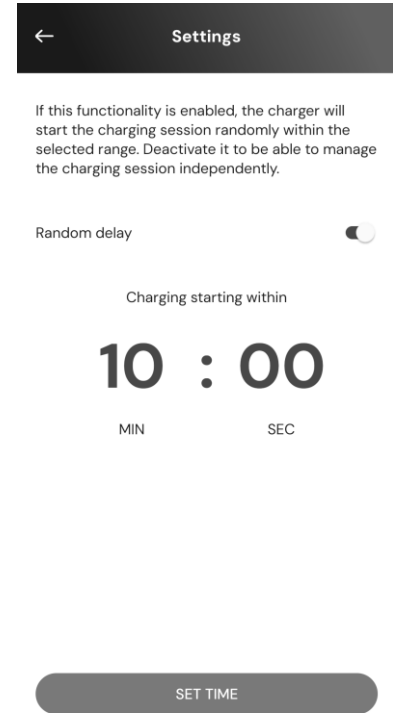

6.3.7. Ajustes avanzados - Dynamic Power Management

La página **Dynamic Power Management** permite configurar las opciones de DPM. Esta función sólo está disponible cuando PowerMeter (DPM) está instalado.

Procedimiento de configuración

La función está desactivada por defecto. Para activarla:

- Desde la página **Cargar en casa** > **Configuración** (véase 6.3):
 - 1) Seleccione **Configuración avanzada**.
 - 2) En la página **Configuración avanzada**, seleccione **Dynamic Power Management**.
 - 3) Ajuste el regulador de **Potencia de red** según el contrato de suministro de energía.
 - 4) Si está instalada una instalación fotovoltaica y/o de almacenamiento de energía, configúrela (véase más abajo).

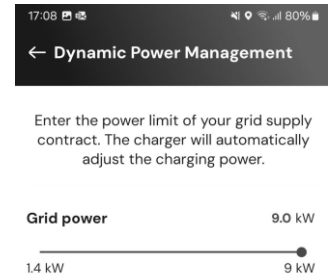
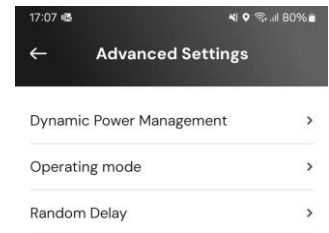

6.3.8. Ajustes avanzados - Carga solar y almacenamiento de energía

La carga solar permite integrar el cargador con un sistema solar fotovoltaico (FV) existente para maximizar el uso de fuentes de energía renovables al cargar el vehículo.

Sólo se admite cuando hay un PowerMeter (DPM) instalado y configurado.

En la configuración de **Dynamic Power Management** (véase más arriba):

- 1) En **Carga solar**, seleccione una de las siguientes opciones:
 - **Desactivado** (por defecto): no hay FV instalado
 - **Modo híbrido**: Se utilizan tanto la red como la potencia fotovoltaica.
 - **Modo ecológico**: Maximiza el uso de la Potencia FV.
NOTA: El modo verde puede detener temporalmente la carga si no hay suficiente energía fotovoltaica disponible.
- 2) Activar el almacenamiento de energía, si hay instalado un sistema de almacenamiento de energía.

6.3.9. Configuración avanzada - Gestión autónoma de Charging Pass (RFID)

Utilice esta función para almacenar tarjetas RFID en el Cargador para autorizar la carga en lugares donde la conexión a Internet no está disponible. El comando sólo está disponible cuando los modos de funcionamiento **Autónomo** y Autorización (**Autostart OFF**) están configurados (ver 6.3.5).

En la configuración de **gestión Standalone Charging Pass (RFID)**:

Procedimiento de configuración

- Desde la página **Cargar en casa** >  **Configuración** (véase 6.3):
 - 1) Seleccione **Configuración avanzada**.
 - 2) En la página **Configuración avanzada**, seleccione **Gestión autónoma de Charging Pass (RFID)**.
 - 3) Pulse + en la esquina superior izquierda.
 - 4) Escanee el código QR de la tarjeta o introduzca el número de tarjeta manualmente

7. USO DEL CARGADOR

7.1. Operaciones preliminares de carga



ADVERTENCIA: NO retire el conector de carga del vehículo eléctrico durante todo el proceso de carga. Hágalo SÓLO cuando el proceso de carga se haya completado o detenido de acuerdo con el procedimiento adecuado.

En ambos casos, no debe emplearse una fuerza excesiva.

Antes de iniciar una nueva sesión de carga, asegúrese de observar las siguientes precauciones de seguridad:

- Asegúrese de que el Cargador y sus conectores están perfectamente intactos, secos y libres de cualquier impureza.
- No introduzca los dedos ni objetos en la toma.
- No toque el Cargador ni ninguna de sus extensiones con las manos mojadas o los pies descalzos.
- Asegúrese de que el cargador no está ni ha estado expuesto a fuentes de calor ni a sustancias explosivas o inflamables.
- Asegúrese de que el vehículo eléctrico es compatible con las características técnicas del Cargador.
- Los adaptadores para vehículos no deben utilizarse para conectar un conector a una toma de vehículo.

NOTA: Los adaptadores entre la toma del vehículo y los enchufes sólo deben utilizarse si están específicamente designados y aprobados por el fabricante del vehículo o el fabricante del equipo de alimentación eléctrica del vehículo eléctrico, de acuerdo con los requisitos nacionales.

No obstante, estos adaptadores deben cumplir los requisitos de la norma IEC 61851-1 y otras normas pertinentes que regulen tanto la clavija como la toma del adaptador.

En cualquier caso, los adaptadores deben llevar marcadas las instrucciones específicas de uso permitidas por el fabricante (por ejemplo, IEC 62196).

- Mantén el cable de carga fuera del alcance de los niños
- Tenga cuidado de no pisar el conector o el cable.



ADVERTENCIA: No utilice adaptadores o extensiones no especificados por Free2move eSolutions S.p.A., ya que pueden dañar el producto y crear un riesgo para su seguridad.



PRECAUCIÓN: El cargador sólo debe utilizarse en las condiciones de funcionamiento especificadas (véase 3.5).

7.2. Procedimiento de carga

Carga en modo de funcionamiento Autostart

- El Cargador está listo para cargar:
 - La pantalla muestra Listo para enchufar (**eProWallbox**)
 - La barra LED del Cargador es de color azul fijo (**eProWallbox Move**)

1) Inserte el enchufe del cable de carga en la toma del Cargador hasta que quede totalmente encajado.

2) Inserta el enchufe del cable de carga en el puerto de carga del vehículo.

→ Comienza la sesión de carga:

- La pantalla muestra **Preparando** y luego **Cargando (eProWallbox)**
- La barra LED parpadea en azul y luego en verde (**eProWallbox Move**).

→ El cargador bloquea el cable durante toda la sesión de carga.

→ La aplicación muestra los datos de la sesión de carga.

3) Para finalizar la sesión de carga, desconecte el enchufe del vehículo.

→ El Cargador vuelve a su estado inicial, listo para una nueva sesión.

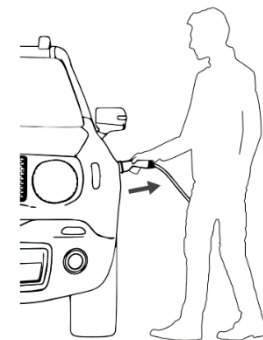
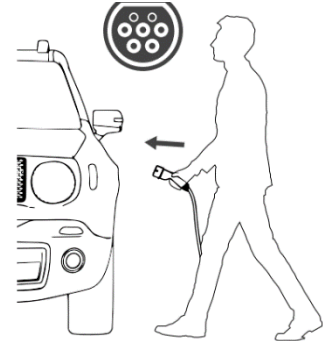

→ Consulte el manual del propietario de su vehículo para obtener instrucciones de carga adicionales.

Carga en modo de funcionamiento Autorización

- El cargador requiere autorización:
 - La pantalla muestra **Autorizar con ... (eProWallbox)**
 - La barra LED del Cargador es de color azul fijo (**eProWallbox Move**)
- 1) Inserte el enchufe del cable de carga en la toma del Cargador hasta que quede totalmente encajado.
 - 2) Autorice las sesiones de carga de una de las siguientes maneras:
 - Presentar una tarjeta Charging Pass (RFID) válida (**eProWallbox**)
 - En la página de **inicio** de la aplicación, seleccione **INICIO** (si el estado es Disponible, conectado a Internet).

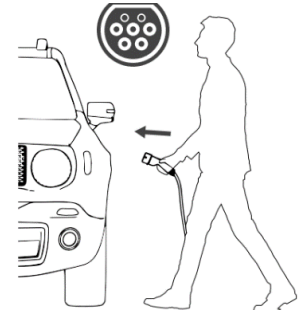

- El Cargador está listo para cargar:
 - La pantalla muestra Listo para enchufar (**eProWallbox**)
 - La barra LED del Cargador es de color azul fijo (**eProWallbox Move**)
- 3) Inserta el enchufe del cable de carga en el puerto de carga del vehículo.



- Comienza la sesión de carga:
 - La pantalla muestra **Preparando** y luego **Cargando (eProWallbox)**.
 - La barra LED parpadea en azul y luego en verde (**eProWallbox Move**).
- El cargador bloquea el cable durante toda la sesión de carga.
- La aplicación muestra los datos de la sesión de carga.

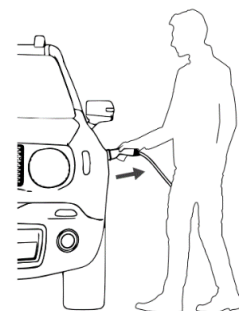

- 4) Para finalizar la sesión de carga, puedes
 - Desconecte el enchufe del vehículo.
 - En la página de **inicio** de la aplicación, seleccione **PARAR** (si el estado es **Disponible**, conectado a Internet).
- El Cargador vuelve a su estado inicial, listo para una nueva sesión.
- Consulte el manual del propietario de su vehículo para obtener instrucciones de carga adicionales.

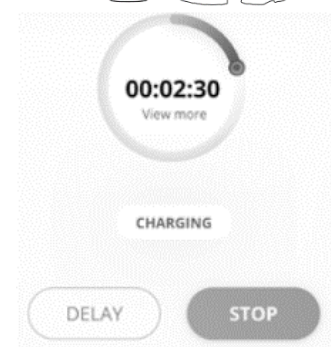

8. SOLUCIÓN DE PROBLEMAS

Los estados de error se almacenan en los registros de diagnóstico y se indican en el panel del cargador mediante una barra LED roja parpadeante.

Para solucionar el problema, busque primero los códigos de error en la página Alarmas de la App (véase 6.3.4) y busque las soluciones en la tabla siguiente. Si el error persiste, anote el número de serie en la etiqueta del cargador (véase 3.3) y póngase en contacto con el Servicio de Atención al Cliente (véase la sección 11).

Tenga en cuenta que, si se produce un error, la carga se detiene y el enchufe se desbloquea para permitirle desenchufarlo.

Código de error / Problema	Descripción del error	Solución de problemas
100	Falta de alimentación eléctrica	<ul style="list-style-type: none"> Compruebe que el disyuntor está en ON.
101	Sobrecalentamiento	<ul style="list-style-type: none"> Desconecte el cable Tipo 2, espere a que baje la temperatura y el error desaparecerá. Para reiniciar la sesión de carga, vuelva a enchufar el cable. Asegúrese de que el lugar de instalación es compatible con el rango de temperatura (25°C/+50°C sin exposición directa a la luz solar).
102	Error de comunicación entre MCU y MPU.	<ul style="list-style-type: none"> Reinicie el cargador desde el disyuntor, dejando el cargador apagado durante al menos 60 segundos.
103	Fallo de hardware, error del dispositivo de protección de tierra (error GPD)	<ul style="list-style-type: none"> Reinicie el cargador desde el disyuntor, dejando el cargador apagado durante al menos 60 segundos. Si el error persiste, póngase en contacto con su instalador para solucionar el problema.
104	Fallo de hardware, error del monitor de corriente residual AC. (Desconexión RCM AC)	<ul style="list-style-type: none"> Compruebe que el problema no está relacionado con el cable o el vehículo e intente cargar de nuevo (si es posible, con otro vehículo o cable).
105	Fallo de hardware, error del monitor de corriente residual DC. (Desconexión RCM DC)	<ul style="list-style-type: none"> Compruebe que el problema no está relacionado con el cable o el vehículo e intente cargar de nuevo (si es posible, con otro vehículo o cable).
106	Error interno del Contador	<ul style="list-style-type: none"> Reinicie el cargador desde el disyuntor, dejando el cargador apagado durante al menos 60 segundos.
107	Error de comunicación PowerMeter (DPM)	<ul style="list-style-type: none"> Reinicie el cargador desde el disyuntor, dejando el cargador apagado durante al menos 60 segundos.
108	Error de configuración, la posición del Rotary Switch (tipo de alimentación) no coincide con el tipo de DPM/ MID	<ul style="list-style-type: none"> Si los dispositivos DPM/MID no están instalados, asegúrese de que la función correspondiente está desactivada, véase 6.3.3 y 6.3.7. A continuación, reinicie el Cargador.
109	Error de comunicación RS485 maestro/esclavo	<ul style="list-style-type: none"> Reinicie el cargador desde el disyuntor, dejando el cargador apagado durante al menos 60 segundos.
110	Error de comunicación MIDcounter	<ul style="list-style-type: none"> Reinicie el cargador desde el disyuntor, dejando el cargador apagado durante al menos 60 segundos. Si es necesario cargar el vehículo, desactive el MIDcounter y póngase en contacto con el Servicio de Atención al Cliente.
112	Error de configuración del relé	<ul style="list-style-type: none"> contactar con el servicio de atención al cliente
113	Lector RFID desconectado	<ul style="list-style-type: none"> contactar con el servicio de atención al cliente
114		<ul style="list-style-type: none"> contactar con el servicio de atención al cliente
115	Tarjeta 4G/LTE desconectada	<ul style="list-style-type: none"> contactar con el servicio de atención al cliente
116	Pantalla desconectada	<ul style="list-style-type: none"> contactar con el servicio de atención al cliente
117	Tarjeta ISO15118 desconectada	<ul style="list-style-type: none"> contactar con el servicio de atención al cliente
118	Fallo de la tarjeta Wi-Fi	<ul style="list-style-type: none"> contactar con el servicio de atención al cliente
119	Fallo de la tarjeta BLE	<ul style="list-style-type: none"> contactar con el servicio de atención al cliente
300	Incoherencia entre la orden del contactor del cargador y la realimentación	<ul style="list-style-type: none"> Reinicie el cargador desde el disyuntor, dejando el cargador apagado durante al menos 60 segundos.

Código de error / Problema	Descripción del error	Solución de problemas
301	Cortocircuito detectado en la línea del Piloto de Control.	<ul style="list-style-type: none"> • Si la toma está dañada, no utilice el Cargador y póngase en contacto con el Servicio de Atención al Cliente. • Compruebe que el problema no está relacionado con el cable o el vehículo e intente cargar de nuevo (si es posible, con otro vehículo o cable).
302	Estado E o F ajustado en la línea Piloto de Control.	<ul style="list-style-type: none"> • Desenchufa y vuelve a enchufar el conector del cable, asegurándote de que está completamente introducido en la toma del cargador y en la entrada del vehículo. • Compruebe que el problema no está relacionado con el cable o el vehículo e intente cargar de nuevo (si es posible, con otro vehículo o cable).
303	Piloto de control desconectado.	<ul style="list-style-type: none"> • Desenchufa y vuelve a enchufar el conector del cable, asegurándote de que está completamente introducido en la toma del cargador y en la entrada del vehículo. • Compruebe que los conectores de los cables están totalmente introducidos en la toma del cargador y en la entrada del vehículo. • Compruebe que el problema no está relacionado con el cable o el vehículo e intente cargar de nuevo (si es posible, con otro vehículo o cable).
304	Piloto de proximidad desconectado.	<ul style="list-style-type: none"> • Desenchufa y vuelve a enchufar el conector del cable, asegurándote de que está completamente introducido en la toma del cargador y en la entrada del vehículo.
305	Piloto de proximidad roto detectado.	<ul style="list-style-type: none"> • Compruebe que los conectores de los cables están totalmente introducidos en la toma del cargador y en la entrada del vehículo. • Compruebe que el problema no está relacionado con el cable o el vehículo e intente cargar de nuevo (si es posible, con otro vehículo o cable).
306	Fallo de diodo detectado en la línea Control Pilot (sin -12V).	<ul style="list-style-type: none"> • Intente una nueva sesión de carga. Desenchufa y vuelve a enchufar el cable tanto en el cargador como en la entrada del vehículo.
307	Piloto de control desconectado.	<ul style="list-style-type: none"> • Desenchufa y vuelve a enchufar el conector del cable, asegurándote de que está completamente introducido en la toma del cargador y en la entrada del vehículo. • Compruebe que los conectores de los cables están totalmente introducidos en la toma del cargador y en la entrada del vehículo. • Compruebe que el problema no está relacionado con el cable o el vehículo e intente cargar de nuevo (si es posible, con otro vehículo o cable).
308	Inconsistencia entre el comando del motor y la realimentación, o el motor está en una condición de error.	<ul style="list-style-type: none"> • Intente una nueva sesión de carga. Desenchufa y vuelve a enchufar el cable tanto en el cargador como en la entrada del vehículo. • Compruebe que los conectores de los cables están totalmente introducidos en la toma del cargador y en la entrada del vehículo.
309	309 Error de comprobación del motor durante la fase de inicialización del EVSE.	<ul style="list-style-type: none"> • Reinicie el cargador desde el disyuntor, dejando el cargador apagado durante al menos 60 segundos.
310	Error detectado antes de la carga (PP no detectado, o fallo del motor, o CP no detectado).	<ul style="list-style-type: none"> • Desenchufa y vuelve a enchufar el conector del cable, asegurándote de que está completamente introducido en la toma del cargador y en la entrada del vehículo.
311	Error detectado después de la carga (fallo del motor, o CP no desconectado).	<ul style="list-style-type: none"> • Compruebe que los conectores de los cables están totalmente introducidos en la toma del cargador y en la entrada del vehículo. • Compruebe que el problema no está relacionado con el cable o el vehículo e intente cargar de nuevo (si es posible, con otro vehículo o cable).
312	Parada de emergencia recibida de la MPU.	<ul style="list-style-type: none"> • Reinicie el cargador desde el disyuntor, dejando el cargador apagado durante al menos 60 segundos.
313	Corriente detectada durante la carga, con un ciclo de trabajo del 100% en la línea Piloto de Control.	<ul style="list-style-type: none"> • Compruebe que el problema no está relacionado con el cable o el vehículo e intente cargar de nuevo (si es posible, con otro vehículo o cable).
315	Sobreintensidad en la fase L1	<ul style="list-style-type: none"> • Desenchufe el cable. Si es posible, reduzca la potencia de carga en el vehículo (véase 6.3.1) e intente cargar de nuevo.
316	Sobreintensidad en la fase L2	
317	Sobreintensidad en la fase L3	

Código de error / Problema	Descripción del error	Solución de problemas
318	Tensión por debajo de un umbral en la fase L1	<ul style="list-style-type: none"> • Si es posible, recargue con otro vehículo. Si la alarma no aparece, el problema puede estar en el vehículo. Póngase en contacto con su concesionario.
319	Tensión por debajo de un umbral en la fase L2	
320	Tensión por debajo de un umbral en la fase L3	
321	Error de comunicación entre el cargador y el vehículo	<ul style="list-style-type: none"> • Actualice el Firmware del cargador (FW versión 3.10.0 y superior) • Si el error persiste, póngase en contacto con el fabricante del vehículo (el VE no cumple las normas IEC 61851-1 para iniciar una sesión de carga).
	Pantalla/LED atascado en modo Bienvenida (el LED parpadea en rojo-verde-azul).	<ul style="list-style-type: none"> • Reinicie el cargador desde el disyuntor, dejando el cargador apagado durante al menos 60 segundos.
	El Cargador no arranca (después de 30 segundos)	
	El LED o la pantalla no se encienden al arrancar (después de 30 segundos)	
	Cable atascado en la toma del cargador	<ul style="list-style-type: none"> • Desconecte el cargador del disyuntor y, a continuación, retire el cable.
	Carga suspendida con LED/mensaje verde fijo en la pantalla. La sesión de carga ha sido suspendida por el DPM o el VE. La sesión puede reanudarse.	<ul style="list-style-type: none"> • Compruebe (y corrija si es necesario) que el ajuste de Potencia de carga máxima en la aplicación (véase 6.3.1) es igual o inferior al valor de Potencia contratada en kW indicado en su contrato de electricidad. • Si el valor es correcto, espere a que se reanude la sesión de carga o apague algunas de las cargas de la casa.
	El emparejamiento de la aplicación no se completa después de escanear el QR.	<ul style="list-style-type: none"> • Compruebe la integridad del código QR de la etiqueta. • Actualice la aplicación a la última versión. • Cierre la aplicación, reiníciela y vuelva a intentarlo. • Reinicie el eProWallbox desde el disyuntor, dejando el eProWallbox apagado durante al menos 60 segundos. Después inténtelo de nuevo.

9. LIMPIEZA

Se recomienda limpiar el exterior del Cargador siempre que sea necesario, utilizando un paño suave humedecido con un detergente suave. Cuando termine, limpie cualquier rastro de humedad o líquido con un paño suave y seco.



PRECAUCIÓN

Evite chorros fuertes de aire o agua y utilice detergentes con PH entre 7 y 9. Evite utilizar limpiadores muy ácidos ($\text{pH} < 6$) o muy alcalinos ($\text{pH} > 10$), ya que pueden dañar el plástico o decolorarlo con el tiempo.

10. ELIMINACIÓN

10.1. Eliminación de envases

Elimine el embalaje de forma responsable con el medio ambiente. Los materiales de embalaje son reciclables y deben eliminarse de acuerdo con la normativa local.

Siga las instrucciones de eliminación indicadas en los materiales de embalaje:



Cardboard



Paper



Plastic

10.2. Eliminación de productos

El Cargador contiene componentes electrónicos, cableado y materiales que no deben tirarse a la basura normal. En su lugar, debe desechar el dispositivo en un centro de reciclaje equipado para manipular y reciclar residuos electrónicos (RAEE).

La eliminación de residuos electrónicos, incluidos los cargadores de VE, suele estar sujeta a normativas locales que debe cumplir para evitar problemas legales y daños medioambientales.

11. ASISTENCIA

Si tiene alguna pregunta sobre el uso del producto, necesita más información o tiene solicitudes de asistencia, póngase en contacto con el Servicio de Atención al Cliente.

Consulte el sitio web de Free2move eSolutions:

https://www.esolutions.free2move.com/eu/en_it/contact-us/

Cuando se ponga en contacto con el Servicio de Atención al Cliente, tenga a mano la siguiente información:

- Nombre del modelo (véase 1.1)
- Número de serie (véase 3.4)
- Nombre del instalador e información de la factura de compra.